

# 917.4

## DOPPIO POSIZIONATORE FORCHE PER 1-2-4 PALLET

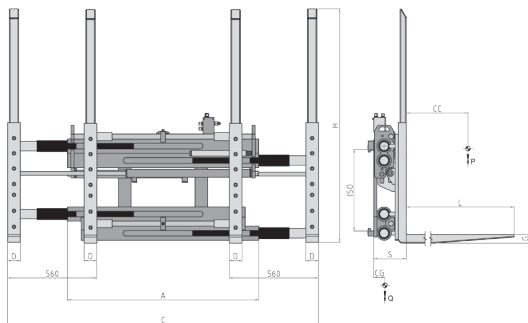

Il modello 917.4 consente la movimentazione di uno, due pallet affiancati, o quattro in doppia profondità, gli ingombri ridotti del telaio facilitano le manovre in spazi ristretti. Le quattro forche bullonate rendono semplice l'operazione di sostituzione e sono fornite di serie con tallone rinforzato e telaietti di sostegno del carico.

RIFERIMENTO	PORTATA	BARICENTRO	ISO	LARGHEZZA	APERTURA		FORCHE		SPESSORE	BARICENTRO	PESO
	ATTREZZATURA	CARICO			2328	PIASTRA	C MIN - mm	C MAX - mm			
<b>15RFC3A0001</b>	2500	1200	III	1400	560	1940	80x60x2400	1460	200	480	980
<b>15RJ64A0001</b>	3600	1200	IV	1400	560	1940	80x70x2400	1460	210	435	1250
<b>15RKY4A0001</b>	4600	1200	IV	1400	560	1940	80x70x2400	1460	210	445	1310

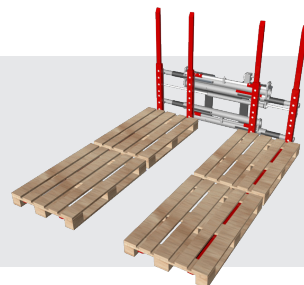
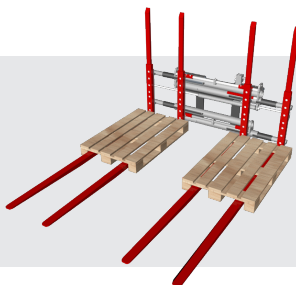
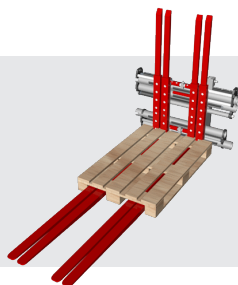

Funzioni idrauliche richieste: 1.  
Pressione massima di esercizio: 200 bar.

I riferimenti indicati in tabella sono relativi ad attrezzature standard.  
Per posizione collegamenti idraulici vedere dettaglio sottostante.

