

Posizionatori Forche

Posizionatore Forche che grazie all'impiego di cilindri differenziati garantisce un movimento costante e sincronizzato delle forche. Può essere integrato nel montante in sostituzione della piastra originale, riducendo così gli spessori ed incrementando la portata residua del Carrello Elevatore. Sono disponibili modelli con attacchi per forche FEM, con forche saldate o bullonate, senza spostamento laterale e con valvola di ritegno per presa fusti.

678 POSIZIONATORE FORCHE INTEGRATO CON SPOSTAMENTO LATERALE INCORPORATO

RIFERIMENTO	PORTATA	BARICENTRO CARICO	ISO 2328 - FEM	LARGHEZZA PIASTRA	APERTURA ESTERNO PIASTRE		LARGHEZZA FORCHE	CORSA	SPESORE	BARICENTRO	PESO
	(P) Kg	(CC) mm		(A) mm	(C MIN) mm	(C MAX) mm	(D) mm	(T) mm	(S) mm	(CG) mm	(Q) Kg
17UFA2A2001	2500	500	II	980	490	1120	130	100	134	65	195
17UFA2A2002	2500	500	II	1040	490	1180	130	100	134	65	200
17UFA2A2003	2500	500	II	1100	490	1240	130	100	134	66	210
17UFA2A2005	2500	500	II	1150	490	1290	130	100	134	66	217
17UFA2A2006	2500	500	II	1350	490	1490	130	100	134	67	242
17UH23A2001	3000	500	III	1150	490	1290	130	100	145	70	225
17UH23A2002	3000	500	III	1350	490	1490	130	100	145	71	260
17UH23A2003	3000	500	III	1550	490	1690	130	100	145	72	285
17UH23A2004	3000	500	III	1650	490	1790	130	100	145	72	300
17ULL3A2004	5000	500	III	1150	490	1290	150	100	170	79	335
17ULL3A2001	5000	500	III	1350	490	1490	150	100	170	80	360
17ULL3A2002	5000	500	III	1550	490	1690	150	100	170	81	395
17ULL3A2003	5000	500	III	1650	490	1790	150	100	170	82	410

Funzioni idrauliche richieste: 2 | Pressione massima di esercizio: 80 bar

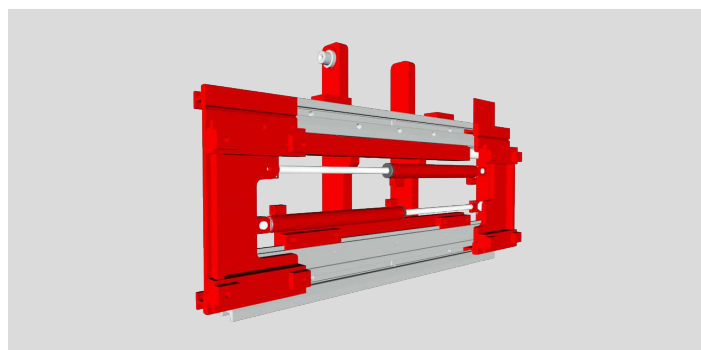
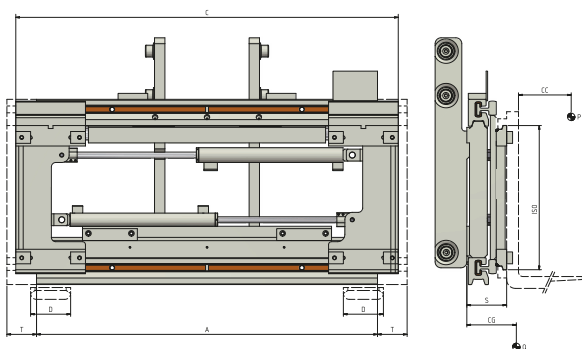

OPZIONI

- Kit di Tubi e Raccordi. • Kit di Tubi ed Innesti Rapidi. • Manometro. • Pattini di Scorrimento di Bronzo. • Sganci Rapidi Meccanici. • Forature per Telaio Reggicarico. • Elettrovalvola per sdoppiamento di una funzione idraulica con Kit Impianto Elettrico (precisare voltaggio). • Valvola limitatrice di pressione. • Valvola di ritegno per presa fusti. • Sistema di ingrassaggio automatico per Spostamento Laterale semi-incorporato.

SUPPLEMENTI SU RICHIESTA

- Larghezze e/o aperture speciali. • Forche di qualsiasi sezione e lunghezza. • Telai Reggicarico di diverse larghezze e altezze. • Aggancio FEM, Forche Saldate, Bullonate o Telescopiche, rimozione Spostamento Laterale.

PORTATA D'OLIO

In grassetto i valori delle portate del traslatore.

TIPO	ISO 2328 - FEM	PORTATA MIN (L/min)	PORTATA MAX (L/min)	PORTATA CONSIGLIATA (L/min)
678	ISO 2	10/5	20/15	15/10
678	ISO 3 - 17UH2	15/5	25/15	20/10

- A - Forche a Perno
- B - Forche Bullonate
- C - Forche Saldate
- D - Forche Telescopiche

