

575 Posizionatore Forche

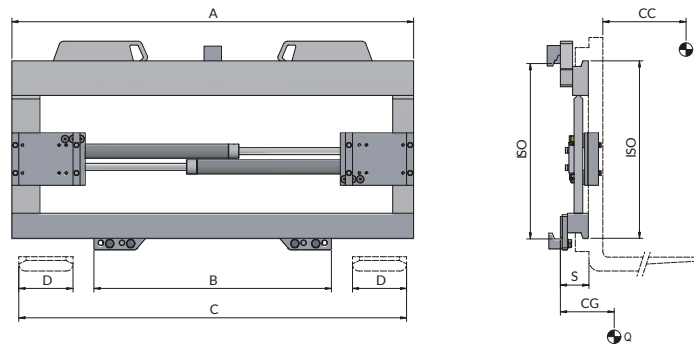

Funzioni idrauliche: 1 | Pressione max di esercizio: 110 Bar

Caratteristiche:

- Sistema di Cilindri a Cassa Viaggiante (Brevetto ATIB Material Handling) per un movimento costante e sincronizzato delle forche.
- Sollevamento e Posizionamento carichi rapido e preciso.
- Valvola limitatrice di pressione.
- Consigliato l'utilizzo di forche con lunghezza massima 1500 mm.
- Piattelli regolabili per impiego di forche con sezioni diverse.
- Riduzione danni a pallet e merce trasportata.
- Semplificazione manovre anche in spazi ristretti.

Allestimenti Speciali:

- Larghezze e/o aperture speciali.
- Forche standard.
- Telai reggicarico.

Articolo	Portata Attrezzatura	Baricentro Carico	ISO	Larghezza Piastra	Per Piastra Minimo	Apertura		Larghezza Forche	Spessore	Baricentro	Peso
						C Min (mm)	C Max (mm)				
N°	P (kg)	CC (mm)	2328	A (mm)	B (mm)	C Min (mm)	C Max (mm)	D (mm)	S (mm)	CG (mm)	Q (kg)
18LFA2C0021	2500	500	2	970	720	340	920	130	70	37	88
18LFA2C0022	2500	500	2	1040	720	340	990	130	70	38	93
18LFA2C0023	2500	500	2	1150	720	340	1100	130	70	40	99
18LLL3C0011	5000	500	3	1150	860	380	1100	150	80	44	141
18LLL3C0013	5000	500	3	1250	860	380	1200	150	80	45	150
18LLL3C0014	5000	500	3	1350	860	380	1300	150	80	46	160

Portata Olio	
ISO	(L/min)
	↕
2	5
3	5

↕ Apertura
↕ Chiusura

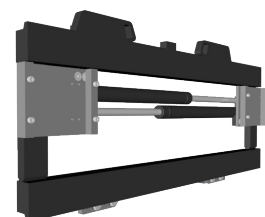

Per ulteriori Allestimenti Speciali consultare il nostro catalogo