

490 Spintore

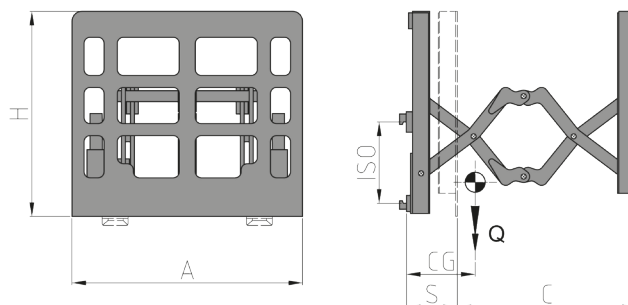

Funzioni idrauliche: 1 | Pressione max di esercizio: 175 Bar

Caratteristiche:

- Movimentazione di merce non pallettizzata/posizionamento di merce non pallettizzata in doppia profondità.
- L'eliminazione del pallet riduce costi d'imballo e ingombri nei magazzini di stoccaggio merce e aumenta il volume della merce trasportabile.

Allestimenti Speciali:

- Portate e corse Spintore personalizzabili.

Articolo	Portata Attrezzatura	ISO	Larghezza	Altezza	Corsa	Spessore	Baricentro	Peso
N°	P (kg)	2328	A (mm)	H (mm)	C (mm)	S (mm)	CG (mm)	Q (kg)
35A2J2A0001	1500	2	1200	1070	820	230	145	325
35A2J2A0002	1500	2	1200	1070	1070	230	145	335
35A2J2A0003	1500	2	1200	1170	1220	230	145	350
35A2U2A0001	2500	2	1200	1070	820	235	150	350
35A2U2A0002	2500	2	1200	1070	1070	235	150	360
35A2U2A0003	2500	2	1200	1170	1220	235	150	380

Portata Olio	
ISO	(L/min)
2	20/30*

↑ Apertura
↓ Chiusura

Per ulteriori Allestimenti Speciali consultare il nostro catalogo