

917.4 Doppio Posizionatore Forche (1-2-4 Pallet)

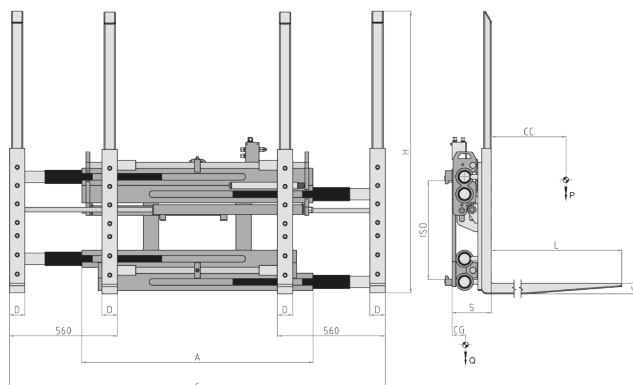

Funzioni idrauliche: 1 | Pressione max di esercizio: 200 Bar

Caratteristiche:

• Movimentazione di uno o due pallet affiancati e due o quattro in doppia profondità. • Ingombri telaio ridotti. • 4 forche bullonate fornite con tallone rinforzato e telaietti di sostegno del carico, per semplificare le operazioni di sostituzione. • Operazioni semplici e rapide, anche in spazi ristretti.

Allestimenti Speciali:

• Larghezze e/o corse speciali. • Forche personalizzabili. • Telai reggicarico personalizzabili. • Abbinabili Pressacarichi di dimensioni e aperture personalizzabili.

Articolo	Portata Attrezzatura	Baricentro Carico	ISO	Larghezza Piastra	Apertura		Dimensione Forche	Altezza Forche	Spessore	Baricentro	Peso
N°	P (kg)	CC (mm)	2328	A (mm)	C Min (mm)	C Max (mm)	DxGxL (mm)	H (mm)	S (mm)	CG (mm)	Q (kg)
15RFC3A0001	2500	1200	3a	1400	560	1940	80x60x2400	1460	200	480	980
15RJ64A0001	3600	1200	4a	1400	560	1940	80x70x2400	1460	210	435	1250
15RKY4A0001	4600	1200	4a	1400	560	1940	80x70x2400	1460	210	445	1310

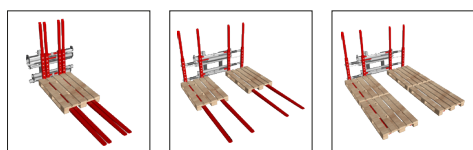

Portata Olio	
ISO	(L/min)
3	45
4	45

↑ Apertura
↓ Chiusura

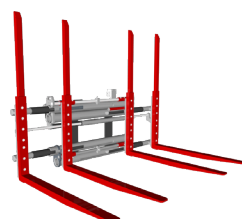

Per ulteriori Allestimenti Speciali consultare il nostro catalogo