

20



21



ACCESSOIRES ET MÂTS POUR CHARIOTS ELEVATEURS

Catalogue



atib.com

INDEX

1.	Informations Générales	➔	Pag. 5
2.	Déplacements Latéraux	➔	Pag. 13
3.	Positionneurs de Fourches	➔	Pag. 21
4.	Dispositifs Multipalettes	➔	Pag. 37
5.	Têtes Rotatives	➔	Pag. 49
6.	Pinces de Serrage	➔	Pag. 57
7.	Pinces de Serrage Rotatives	➔	Pag. 83
8.	Pinces à Bobines et Pneus	➔	Pag. 99
9.	Accessoires Hydrauliques et Mécaniques	➔	Pag. 115
10.	Fourches	➔	Pag. 131
11.	Mâts de Levage et Implantations Hydrauliques	➔	Pag. 137
12.	Accessoires et Mâts spéciaux et personnalisés	➔	Pag. 143



1. Informations Générales

1.1	La Société	Pag. 6
1.2	Informations Générales	Pag. 8
1.3	Informations sur le Montage	Pag. 9
1.4	Déplacement Latéral	Pag. 10
1.5	Electrovalve	Pag. 10
1.6	Calcul de Capacité Résiduelle du Chariot	Pag. 11

LA SOCIÉTÉ

A.T.I.B. S.r.l. est une réalité établie, toujours à la recherche d'innovation technologique et culturelle, dans le but d'atteindre la performance maximale de ses produits pour satisfaire au mieux la clientèle.

Depuis 1972, A.T.I.B. S.r.l. étudie et produit Accessoires et Mâts pour Chariots Élévateurs avec hautes performances, de qualité et fiabilité élevées, qui ont toujours aidé les utilisateurs à résoudre chaque problème difficile de logistique, contribuant à rendre la manutention des marchandises la plus rapide et la plus sûre partout dans le monde.

NOTRE VISION



CROISSANCE: Les investissements réalisés dans le cours des années nous ont permis non seulement de maintenir la haute qualité de nos produits, mais aussi de suivre l'évolution technologique, faisant de nous une entreprise dynamique et de pointe.



COMPÉTENCE: L'expérience acquise pendant les années nous identifie et nous permet de pouvoir profiter de nos connaissances pour définir les solutions les plus adaptées à chaque type de travail et satisfaire chacun de nos clients.



COMMUNICATION: Notre réseau de contacts disséminés en Europe et dans certains pays pas Européens nous permet d'être ouverts aux différentes cultures, en répondant rapidement à chaque demande à travers des canaux modernes de communication.

USINE DE FABRICATION

L'usine de fabrication est située dans le nord de l'Italie, dans la province de Brescia, et se compose d'une surface totale de 35.000 m², dont 11.000 m² d'espaces couverts. Aujourd'hui fonctionnent des centres d'usinage et de machines-outils traditionnels, lignes de peinture, installations de soudage manuels et robots de soudage. A.T.I.B. S.r.l. développe aussi différentes opérations complémentaires demandées par les clients, comme l'assemblage de composants, l'emballage et la préparation de toutes les relatives documentations et certifications.

BUREAU D'ÉTUDES

Nos techniciens sont à même de satisfaire chaque demande, en projetant pas seulement d'accessoires standard, mais aussi d'accessoires spéciaux, spécifiques pour tous les types de marchandise et de mouvements à effectuer. Grâce à notre expérience de décennies, nous sommes à même de créer accessoires et mâts pour la manipulation des matériaux qui soient fiables, durables, sûres et qui, au même temps, réduisent au minimum les temps d'arrêt, en évitant les dommages aux marchandises, en augmentant ainsi la productivité.

SYSTÈME DE QUALITÉ

Chaque phase du procès de production réalisée en A.T.I.B. S.r.l. est régulièrement surveillée, pour garantir à tous les employés de travailler en complète sécurité et à tous les clients de vérifier constamment chaque action et initiative qui permettent de définir les standards de qualité demandés.



INFORMATIONS GÉNÉRALES

REFERENCE: La référence indiquée dans la première colonne des tableaux du Tarif identifient l'accessoire. Cette référence apparaîtra aussi sur notre confirmation de commande, sur notre document de transport et sur notre facture. Il sera indiqué aussi le numéro de matricule et les principales données techniques sur la plaque d'identification appliqué à l'accessoire, très importante pour les futures commandes de pièces détachées.

CAPACITÉ DE L'ACCESSOIRE: On attire l'attention sur le fait que la capacité indiquée dans cette colonne est uniquement une limite structurale et que le type de charge ainsi que les conditions de travail doivent être prises en considération pour la définition de l'accessoire le plus approprié. La capacité indiquée est celle de l'équipement seul et non de l'ensemble chariot + accessoire. Le calcul de la capacité résiduelle peut être effectuée avec une bonne approximation avec la formule signalée de suite mais elle doit en tout cas être toujours confirmée par le fabricant du chariot élévateur.

CLASSE D'ACCROCHAGE FEM: Dans cette colonne on signale la classe d'accrochage prévue sur chaque accessoire. Les accrochages sont en série pour tabliers standards ISO/FEM 1, 2, 3, 4 et 5. Sur demande, avec un éventuel supplément de prix, on peut livrer des accrochages hors standard.

DONNEES TECHNIQUES: Tous les produits sont soumis à des révisions et modifications, comme amélioration continue du produit. A.T.I.B. se réserve le droit d'apporter ces modifications sans préavis. Aucune modification aux produits ne peut être apportée sauf si demandée au préalable à notre Bureau d'études et acceptée par écrit. Les modifications non autorisées peuvent altérer les propriétés techniques des accessoires et en tout cas annulera tout type de garantie avec effet immédiat.

PIECES DETACHEES: L'usage de pièces de rechange qui ne sont pas d'origine A.T.I.B. peuvent causer un mauvais fonctionnement de l'accessoire et annulera tout type de garantie.

MONTAGE: Toutes les pièces nécessaires pour le montage de nos accessoires sur le chariot élévateur peuvent être fournis par nous sur demande. Nous vous invitons à consulter le chapitre concernant les alimentations hydrauliques et les options.

OPTIONS: Dans ce chapitre nous signalons les suppléments pour les options les plus fréquentes. La possibilité de réaliser des modifications aux produits standard devra être vérifiée au préalable avec notre bureau d'études ou notre service commercial.

PRODUITS SPECIAUX: Notre Bureau d'études pourra réaliser des accessoires spécifiques sur demande du client. Nous vous invitons à bien vouloir nous consulter en cas de besoin.

PRIX: Les prix indiqués sont en € (Euro) et hors TVA, ils ne comprennent aucune taxe ou impôt qui pourrait être applicable au moment de l'expédition. Sauf accord spécial, qui doit être clairement indiqué sur notre confirmation de commande, on applique nos conditions générales de vente.

CONDITIONS DE FOURNITURE: Sauf accord spécial qui doit être clairement confirmé sur la confirmation de commande, nos prix sont à considérer pour marchandise départ nos magasins de, avec frais d'expédition à la charge du client.

INFORMATIONS SUR LE MONTAGE

KITS D'ALIMENTATIONS HYDRAULIQUES: Les accessoires indiqués sur ce tarif peuvent nécessiter, pour leurs utilisations, d'un ou plusieurs kits d'alimentations hydrauliques. Le nombre de kits nécessaires est indiqué pour chaque type d'accessoire.

PRESSION DE TRAVAIL: La pression Max d'utilisation pour chaque accessoire est indiquée en bas de chaque page.

ACCROCHAGE DE L'ACCESSOIRE: Les accessoires sont livrés avec accrochages du type ISO/FEM dont le tableau ci-dessous résume ses dimensions. Tous nos accessoires sont prévus avec accrochages FEM A. Accrochages du type FEM B peuvent être fournis, sur demande. D'éventuels accrochages de type non standardisé pourront être réalisés sur demande en fournissant à notre service technique les données demandées dans le schéma ci-dessous.

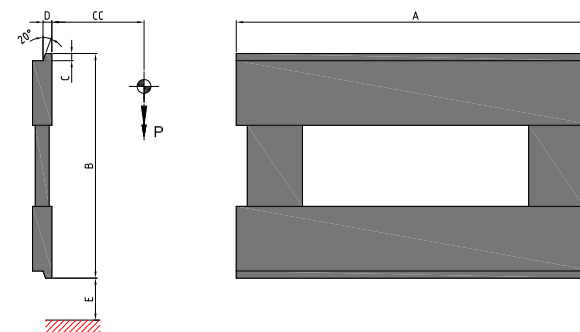

ISO 2328	CAPACITÉ DU CHARIOT	CENTRE DE GRAVITÉ	A	B	C	D	E	
FEM	P - Kg	mm	mm	mm	mm	mm	mm	
I	up to 999	400	®	331	13	16	A	76
							B	114
II	1000 to 2500	500	®	407	13	16	A	76
							B	152
III	2501 to 4999	500	®	508	16	21,5	A	76
							B	203
IV	5000 to 8000	600	®	635	19	25,5	A	127
							B	254
V	8001 to 10999	600	®	728	25	34	A	127
							B	257

DÉPLACEMENT LATÉRAL

Le déplacement latéral est utilisé de plus en plus sur tous types d'accessoires (pince ou tête rotative) pour rendre plus faciles les manoeuvres du chariot. A.T.I.B. offre deux options:

• **DEPLACEMENT LATERAL SEMI-INTEGRE CONSTANT:** Il utilise un vérin à part pour le déplacement et on aura ainsi l'avantage d'avoir une course de translation constante avec toutes ouvertures. Le poids, l'épaisseur et le CDG de l'accessoire se retrouvent donc légèrement modifiés.

• **DEPLACEMENT LATERAL INTEGRE NON CONSTANT:** Il s'agit du modèle le plus fréquent dans les pinces de serrage et utilise les mêmes vérins qui font le serrage. La course dépend de l'ouverture et sera nulle à fermeture minimum et à ouverture maximum de la pince. Comme la course pourrait être supérieure à ce qui est défini par les normes sur la stabilité latérale des chariots élévateurs (100+100 mm jusqu'à 6300 kg et 150+150 mm pour capacités supérieures) et pourrait donc créer des problèmes sur la stabilité latérale et sur l'usure prématurée des profils du mât. Il faudra donc vérifier avec le fabricant du chariot la possibilité de son utilisation. Les avantages évidents dérivent du fait que le poids, l'épaisseur et le CDG ne sont pas modifiés et il n'y a donc aucune perte supplémentaire de capacité. En plus le châssis de pince ne bouge pas tandis que seul les bras se déplacent avec la charge en limitant donc les encombrements latéraux. Pour déterminer la course qu'on aura avec un charge déterminé charge vous devriez calculer la différence entre la largeur de la charge et l'ouverture maxi et mini. La course de déplacement effective correspondra au plus petits de ces deux résultats.

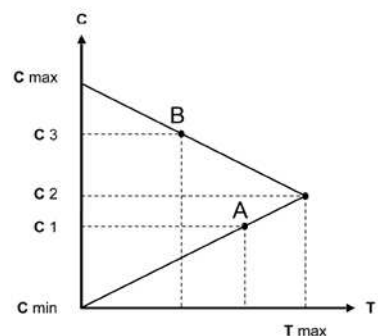

T Déplacement Latéral
C Ouverture
A Position avant mi-ouverture
B Position après mi-ouverture

$$A = (C 1 - C \text{ min}) / 2$$

$$B = (C \text{ max} - C 3) / 2$$

$$T \text{ max} = (C \text{ max} - C \text{ min}) / 4$$

$$C 2 = (C \text{ max} + C \text{ min}) / 2$$

ELECTROVALVE

L'électrovalve est utilisée pour diviser 1 voie hydraulique en 2 voies hydrauliques en général quand l'accessoire nécessite 3 fonctions hydrauliques. Par exemple, une pince rotative avec TDL intégré nécessite 3 fonctions hydrauliques et le chariot est équipé de 4 voies. Donc 1 voie pour l'inclinaison, 1 voie pour la montée descente, la 3^e voie pour le serrage et la 4^e voie sera donc divisée en 2 voies à l'aide de l'électrovalve. La fonction serrage de la pince sera alimenté depuis la 3^e levier du chariot, la fonction de rotation et TDL sera donc alimentée par le 4^e levier du chariot à l'aide de l'électrovalve. Quand le cariste appuiera sur sa poignée de commande il aura donc soit la rotation d'alimentée soit le TDL. Attention: Ne jamais dédoubler la fonction serrage (Norme de sécurité). Pour alimenter une électrovalve, le chariot doit être équipé de câbles électriques soit en direct si l'électrovalve est positionnée sur le tableau de bord ou soit à l'aide d'un enrouleur électrique si elle est positionnée sur le tablier du chariot ou sur l'accessoire même.

CALCUL DE CAPACITÉ RESIDUELLE DU CHARIOT

La capacité nominale de la combinaison chariot/accessoire est établie par le constructeur du chariot et peut être inférieure à celle indiquée sur la plaque d'identification de l'accessoire. Tous les accessoires A.T.I.B. sont projetés et réalisés en fonction d'une charge positionnée (par rapport à son centre de gravité), à une certaine distance du plan vertical de la fourche. Cette donnée est écrite sur la plaque d'identification dans le cadre "capacité nominale". Dans le cas où il y a la nécessité d'augmenter la distance du centre de gravité par rapport à la partie verticale de la fourche il faut réduire le poids de la charge. Dans ces conditions on recommande de consulter le tableau ci-dessous où, en fonction de l'augmentation de la distance du centre de gravité (axe des abscisses) il y a un facteur de multiplication de réduction du charge (axe des coordonnées). Le facteur de multiplication, dérivé sur la base de la position du centre de gravité désirée, devra être multiplié avec la capacité nominale de l'accessoire. Le produit de cette multiplication sera le charge réelle transportable. La ligne continue doit être considérée pour les accessoires déclarés avec charge à centre de gravité 500 mm. La ligne ligne-point doit être considéré pour les accessoires déclarés avec charge à centre de gravité 600 mm.

NOTE: Le calcul est valable seulement pour charges "stables", dans le cas de transport de conteneurs de liquides s'il Vous plaît veuillez consulter le producteur.

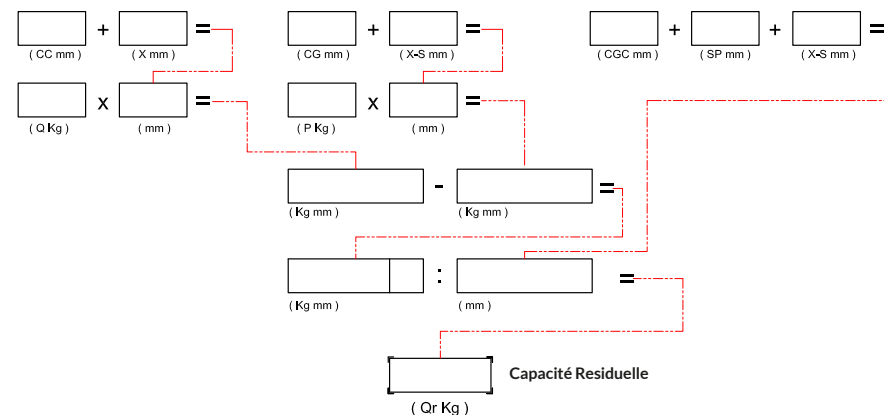
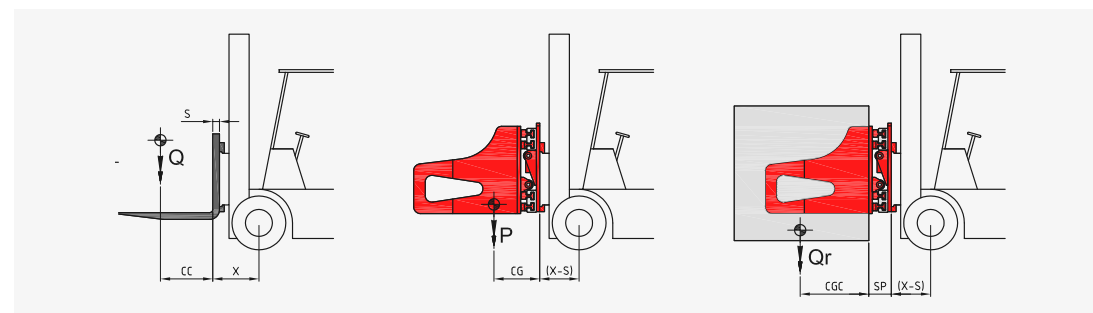

Scannez ce code QR et calculez rapidement la Capacité Résiduelle de votre Chariot Élévateur.





209



108

109



122

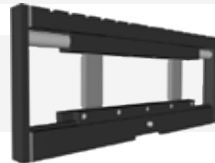

2. Déplacements Latéraux

- | | | | |
|-----|-----|--|---------|
| 2.1 | 209 | Tablier à Déplacement Latéral à Visibilité Totale ISO 2 | Pag. 14 |
| 2.2 | 109 | Tablier à Déplacement Latéral à Visibilité Totale ISO 3 | Pag. 15 |
| 2.3 | 108 | Tablier à Déplacement Latéral à Grande Visibilité Renforcé | Pag. 16 |
| 2.4 | 122 | Tablier à Déplacement Latéral à Intégrer à Visibilité Totale | Pag. 17 |
| 2.5 | | Options & équipements Spéciaux | Pag. 18 |

209

TABLIER À DÉPLACEMENT LATÉRAL À VISIBILITÉ TOTALE ISO 2

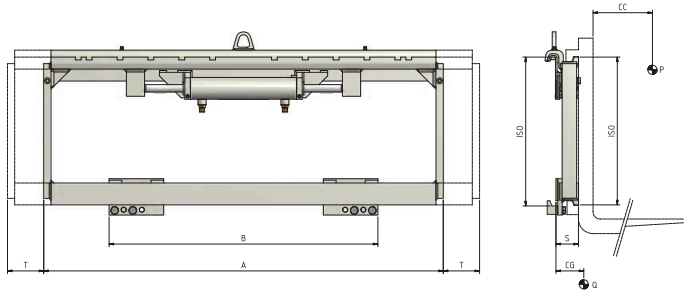

Accessoires destinés à permettre le déplacement des charges en direction transversale au sens de marche du chariot, pour faciliter la prise et l'appui de la charge sans l'exécution d'opérations difficiles avec le chariot.

REFERENCE	CAPACITÉ	CDG CHARGE		ISO 2328 FEM	LARGEUR		COURSE	DEPORT	CENTRE DE GRAVITÉ		POIDS	PRIX
	P - Kg	CC - mm	FEM		A - mm	B - mm			T - mm	S - mm		
03LFA2C3001	2500	500	II	920	860	100	63	34	48	-	-	-
03LFA2C3008	2500	500	II	970	910	100	63	35	49	-	-	-
03LFA2C3003	2500	500	II	1000	940	100	63	36	50	-	-	-
03LFA2C3004	2500	500	II	1020	960	100	63	36	51	-	-	-
03LFA2C3005	2500	500	II	1040	980	100	63	36	52	-	-	-
03LFA2C3006	2500	500	II	1100	1040	100	63	37	55	-	-	-
03LFA2C3007	2500	500	II	1150	1090	100	63	38	57	-	-	-

109

TABLIER À DÉPLACEMENT LATÉRAL À VISIBILITÉ TOTALE ISO 3

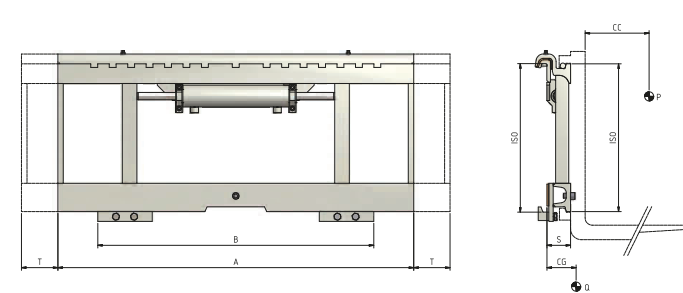

Accessoires destinés à permettre le déplacement des charges en direction transversale au sens de marche du chariot, pour faciliter la prise et l'appui de la charge sans l'exécution d'opérations difficiles avec le chariot.

REFERENCE	CAPACITÉ	CDG CHARGE		ISO 2328 FEM	LARGEUR		COURSE	DEPORT	CENTRE DE GRAVITÉ		POIDS	PRIX
	P - Kg	CC - mm	FEM		A - mm	B - mm			T - mm	S - mm		
03HLL3C3008	5000	500	III	1150	1000	100	75	40	103	-	-	-
03HLL3C3010	5000	500	III	1255	1100	100	75	41	110	-	-	-
03HLL3C3014	5000	500	III	1350	1200	100	75	42	118	-	-	-
03HLL3C3018	5000	500	III	1560	1540	100	75	42	130	-	-	-
03HLL3C3020	5000	500	III	1660	1640	100	75	43	137	-	-	-



Fonctions hydrauliques demandées: 1.
Pression maxi d'utilisation: 200 bar.
Débit d'huile: voir tableau à page 18.

Les références indiquées dans le tableau correspondent aux accessoires standards.
Pour les versions spéciales ou personnalisées voir les options à la page 18.
Pour position connexions hydrauliques voir détail ci-dessous.

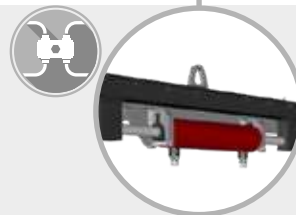
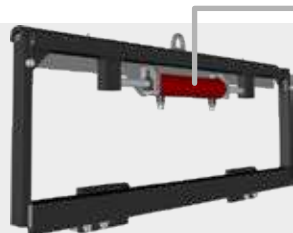

Fonctions hydrauliques demandées: 1.
Pression maxi d'utilisation: 200 bar.
Débit d'huile: voir tableau à page 18.

Les références indiquées dans le tableau correspondent aux accessoires standards.
Pour les versions spéciales ou personnalisées voir les options à la page 18.
Pour position connexions hydrauliques voir détail ci-dessous.

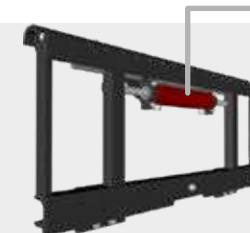

108

TABLIER À DÉPLACEMENT LATÉRAL À GRANDE VISIBILITÉ REINFORCÉ

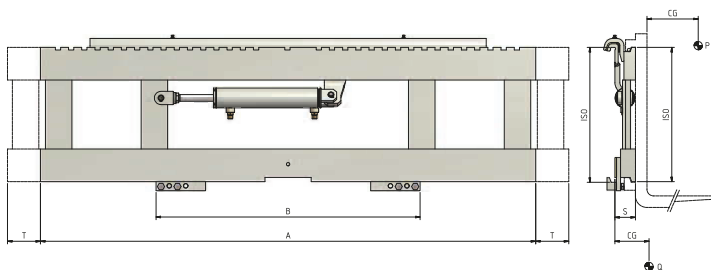

Accessoires destinés à permettre le déplacement des charges en direction transversale au sens de marche du chariot, pour faciliter la prise et l'appui de la charge sans l'exécution d'opérations difficiles avec le chariot. Le type 108 est un modèle renforcé qui permet l'installation de l'accessoire sur tabliers d'origine du chariot plus étroites que la largeur du tablier à déplacement latéral même.

REFERENCE	CAPACITÉ	CDG CHARGE	ISO 2328 FEM	LARGEUR	POUR TABLIER D'ORIGINE MIN	COURSE	DEPORT	CENTRE DE GRAVITÉ	POIDS	PRIX
	P - Kg	CC - mm		A - mm	B - mm	T - mm	S - mm	CG - mm	Q - Kg	euro
03GFA2C3014	2500	500	II	1300	1000	100	62	39	111	-
03GFA2C3033	2500	500	II	1400	1000	100	62	39	118	-
03GFA2C3016	2500	500	II	1500	1000	100	62	39	124	-
03GLL3C3099	5000	500	III	1400	1000	100	80	44	185	-
03GLL3C3011	5000	500	III	1500	1000	100	80	44	205	-
03GLL3C3014	5000	500	III	1660	1100	100	80	45	222	-
03GLL3C3042	5000	500	III	1800	1255	100	80	46	253	-
03GKR4C3001	4500	600	IV	1190	1000	100	95	43	182	-
03GKR4C3002	4500	600	IV	1420	1200	100	95	45	210	-
* 03GR04C3067	8000	600	IV	1190	1100	100	94	40	255	-
* 03GR04C3001	8000	600	IV	1420	1300	100	94	43	290	-
* 03GR04C3005	8000	600	IV	1800	1600	100	94	51	374	-
* 03GR04C5005	8000	600	IV	1800	1600	150	94	51	375	-
* 03GR04C5006	8000	600	IV	2000	1700	150	94	52	400	-
* 03GR04C5009	8000	600	IV	2200	1700	150	94	52	410	-
* 03GR04C5052	8000	900	IV	2200	1800	150	94	52	438	-
* 03GR04C5050	8000	1100	IV	2400	2000	150	94	53	472	-

* Modèle renforcé avec rouleaux inférieurs.



Fonctions hydrauliques demandées: 1.
Pression maxi d'utilisation: 200 bar.
Débit d'huile: voir tableau à page 18.

Les références indiquées dans le tableau correspondent aux accessoires standards.
Pour les versions spéciales ou personnalisées voir les options à la page 18.
Pour position connexions hydrauliques voir détail ci-dessous.

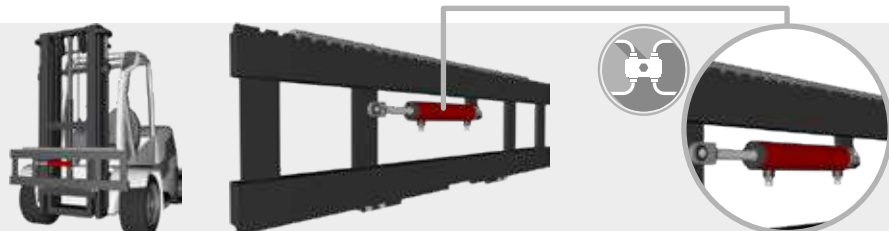

122

TABLIER À DÉPLACEMENT LATÉRALE À INTÉGRER À VISIBILITÉ TOTALE

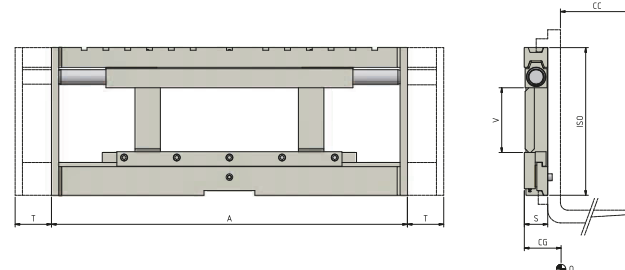

Accessoires destinés à permettre le déplacement des charges en direction transversale au sens de marche du chariot, pour faciliter la prise et l'appui de la charge sans l'exécution d'opérations difficiles avec le chariot. Pour modèles intégrés (122) on peut réaliser les joues porte-galets, après envoi de plans de construction de la part du client.

REFERENCE	CAPACITÉ	CDG CHARGE	ISO 2328 FEM	LARGEUR	VISIBILITÉ	COURSE	DEPORT	CENTRE DE GRAVITÉ	POIDS	PRIX
	P - Kg	CC - mm		A - mm	V - mm	T - mm	S - mm	CG - mm	Q - Kg	euro
03WFA2C3002	2500	500	II	920	209	100	65	34	72	-
03WFA2C3007	2500	500	II	1020	209	100	65	34	80	-
03WLL3C3002	5000	500	III	1150	265	100	75	39	160	-
03WLL3C3025	5000	500	III	1350	265	100	75	39	172	-
03TR04C3003	6000	600	IV	1800	202	100	100	62	405	-
03TR04C3012	6000	600	IV	2000	202	100	100	62	450	-
03TR04C5008	8000	600	IV	1800	202	150	100	62	495	-
03TR04C5004	8000	600	IV	2000	202	150	100	62	570	-



Fonctions hydrauliques demandées: 1.
Pression maxi d'utilisation: 200 bar.
Débit d'huile: voir tableau à page 18.

Les références indiquées dans le tableau correspondent aux accessoires standards.
Pour les versions spéciales ou personnalisées voir les options à la page 18.
Pour position connexions hydrauliques voir détail ci-dessous.

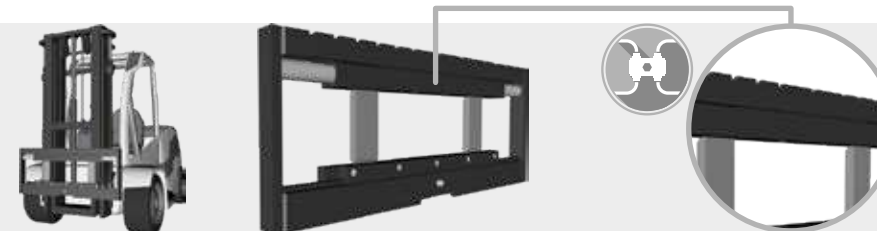

OPTIONS & ÉQUIPEMENTS SPÉCIAUX



DÉBIT D'HUILE

TYPE	ISO 2328 FEM	CAPACITÉ MIN (l/min)	CAPACITÉ MAX (l/min)	CAPACITÉ CONSEILLÉE (l/min)
209	ISO2	5	15	10
109	ISO3	10	20	15
108	ISO2	5	15	10
108	ISO3	10	20	15
108	ISO4	12	25	18
122	ISO2	5	15	10
122	ISO3	10	20	15
122	ISO4	12	25	18



SUPPLÉMENTS

Kit tuyaux et raccords (pour chaque fonction hydraulique)	-
Kit tuyaux et raccords rapides (pour chaque fonction hydraulique)	-
Manomètre	-
Cales d'usure en bronze	-
Accrochages rapides mécaniques	-
Trous pour dossier de charge	-



ACCESSOIRES SPÉCIAUX

Pour modèles intégrés (122) on peut réaliser les joues porte-galets, après envoi de plans de construction de la part du client.

Sur demande on peut fournir des déplacements latéraux avec largeurs et/ou courses spéciales.

Sur demande on peut fournir des fourches de n'importe quelle sections et longueur.

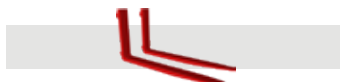

Sur demande, possibilités de dosserets de charge de différents largeurs et hauteurs.



A-Fourches pin-type
B-Fourches boulonnées
C-Fourches soudées
D-Fourches télescopiques

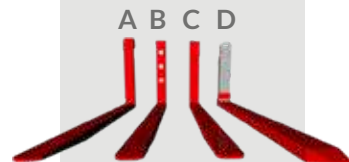



575

577

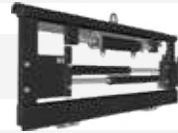

675

676



475

476



598

599



673FS

673F

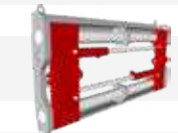

678

883

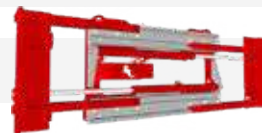

3. Positioneurs de Fourches

- | | | | |
|------|-------|---|---------|
| 3.1 | 575 | Positionneur de Fourches rapporté à Platines | Pag. 22 |
| 3.2 | 577 | Positionneur de Fourches rapporté à Platines avec TDL Intégré Constant | Pag. 23 |
| 3.3 | 675 | Positionneur de Fourches rapporté à Platines | Pag. 24 |
| 3.4 | 676 | Positionneur de Fourches rapporté à Platines avec TDL Intégré Constant | Pag. 25 |
| 3.5 | 475 | Positionneur de Fourches rapporté à Platines | Pag. 26 |
| 3.6 | 476 | Positionneur de Fourches rapporté à Platines avec TDL Intégré Constant | Pag. 27 |
| 3.7 | 598 | Positionneur de Fourches rapporté à Platines FEM avec Guidage Pin-Type et avec TDL Intégré Constant | Pag. 28 |
| 3.8 | 599 | Positionneur de Fourches rapporté à Platines FEM avec Guidage Pin-Type | Pag. 29 |
| 3.9 | 673FS | Positionneur de Fourches rapporté à Fourches avec Double Guidage Pin-Type | Pag. 30 |
| 3.10 | 673F | Positionneur de Fourches rapporté à Platines FEM avec Double Guidage Pin-Type | Pag. 31 |
| 3.11 | 678 | Positionneur de Fourches Intégré à Platines avec TDL Intégré Constant | Pag. 32 |
| 3.12 | 883 | Ecarteur de Fourches rapporté à Grande Ouverture | Pag. 33 |
| 3.13 | | Options & équipements Spéciaux | Pag. 34 |

Accessoires destinés à régler hydrauliquement la distance entre les fourches pour s'adapter à des charges de différentes dimensions. Ils évitent l'ennuyeuse opération de déplacer les fourches manuellement, opération qui devient pénible dans le cas de fourches de grande longueur, donc de poids considérable.

575 POSITIONNEUR DE FOURCHES RAPPORTÉ À PLATINES

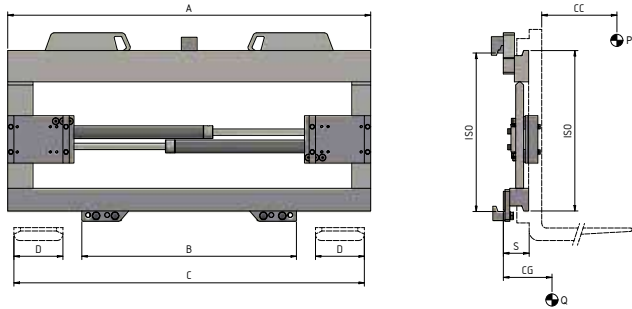

Ce modèle, réalisé avec l'exclusif système de vérins couissant d'écartement (tiges fixes - Brevet A.T.I.B.), garantit un mouvement constant et synchronisé des fourches. Sur cet accessoire on conseille l'utilisation des fourches FEM avec longueur maxi de 1500 mm. Les patins réglables permettent l'utilisation de fourches avec sections différentes. Sur tous les modèles est installée en série une valve limiteur de pression.

REFERENCE	CAPACITÉ	CDG CHARGE	ISO 2328 FEM	LARGEUR	POUR TABLIER D'ORIGINE MIN	OUVERTURE	LARGEUR FOURCHES	DEPORT	CENTRE DE GRAVITÉ	POIDS	PRIX	
	P - Kg	CC - mm		A - mm	B - mm	C MIN - mm	C MAX - mm	D - mm	S - mm	CG - mm	Q - Kg	euro
18LFA2C0021	2500	500	II	970	720	340	920	130	70	37	88	-
18LFA2C0022	2500	500	II	1040	720	340	990	130	70	38	93	-
18LFA2C0023	2500	500	II	1150	720	340	1100	130	70	40	99	-
18LLL3C0011	5000	500	III	1150	860	380	1100	150	80	44	141	-
18LLL3C0013	5000	500	III	1250	860	380	1200	150	80	45	150	-
18LLL3C0014	5000	500	III	1350	860	380	1300	150	80	46	160	-



Fonctions hydrauliques demandées: 1.
Pression maxi d'utilisation: 110 bar.
Débit d'huile: voir tableau à page 34.

Les références indiquées dans le tableau correspondent aux accessoires standards.
Pour les versions spéciales ou personnalisées voir les options à la page 34.
Pour position connexions hydrauliques voir détail ci-dessous.

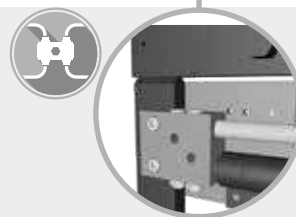
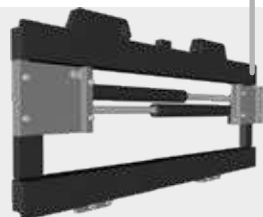

577 POSITIONNEUR DE FOURCHES RAPPORTÉ À PLATINES AVEC TDL INTEGRÉ CONSTANT

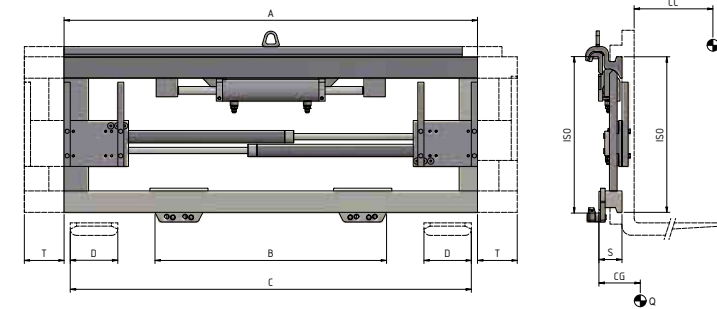

Ce modèle, réalisé avec l'exclusif système de vérins couissant d'écartement (tiges fixes - Brevet A.T.I.B.), garantit un mouvement constant et synchronisé des fourches. Sur cet accessoire on conseille l'utilisation des fourches FEM avec longueur maxi de 1500 mm. Les patins réglables permettent l'utilisation de fourches avec sections différentes. Sur tous les modèles est installée en série une valve limiteur de pression.

REFERENCE	CAPACITÉ	CDG CHARGE	ISO 2328 FEM	LARGEUR	POUR TABLIER D'ORIGINE MIN	OUVERTURE	LARGEUR FOURCHES	COURSE	DEPORT	CENTRE DE GRAVITÉ	POIDS	PRIX	
	P - Kg	CC - mm		A - mm	B - mm	C MIN - mm	C MAX - mm	D - mm	T - mm	S - mm	CG - mm	Q - Kg	euro
18PFA2C2014	2500	500	II	970	920	340	920	130	100	62	30	80	-
18PFA2C2013	2500	500	II	1040	920	340	990	130	100	62	34	85	-
18PFA2C2015	2500	500	II	1150	920	340	1100	130	100	62	34	90	-
18PLL3C2010	5000	500	III	1150	1060	380	1100	150	100	75	40	130	-
18PLL3C2015	5000	500	III	1250	1060	380	1200	150	100	75	41	140	-
18PLL3C2016	5000	500	III	1350	1150	380	1300	150	100	75	42	150	-



Fonctions hydrauliques demandées: 2.
Pression maxi d'utilisation: 110 bar.
Débit d'huile: voir tableau à page 34.

Les références indiquées dans le tableau correspondent aux accessoires standards.
Pour les versions spéciales ou personnalisées voir les options à la page 34.
Pour position connexions hydrauliques voir détail ci-dessous.

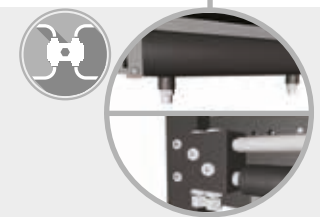
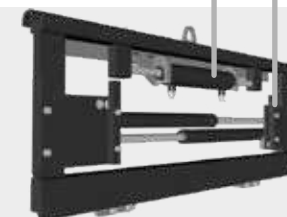

675 POSITIONNEUR DE FOURCHES RAPPORTÉ À PLATINES

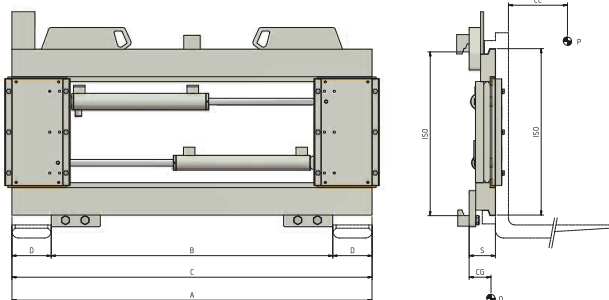

Ce modèle garantit un mouvement constant et synchronisé des fourches, grâce à l'utilisation de vérins diversifiés. Sur cet accessoire on conseille l'utilisation de fourches FEM avec longueur maxi de 1500 mm. Les patins réglables permettent l'utilisation de fourches avec sections différentes. Sur tous les modèles est installée en série une valve limiteur de pression.

REFERENCE	CAPACITÉ P - Kg	CDG CHARGE CC - mm	ISO 2328 FEM	LARGEUR A - mm	POUR TABLIER D'ORIGINE MIN		OUVERTURE		LARGEUR FOURCHES D - mm	DEPORT S - mm	CENTRE DE GRAVITÉ CG - mm	POIDS Q - Kg	PRIX euro
					B - mm	C MIN - mm	C MAX - mm						
17SLL3C0004	5000	500	III	1500	880	430	1500	150	80	46	171	-	
17SLL3C0005	5000	500	III	1560	950	430	1560	150	80	46	174	-	
17SLL3C0006	5000	500	III	1660	1050	430	1660	150	80	46	180	-	
17SR04C0001	8000	600	IV	1420	1200	560	1420	200	94	49	280	-	
17SR04C0005	8000	600	IV	1600	1440	560	1600	200	94	50	339	-	
17SR04C0003	8000	600	IV	1800	1500	560	1800	200	94	50	350	-	
17SR04C0004	8000	600	IV	2000	1500	560	2000	200	94	50	375	-	



Fonctions hydrauliques demandées: 1.
Pression maxi d'utilisation: 80 bar.
Débit d'huile: voir tableau à page 34.

Les références indiquées dans le tableau correspondent aux accessoires standards.
Pour les versions spéciales ou personnalisées voir les options à la page 34.
Pour position connexions hydrauliques voir détail ci-dessous.



676 POSITIONNEUR DE FOURCHES RAPPORTÉ À PLATINES AVEC TDL INTEGRÉ CONSTANT

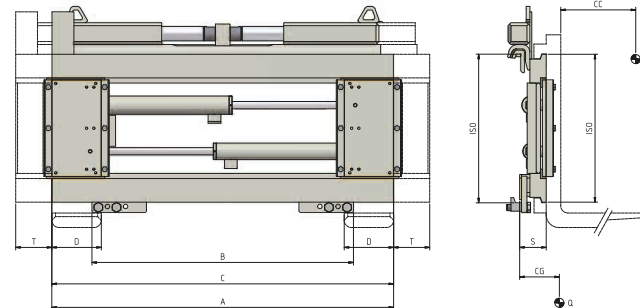

Ce modèle garantit un mouvement constant et synchronisé des fourches, grâce à l'utilisation de vérins diversifiés. Sur cet accessoire on conseille l'utilisation de fourches FEM avec longueur maxi de 1500 mm. Les patins réglables permettent l'utilisation de fourches avec sections différentes. Sur tous les modèles est installée en série une valve limiteur de pression.

REFERENCE	CAPACITÉ P - Kg	CDG CHARGE CC - mm	ISO 2328 FEM	LARGEUR A - mm	POUR TABLIER D'ORIGINE MIN		OUVERTURE		LARGEUR FOURCHES D - mm	COURSE T - mm	DEPORT S - mm	CENTRE DE GRAVITÉ CG - mm	POIDS Q - Kg	PRIX euro
					B - mm	C MIN - mm	C MAX - mm							
17TLL3C2004	5000	500	III	1500	1080	430	1500	150	100	80	46	202	-	
17TLL3C2005	5000	500	III	1560	1150	430	1560	150	100	80	46	205	-	
17TLL3C2006	5000	500	III	1660	1250	430	1660	150	100	80	46	210	-	
17TR04C2009	8000	600	IV	1420	1400	560	1420	200	100	94	49	313	-	
17TR04C2013	8000	600	IV	1600	1640	560	1600	200	100	94	50	374	-	
17TR04C2011	8000	600	IV	1800	1700	560	1800	200	100	94	50	383	-	
17TR04C2012	8000	600	IV	2000	1800	560	2000	200	150	94	50	409	-	



Fonctions hydrauliques demandées: 2.
Pression maxi d'utilisation: 80 bar.
Débit d'huile: voir tableau à page 34.

Les références indiquées dans le tableau correspondent aux accessoires standards.
Pour les versions spéciales ou personnalisées voir les options à la page 34.
Pour position connexions hydrauliques voir détail ci-dessous.

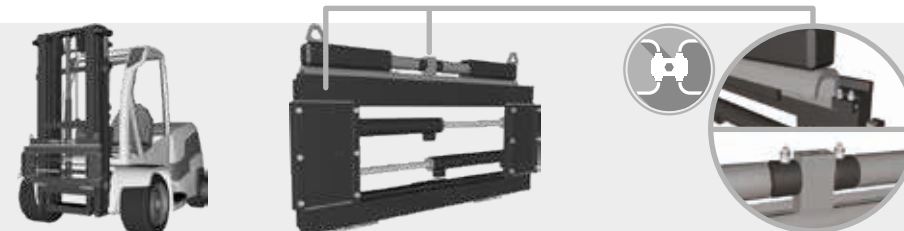

alu 475 POSITIONNEUR DE FOURCHES RAPPORTÉ À PLATINES

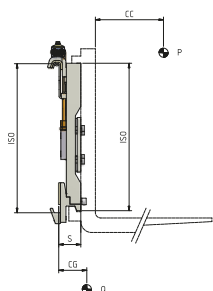
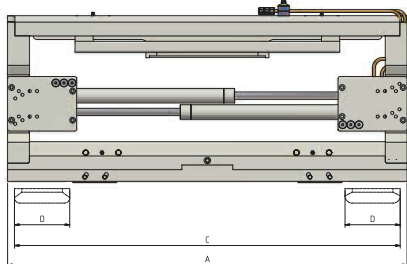

Ce modèle, en plus d'utiliser l'exclusif système de vérins coulissant d'écartement (tiges fixes - Brevet A.T.I.B.), qui garantit un mouvement constant et synchronisé des fourches, a été réalisé complètement en aluminium et est particulièrement indiqué pour usages dans les suivants secteurs: industrie alimentaire, pharmaceutique et chimique. Sur cet accessoires on conseille l'utilisation des fourches FEM avec longueur maxi de 1500 mm. Les patins réglables permettent l'utilisation de fourches avec sections différentes.

REFERENCE	CAPACITÉ P - Kg	CDG CHARGE CC - mm	ISO 2328 FEM	LARGEUR A - mm	OUVERTURE		LARGEUR FOURCHES D - mm	DEPORT S - mm	CENTRE DE GRAVITÉ CG - mm	POIDS Q - Kg	PRIX euro
					C MIN - mm	C MAX - mm					
18EFA2C0001	2500	500	II	920	350	880	130	61	30	28	-
18EFA2C0002	2500	500	II	970	350	930	130	61	30	30	-
18EFA2C0005	2500	500	II	1040	350	1000	130	61	31	33	-
18EFA2C0006	2500	500	II	1100	350	1060	130	61	32	35	-
18EFA2C0007	2500	500	II	1150	350	1110	130	61	32	38	-
18ELL3C0001	5000	500	III	1020	350	940	150	70	31	51	-
18ELL3C0002	5000	500	III	1070	350	990	150	70	32	52	-
18ELL3C0003	5000	500	III	1150	350	1070	150	70	33	54	-
18ELL3C0004	5000	500	III	1170	350	1090	150	70	35	55	-
18ELL3C0005	5000	500	III	1250	350	1170	150	70	35	58	-
18ELL3C0006	5000	500	III	1350	350	1270	150	70	37	60	-



Fonctions hydrauliques demandées: 1.
Pression maxi d'utilisation: 110 bar.
Débit d'huile: voir tableau à page 34.

Les références indiquées dans le tableau correspondent aux accessoires standards.
Pour les versions spéciales ou personnalisées voir les options à la page 34.
Pour position connexions hydrauliques voir détail ci-dessous.

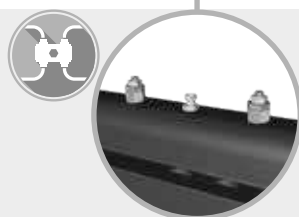
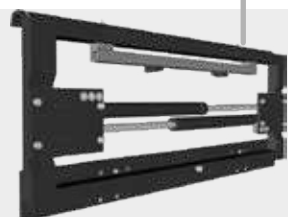

alu 476 POSITIONNEUR DE FOURCHES RAPPORTÉ À PLATINES AVEC TDL INTEGRÉ CONSTANT

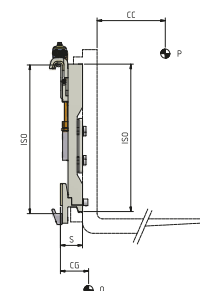
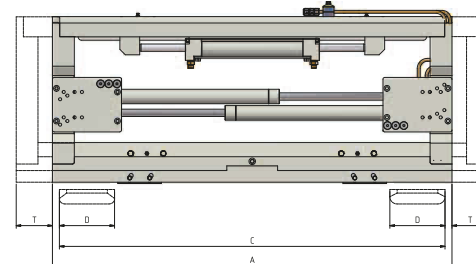

Ce modèle, en plus d'utiliser l'exclusif système de vérins coulissant d'écartement (tiges fixes - Brevet A.T.I.B.), qui garantit un mouvement constant et synchronisé des fourches, a été réalisé complètement en aluminium et est particulièrement indiqué pour usages dans les suivants secteurs: industrie alimentaire, pharmaceutique et chimique. Sur cet accessoires on conseille l'utilisation des fourches FEM avec longueur maxi de 1500 mm. Les patins réglables permettent l'utilisation de fourches avec sections différentes.

REFERENCE	CAPACITÉ P - Kg	CDG CHARGE CC - mm	ISO 2328 FEM	LARGEUR A - mm	OUVERTURE		LARGEUR FOURCHES D - mm	COURSE T - mm	DEPORT S - mm	CENTRE DE GRAVITÉ CG - mm	POIDS Q - Kg	PRIX euro
					C MIN - mm	C MAX - mm						
18EFA2C2001	2500	500	II	920	350	880	130	100	61	30	34	-
18EFA2C2002	2500	500	II	970	350	930	130	100	61	30	36	-
18EFA2C2005	2500	500	II	1040	350	1000	130	100	61	31	39	-
18EFA2C2006	2500	500	II	1100	350	1060	130	100	61	32	41	-
18EFA2C2007	2500	500	II	1150	350	1110	130	100	61	32	44	-
18ELL3C2001	5000	500	III	1020	350	940	150	100	70	31	57	-
18ELL3C2002	5000	500	III	1070	350	990	150	100	70	32	59	-
18ELL3C2003	5000	500	III	1150	350	1070	150	100	70	33	60	-
18ELL3C2004	5000	500	III	1170	350	1090	150	100	70	33	61	-
18ELL3C2005	5000	500	III	1250	350	1170	150	100	70	35	64	-
18ELL3C2006	5000	500	III	1350	350	1270	150	100	70	37	66	-



Fonctions hydrauliques demandées: 2.
Pression maxi d'utilisation: 110 bar.
Débit d'huile: voir tableau à page 34.

Les références indiquées dans le tableau correspondent aux accessoires standards.
Pour les versions spéciales ou personnalisées voir les options à la page 34.
Pour position connexions hydrauliques voir détail ci-dessous.

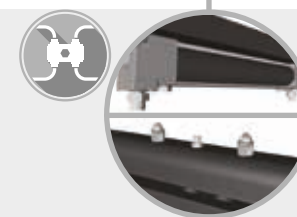
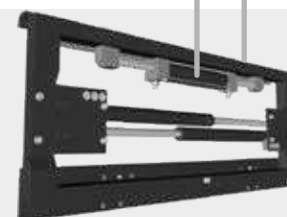

598 POSITIONNEUR DE FOURCHES RAPPORTÉ À PLATINES FEM AVEC GUIDAGE PIN-TYPE ET AVEC TDL INTEGRÉ CONSTANT

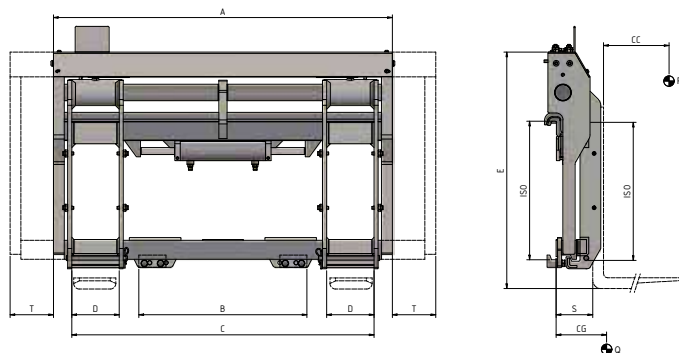

Le modèle 598 garantit un mouvement constant et synchronisé des fourches grâce à l'utilisation de vérins de sections différentes. Grâce au glissement sur l'axe, ces accessoires sont indiqués pour des emplois particulièrement lourds. Les patins réglables permettent l'utilisation de fourches avec sections différentes. Sur demande on peut fournir versions avec fourches pin-type et valve anti-retour pour prise fûts. Sur tous les modèles est installée standard une valve limiteur de pression.

REFERENCE	CAPACITÉ P - Kg	CDG CHARGE CC - mm	ISO 2328 FEM	LARGEUR A - mm	POUR TABLIER D'ORIGINE MIN B - mm	OUVERTURE		LARGEUR PLATINES D - mm	HAUTEUR E - mm	COURSE T - mm	DEPORT S - mm	CENTRE DE GRAVITÉ CG - mm	POIDS Q - Kg	PRIX euro
						C MIN - mm	C MAX - mm							
18WFA2C2003	2500	500	II	980	800	365	875	145	730	100	102	42	141	-
18WFA2C2001	2500	500	II	1040	860	365	935	145	730	100	102	42	146	-
18WFA2C2007	2500	500	II	1150	970	365	1045	145	730	100	102	41	153	-
18WFA2C2004	2500	500	II	1300	1120	365	1195	145	730	100	102	40	162	-
18WFA2C2008	2500	500	II	1400	1220	365	1295	145	730	100	102	39	169	-
18WH23C2001	3000	500	III	1150	970	425	1045	175	840	100	120	49	214	-
18WH23C2002	3000	500	III	1250	1070	425	1145	175	840	100	120	48	222	-
18WH23C2003	3000	500	III	1350	1170	425	1245	175	840	100	120	47	230	-
18WLL3C2005	5000	500	III	1250	1070	435	1115	175	840	100	120	48	241	-
18WLL3C2004	5000	500	III	1350	1170	435	1215	175	840	100	120	47	253	-
18WLL3C2010	5000	500	III	1550	1370	435	1415	175	840	100	120	46	267	-
18WLL3C2009	5000	500	III	1660	1480	435	1525	175	840	100	120	45	275	-
18HLM4C2015	5000	600	IV	1350	1170	480	1250	210	1060	100	145	61	360	-
18HLM4C2016	5000	600	IV	1550	1190	480	1450	210	1060	100	145	60	383	-
18HLM4C2017	5000	600	IV	1660	1190	480	1560	210	1060	100	145	59	395	-
18HLM4C2018	5000	600	IV	1800	1250	480	1700	210	1060	100	145	58	420	-



Fonctions hydrauliques demandées: 2.
Pression maxi d'utilisation: 110 bar.
Débit d'huile: voir tableau à page 34.

Les références indiquées dans le tableau correspondent aux accessoires standards.
Pour les versions spéciales ou personnalisées voir les options à la page 34.
Pour position connexions hydrauliques voir détail ci-dessous.

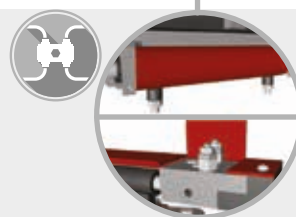
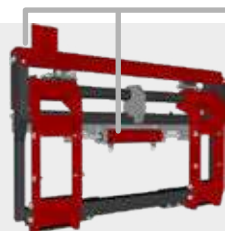

599 POSITIONNEUR DE FOURCHES RAPPORTÉ À PLATINES FEM AVEC GUIDAGE PIN-TYPE

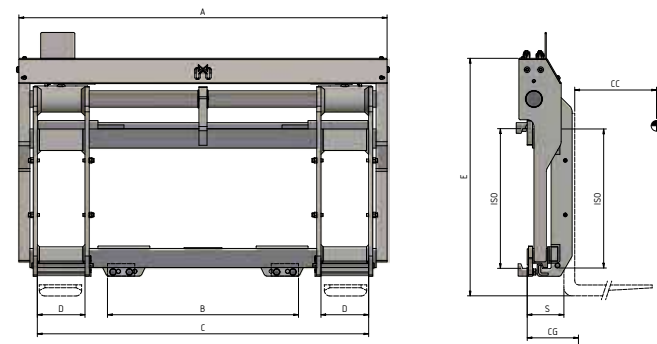

Le modèle 599 garantit un mouvement constant et synchronisé des fourches grâce à l'utilisation de vérins de sections différentes. Grâce au glissement sur l'axe, ces accessoires sont indiqués pour des emplois particulièrement lourds. Les patins réglables permettent l'utilisation de fourches avec sections différentes. Sur demande on peut fournir versions avec fourches pin-type et valve anti-retour pour prise fûts. Sur tous les modèles est installée standard une valve limiteur de pression.

REFERENCE	CAPACITÉ P - Kg	CDG CHARGE CC - mm	ISO 2328 FEM	LARGEUR A - mm	POUR TABLIER D'ORIGINE MIN B - mm	OUVERTURE		LARGEUR PLATINES D - mm	HAUTEUR E - mm	DEPORT S - mm	CENTRE DE GRAVITÉ CG - mm	POIDS Q - Kg	PRIX euro
						C MIN - mm	C MAX - mm						
18XFA2C0001	2500	500	II	980	730	365	875	145	730	102	40	149	-
18XFA2C0003	2500	500	II	1040	730	365	935	145	730	102	40	153	-
18XFA2C0004	2500	500	II	1150	730	365	1045	145	730	102	39	160	-
18XFA2C0005	2500	500	II	1300	880	365	1195	145	730	102	38	169	-
18XFA2C0006	2500	500	II	1400	980	365	1295	145	730	102	37	176	-
18XH23C0001	3000	500	III	1150	980	425	1045	175	845	120	50	211	-
18XH23C0003	3000	500	III	1250	980	425	1145	175	845	120	49	220	-
18XH23C0004	3000	500	III	1350	980	425	1245	175	845	120	48	229	-
18XLL3C0001	5000	500	III	1250	980	435	1115	175	835	120	50	235	-
18XLL3C0002	5000	500	III	1350	980	435	1215	175	835	120	49	245	-
18XLL3C0004	5000	500	III	1550	980	435	1415	175	835	120	48	265	-
18XLL3C0005	5000	500	III	1660	1210	435	1525	175	835	120	47	275	-
18JLM4C0007	5000	600	IV	1350	970	480	1250	210	1060	140	57	353	-
18JLM4C0008	5000	600	IV	1550	1170	480	1450	210	1060	140	55	382	-
18JLM4C0009	5000	600	IV	1660	1280	480	1560	210	1060	140	54	397	-
18JLM4C0010	5000	600	IV	1800	1460	480	1700	210	1060	140	53	412	-



Fonctions hydrauliques demandées: 1.
Pression maxi d'utilisation: 110 bar.
Débit d'huile: voir tableau à page 34.

Les références indiquées dans le tableau correspondent aux accessoires standards.
Pour les versions spéciales ou personnalisées voir les options à la page 34.
Pour position connexions hydrauliques voir détail ci-dessous.

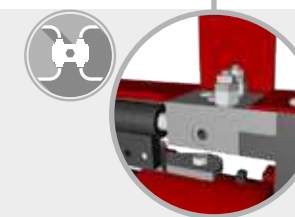
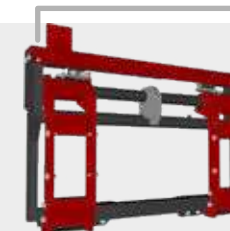

673FS POSITIONNEUR DE FOURCHES RAPPORTÉ À FOURCHES AVEC DOUBLE GUIDAGE PIN-TYPE

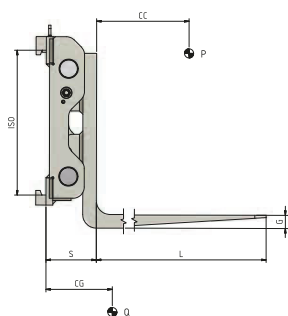
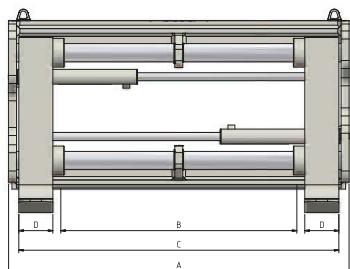

Le modèle 673FS garantit un mouvement constant et synchronisé des fourches, par l'installation standard d'un diviseur de débit. Cet accessoires sont destiés pour emplois particulièrement lourds; sur demande on peut fournir versions avec fourches de section et longueurs différentes et avec valve anti-retour pour prise fûts. Sur tous les modèles est installé en série une valve limiteur de pression.

REFERENCE	CAPACITÉ P - Kg	CDG CHARGE CC - mm	ISO 2328 FEM	LARGEUR		POUR TABLIER D'ORIGINE MIN		OUVERTURE		FOURCHES D - mm	DEPORT S - mm	CENTRE DE GRAVITÉ CG - mm	POIDS Q - Kg	PRIX euro
				A - mm	B - mm	C MIN - mm	C MAX - mm							
18YFA2A0001	2500	500	II	980	750	360	930	120x40x1200	160	242	235	-	-	
18YFA2A0002	2500	500	II	1040	750	360	990	120x40x1200	160	241	245	-	-	
18YFA2A0003	2500	500	II	1100	750	360	1050	120x40x1200	160	239	255	-	-	
18YFA2A0004	2500	500	II	1150	750	360	1100	120x40x1200	160	237	265	-	-	
18YLL3A0001	5000	500	III	1150	880	400	1080	150x50x1200	192	262	425	-	-	
18YLL3A0002	5000	500	III	1250	880	400	1180	150x50x1200	192	255	440	-	-	
18YLL3A0003	5000	500	III	1350	1000	400	1280	150x50x1200	192	251	455	-	-	
18YLL3A0004	5000	500	III	1560	1210	400	1490	150x50x1200	192	239	480	-	-	
18YLL3A0005	5000	500	III	1660	1210	400	1590	150x50x1200	192	234	500	-	-	
18YLM4A0004	5000	600	IV	1200	900	550	1110	150x60x1200	222	222	565	-	-	
18YLM4A0005	5000	600	IV	1400	1100	550	1310	150x60x1200	222	220	620	-	-	
18YR04A0001	8000	600	IV	1740	1450	550	1650	200x60x1200	220	227	750	-	-	
18YR04A0002	8000	600	IV	1800	1500	550	1710	200x60x1200	220	225	760	-	-	
18YR04A0003	8000	600	IV	2000	1700	550	1910	200x60x1200	220	219	800	-	-	
18YR14A0001	8000	900	IV	2200	2070	550	2110	200x70x1200	231	265	880	-	-	
18YR14A0002	8000	900	IV	2400	2070	550	2310	200x70x1200	231	245	900	-	-	



Fonctions hydrauliques demandées: 1.
Pression maxi d'utilisation: 80 bar.
Débit d'huile: voir tableau à page 34.

Les références indiquées dans le tableau correspondent aux accessoires standards.
Pour les versions spéciales ou personnalisées voir les options à la page 34.
Pour position connexions hydrauliques voir détail ci-dessous.



673F POSITIONNEUR DE FOURCHES RAPPORTÉ À PLATINES FEM AVEC DOUBLE GUIDAGE PIN-TYPE

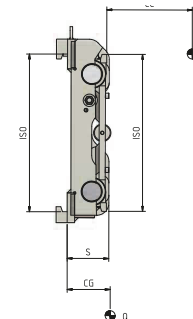
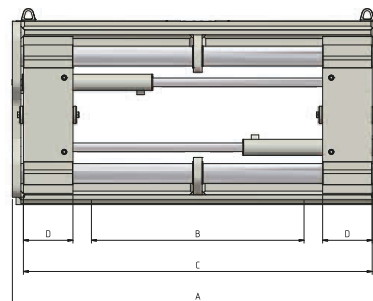

Le modèle 673FS garantit un mouvement constant et synchronisé des fourches, par l'installation standard d'un diviseur de débit. Cet accessoire sont destiés pour emplois particulièrement lourds; sur demande on peut fournir versions avec fourches boulonnées et valve anti-retour pour prise fûts. Sur tous les modèles est installé en série une valve limiteur de pression.

REFERENCE	CAPACITÉ P - Kg	CDG CHARGE CC - mm	ISO 2328 FEM	LARGEUR		POUR TABLIER D'ORIGINE MIN		OUVERTURE		LARGEUR FOURCHES D - mm	DEPORT S - mm	CENTRE DE GRAVITÉ CG - mm	POIDS Q - Kg	PRIX euro
				A - mm	B - mm	C MIN - mm	C MAX - mm							
18ZFA2C0001	2500	500	II	980	750	360	930	130	120	56	145	-	-	
18ZFA2C0002	2500	500	II	1040	750	360	990	130	120	55	165	-	-	
18ZFA2C0003	2500	500	II	1100	750	360	1050	130	120	55	165	-	-	
18ZFA2C0004	2500	500	II	1150	750	360	1100	130	120	55	175	-	-	
18ZLL3C0003	5000	500	III	1150	880	400	1080	150	148	71	245	-	-	
18ZLL3C0001	5000	500	III	1250	880	400	1180	150	148	66	260	-	-	
18ZLL3C0004	5000	500	III	1350	1000	400	1280	150	148	64	290	-	-	
18ZLL3C0002	5000	500	III	1560	1210	400	1490	150	148	58	315	-	-	
18ZLL3C0005	5000	500	III	1660	1210	400	1590	150	148	57	335	-	-	
18ZLM4C0001	5000	600	IV	1200	900	550	1110	150	158	70	365	-	-	
18ZLM4C0002	5000	600	IV	1400	1100	550	1310	150	158	68	400	-	-	
18ZR04C0003	8000	600	IV	1740	1450	550	1650	200	158	70	480	-	-	
18ZR04C0004	8000	600	IV	1800	1500	550	1710	200	158	70	505	-	-	
18ZR04C0005	8000	600	IV	2000	1700	550	1910	200	158	71	525	-	-	
18ZR14C0001	8000	900	IV	2200	2070	550	2110	200	158	73	630	-	-	
18ZR14C0002	8000	900	IV	2400	2070	550	2310	200	158	72	675	-	-	



Fonctions hydrauliques demandées: 1.
Pression maxi d'utilisation: 80 bar.
Débit d'huile: voir tableau à page 34.

Les références indiquées dans le tableau correspondent aux accessoires standards.
Pour les versions spéciales ou personnalisées voir les options à la page 34.
Pour position connexions hydrauliques voir détail ci-dessous.

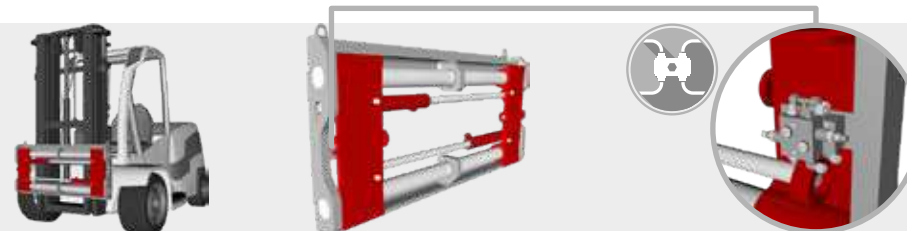

678

POSITIONNEUR DE FOURCHES INTEGRÉ À PLATINES
AVEC TDL INTEGRÉ CONSTANT

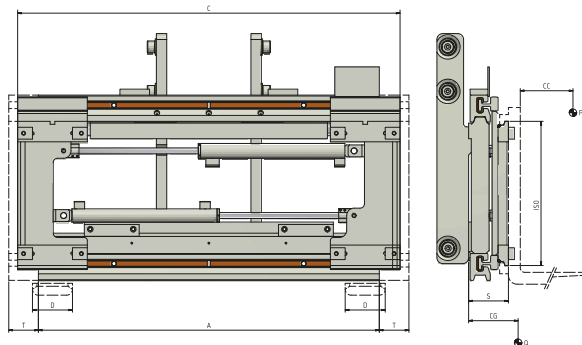

Ce modèle garantit un mouvement constant et synchronisé des fourches, grâce à l'utilisation de vérins diversifiés et peut être intégré dans le mât comme remplacement du tablier d'origine, en réduisant les épaisseurs et en augmentant la capacité résiduelle du chariot. Sont disponibles des modèles avec attaches pour fourches FEM, avec fourches soudées ou boulonnées, sans déplacement latéral et avec valve antiretour pour prise fûts.

REFERENCE	CAPACITÉ	CDG CHARGE	ISO 2328	LARGEUR	OUVERTURE		LARGEUR FOURCHES	COURSE	DEPORT	CENTRE DE GRAVITÉ	POIDS	PRIX
					EXTÉRIEURES PLATINES	PLATINES						
	P - Kg	CC - mm	FEM	A - mm	C MIN - mm	C MAX - mm	D - mm	T - mm	S - mm	CG - mm	Q - Kg	euro
17UFA2A2001	2500	500	II	980	490	1120	130	100	134	65	195	-
17UFA2A2002	2500	500	II	1040	490	1180	130	100	134	65	200	-
17UFA2A2003	2500	500	II	1100	490	1240	130	100	134	66	210	-
17UFA2A2005	2500	500	II	1150	490	1290	130	100	134	66	217	-
17UFA2A2006	2500	500	II	1350	490	1490	130	100	134	67	242	-
17UH23A2001	3000	500	III	1150	490	1290	130	100	145	70	225	-
17UH23A2002	3000	500	III	1350	490	1490	130	100	145	71	260	-
17UH23A2003	3000	500	III	1550	490	1690	130	100	145	72	285	-
17UH23A2004	3000	500	III	1650	490	1790	130	100	145	72	300	-
17ULL3A2004	5000	500	III	1150	490	1290	150	100	170	79	335	-
17ULL3A2001	5000	500	III	1350	490	1490	150	100	170	80	360	-
17ULL3A2002	5000	500	III	1550	490	1690	150	100	170	81	395	-
17ULL3A2003	5000	500	III	1650	490	1790	150	100	170	82	410	-



Fonctions hydrauliques demandées: 2.
Pression maxi d'utilisation: 80 bar.
Débit d'huile: voir tableau à page 34.

Les références indiquées dans le tableau correspondent aux accessoires standards.
Pour les versions spéciales ou personnalisées voir les options à la page 34.
Pour position connexions hydrauliques voir détail ci-dessous.

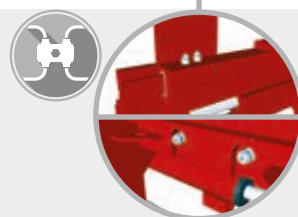
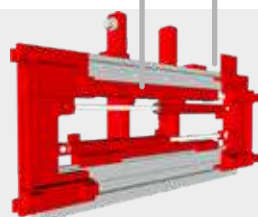

883

ECARTEUR DE FOURCHES RAPPORTÉ À GRANDE OUVERTURE

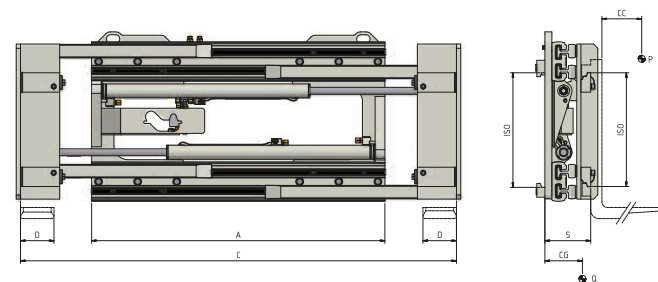

Le modèle 883 permet une ouverture très importante avec un petit châssis ce qui permet la manutention des charges volumineux (barres, tuyaux, panneaux, plaques, etc.) même non palettisés. Sur demande on peut les fournir aussi avec déplacement latéral à valve ou semi-intégré constant, fourches soudées ou boulonnées et valve antiretour pour prise fûts.

REFERENCE	CAPACITÉ	CDG CHARGE	ISO 2328	LARGEUR	POUR TABLIER D'ORIGINE MIN		OUVERTURE		LARGEUR FOURCHES	DEPORT	CENTRE DE GRAVITÉ	POIDS	PRIX
					B - mm	C - mm	C MIN - mm	C MAX - mm					
	P - Kg	CC - mm	FEM	A - mm	B - mm	C - mm	C MIN - mm	C MAX - mm	D - mm	S - mm	CG - mm	Q - Kg	euro
17PFA2C0024	2400	500	II	950	770	560	1750	130	164	63	185	-	
17PFA2C0025	2400	500	II	1050	870	560	1850	130	164	64	195	-	
17PH23C0002	3000	500	III	1050	810	560	1850	130	174	66	210	-	
17PH23C0003	3000	500	III	1150	910	560	1950	130	174	65	215	-	
17PLL3C0031	4500	500	III	1050	810	560	1840	150	207	85	290	-	
17PLL3C0035	4500	500	III	1250	970	560	2040	150	207	83	300	-	
17PLL3C0033	4500	500	III	1350	1070	560	2140	150	207	82	305	-	
17PKR4C0001	4500	600	IV	1200	810	560	1960	150	250	92	510	-	
17PKR4C0002	4500	600	IV	1300	910	560	2060	150	250	91	520	-	
17PKR4C0003	4500	600	IV	1400	1010	560	2160	150	250	90	528	-	
17PQ54C0001	7000	600	IV	1600	1210	560	2360	200	250	95	570	-	
17PQ54C0006	7000	600	IV	1800	1410	560	2560	200	250	94	588	-	



Fonctions hydrauliques demandées: 1.
Pression maxi d'utilisation: 80 bar.
Débit d'huile: voir tableau à page 34.

Les références indiquées dans le tableau correspondent aux accessoires standards.
Pour les versions spéciales ou personnalisées voir les options à la page 34.
Pour position connexions hydrauliques voir détail ci-dessous.

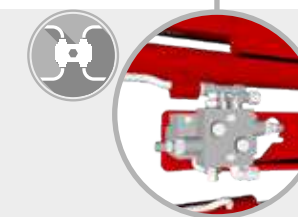
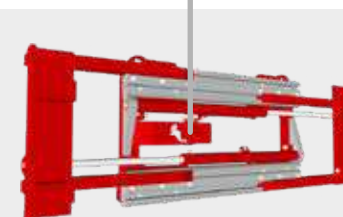

OPTIONS & ÉQUIPEMENTS SPÉCIAUX



DÉBIT D'HUILE

TYPE	REFERENCE	CAPACITÉ MIN (l/min)	CAPACITÉ MAX (l/min)	CAPACITÉ CONSEILLÉE (l/min)
575	toutes	2	8	5
577	toutes	2/5	8/15	5/10
675	17SLL...	15	25	20
675	17SRO...	35	60	45
676	17TLL...	15/10	25/20	20/15
676	17TRO...	35/12	60/25	45/18
475	toutes	2	8	5
476	ISO2	5	15	10
476	ISO3	10	20	15
598	ISO2	10/10	20/20	15/15
598	ISO3	15/10	25/20	20/15
598	ISO4	35/12	60/25	45/18
599	ISO2	10	20	15
599	ISO3	15	25	20
599	ISO4	35	60	45
673FS	ISO2	10	20	15
673FS	ISO3	15	25	20
673FS	18YR0...	30	60	40
673FS	18YR1...	35	60	45
673F	ISO2	10	20	15
673F	ISO3	15	25	20
673F	18ZR0...	30	60	40
673F	18ZR1...	35	60	45
678	17UFA...	10/5	20/15	15/10
678	17UH2...	15/5	25/15	20/10
883	17PFA...	10	20	15
883	17PH2...	15	25	20
883	17PLL...	15	25	20
883	17PKR...	30	60	45
883	17PQ5...	35	60	45

Les valeurs en caractères gras se réfèrent aux capacités du déplacement latéral.



SUPPLÉMENTS

Kit tuyaux et raccords (pour chaque fonction hydraulique)	-
Kit tuyaux et raccords rapides (pour chaque fonction hydraulique)	-
Manomètre	-
Cales d'usure en bronze	-
Accrochages rapides mécaniques	-

Trous pour dossier de charge	-
Electrovalve pour fractionnement d'une fonction hydraulique avec kit installation électrique (préciser le voltage)	-
Valve limiteur de pression (en série sur tous les modèles avec exclusion de 475 e 476)	-

Valve anti-retour pour prise fûts	-
-----------------------------------	---

Déplacement latéral intégré non constant (pour modèles 883 / 673FS / 673F)	-
--	---

Déplacement latéral semi-intégré constant (pour modèles 883 / 673FS / 673F)	ISO2 -
	ISO3 -
	ISO4 -

Système de graissage automatique pour déplacement latéral semi-intégré constant	-
---	---

Fourches boulonnées (pour modèle 673FS)	ISO2 -
	ISO3 -
	ISO4 -



ACCESSOIRES SPÉCIAUX

Sur demande on peut fournir des positionneurs de fourches avec largeurs et/ou courses spéciales.

Sur demande on peut fournir des fourches de n'importe quelle sections et longueur.



Sur demande, possibilité de dossier de charge de différents largeurs et hauteurs.



598 Sur demande on peut les fournir avec fourches pin-type ou avec paire de fourches télescopiques.

599 Sur demande on peut les fournir avec fourches pin-type ou avec paire de fourches télescopiques.

883 Sur demande on peut les fournir avec fourches soudées ou boulonnées ou avec paire de fourches télescopiques.

673F sur demande on peut les fournir avec fourches soudées ou boulonnées ou avec paire de fourches télescopiques.

678 sur demande on peut les fournir avec accrochage FEM, sans déplacement latéral, avec fourches soudées ou boulonnées ou avec paire de fourches télescopiques



A-Fourches pin-type
B-Fourches boulonnées
C-Fourches soudées
D-Fourches télescopiques





917.T2

917.T4



917.2

917.4



918.T

918

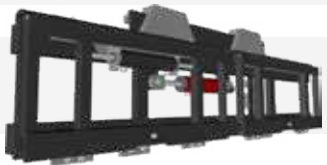

107.2

107.3



4. Dispositifs Multipalettes

4.1	917.T2	Double Positionneurs de Fourches avec TDL Intégré Constant pour 1-2 Palettes	Pag. 38
4.2	917.T4	Double Positionneurs de Fourches avec TDL Intégré Constant pour 1-2-4 Palettes	Pag. 39
4.3	917.2	Double Positionneurs de Fourches pour 1-2 Palettes	Pag. 40
4.4	917.4	Double Positionneurs de Fourches pour 1-2-4 Palettes	Pag. 41
4.5	918.T	Triple Positionneurs de Fourches avec TDL Intégré Constant	Pag. 42
4.6	918	Triple Positionneurs de Fourches	Pag. 43
4.7	107.2	Double TDL	Pag. 44
4.8	107.3	Triple TDL	Pag. 45
4.9		Options & équipement Spéciaux	Pag. 46

Dispositifs pour prise multiples permettant le transport de plusieurs palettes an même temps. Généralement utilisées pour le charge/décharge de camion, wagons chemin de fer ou conteneurs, ils rendent le travail beaucoup plus rapide, avec conséquent réduction de consommations et coûts. Particulièrement indiquées pour emplois dans le secteur de la logistique, verreries, boissons et producteurs de palettes.

917.T2

DOUBLE POSITIONNEURS DE FOURCHES
AVEC TDL INTEGRÉ CONSTANT POUR 1-2 PALETTES

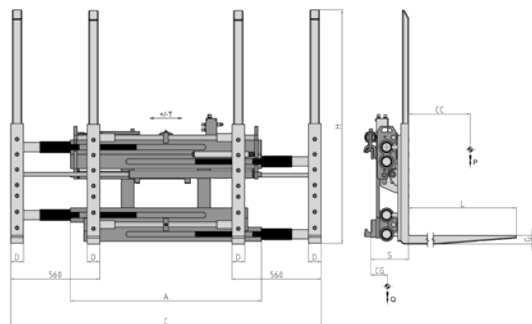

Le modèle 917.T2 permet la manutention d'une ou deux palettes côte en côte, les dimensions réduites du châssis rendent simple les opérations en espaces réduits. Les quatre fourches boulonnées rendent simple l'opération de remplacement et sont fournies en série avec talon renforcé et dossier de soutien du charge. Le déplacement semi-intégré facilite l'enfourchement des palettes.

REFERENCE	CAPACITÉ P - Kg	CDG CHARGE CC - mm	ISO 2328 FEM	LARGEUR		OUVERTURE		FOURCHES		COURSE T - mm	DEPORT S - mm	CENTRE DE GRAVITÉ CG - mm	POIDS Q - Kg	PRIX euro
				A - mm	C MIN - mm	C MAX - mm	DxGxL mm	H mm						
15REA2A1004	2200	600	II	1200	560	1940	80x40x1150	1460	100	224	205	480	-	
15RFB2A1005	2500	600	II	1200	560	1940	80x50x1150	1460	100	234	220	550	-	
15RFB3A1005	2600	600	III	1200	560	1940	80x50x1150	1460	100	234	210	550	-	
15RHF3A1005	3200	600	III	1200	560	1940	80x60x1150	1460	100	254	220	635	-	
15RJV3A1003	4000	600	III	1400	560	1940	80x60x1150	1460	100	254	195	650	-	



Fonctions hydrauliques demandées: 2.
Pression maxi d'utilisation: 200 bar.
Débit d'huile: voir tableau à page 46.

Les références indiquées dans le tableau correspondent aux accessoires standards.
Pour les versions spéciales ou personnalisées voir les options à la page 46.
Pour position connexions hydrauliques voir détail ci-dessous.

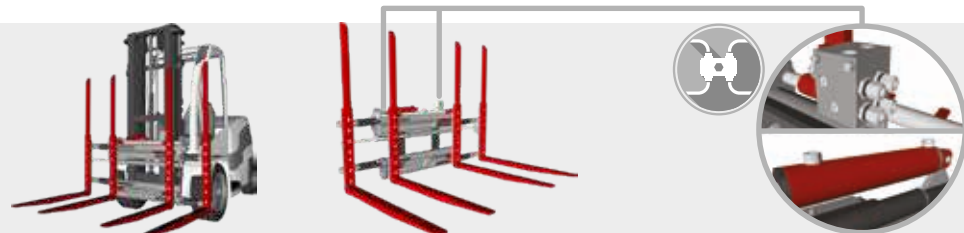

917.T4

DOUBLE POSITIONNEURS DE FOURCHES
AVEC TDL INTEGRÉ CONSTANT POUR 1-2-4 PALETTES

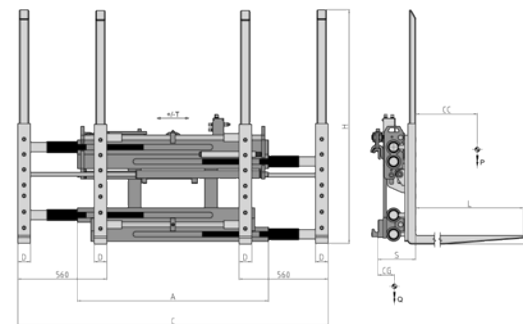

Le modèle 917.T4 permet la manutention de deux palettes côte en côte, ou quatre en double profondeur, les dimensions réduites du châssis rendent simple les opérations en espaces réduits. Les quatre fourches boulonnées rendent simple l'opération de remplacement et sont fournies en série avec talon renforcé et dossier de soutien du charge. Le déplacement semi-intégré facilite l'enfourchement du pallet.

REFERENCE	CAPACITÉ P - Kg	CDG CHARGE CC - mm	ISO 2328 FEM	LARGEUR		OUVERTURE		FOURCHES		COURSE T - mm	DEPORT S - mm	CENTRE DE GRAVITÉ CG - mm	POIDS Q - Kg	PRIX euro
				A - mm	C MIN - mm	C MAX - mm	DxGxL mm	H mm						
15RFC3A1001	2500	1200	III	1400	560	1940	80x60x2400	1460	100	225	480	1050	-	
15RJ64A1001	3600	1200	IV	1400	560	1940	80x70x2400	1460	150	235	435	1320	-	
15RKY4A1001	4600	1200	IV	1400	560	1940	80x70x2400	1460	150	235	445	1380	-	



Fonctions hydrauliques demandées: 2.
Pression maxi d'utilisation: 200 bar.
Débit d'huile: voir tableau à page 46.

Les références indiquées dans le tableau correspondent aux accessoires standards.
Pour les versions spéciales ou personnalisées voir les options à la page 46.
Pour position connexions hydrauliques voir détail ci-dessous.

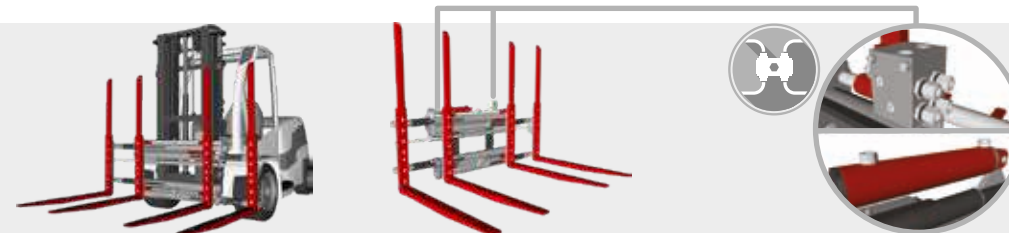

917.2

DOUBLE POSITIONNEURS DE FOURCHES POUR 1-2 PALETTES

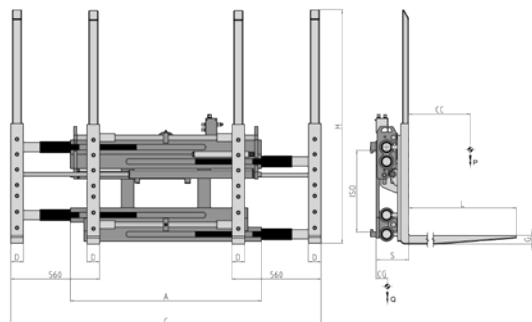

Le modèle 917.2 permet la manutention d'une, ou deux palettes côte en côte, les dimensions réduites du châssis rendent simple les opérations en espaces réduits. Les quatre fourches boulonnées rendent simple l'opération de remplacement et sont fournies en série avec talon renforcé et dossierets de soutien du charge.

REFERENCE	CAPACITÉ	CDG CHARGE	ISO 2328 FEM	LARGEUR	OUVERTURE		FOURCHES		DEPORT	CENTRE DE GRAVITÉ	POIDS	PRIX
					C MIN - mm	C MAX - mm	DxGxL mm	H mm				
15REA2A0004	2200	600	II	1200	560	1940	80x40x1150	1460	154	190	450	-
15RFB2A0005	2500	600	II	1200	560	1940	80x50x1150	1460	164	205	495	-
15RFB3A0005	2600	600	III	1200	560	1940	80x50x1150	1460	164	210	535	-
15RHF3A0005	3200	600	III	1200	560	1940	80x60x1150	1460	174	220	605	-
15RJV3A0003	4000	600	III	1400	560	1940	80x60x1150	1460	174	195	620	-



Fonctions hydrauliques demandées: 1.
Pression maxi d'utilisation: 200 bar.
Débit d'huile: voir tableau à page 46.

Les références indiquées dans le tableau correspondent aux accessoires standards.
Pour les versions spéciales ou personnalisées voir les options à la page 46.
Pour position connexions hydrauliques voir détail ci-dessous.

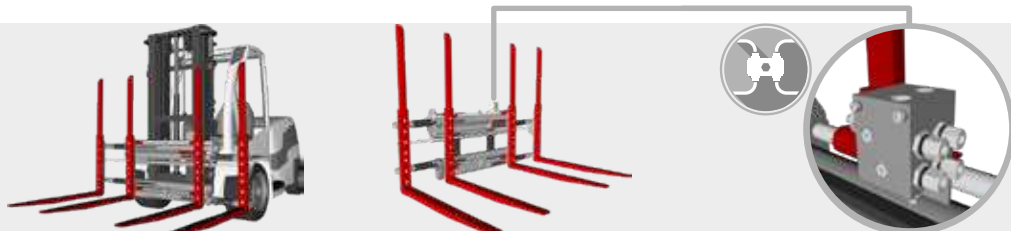

917.4

DOUBLE POSITIONNEURS DE FOURCHES POUR 1-2-4 PALETTES

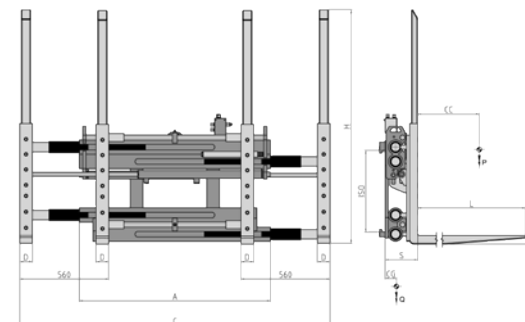

Le modèle 917.4 permet la manutention d'une, deux palettes côte en côte, ou quatre en double profondeur, les dimensions réduites du châssis rendent simple les opérations en espaces réduits. Les quatre fourches boulonnées rendent simple l'opération de remplacement et sont fournies en série avec talon renforcé et dossierets de soutien du charge.

REFERENCE	CAPACITÉ	CDG CHARGE	ISO 2328 FEM	LARGEUR	OUVERTURE		FOURCHES		DEPORT	CENTRE DE GRAVITÉ	POIDS	PRIX
					C MIN - mm	C MAX - mm	DxGxL mm	H mm				
15RFC3A0001	2500	1200	III	1400	560	1940	80x60x2400	1460	200	480	980	-
15RJ64A0001	3600	1200	IV	1400	560	1940	80x70x2400	1460	210	435	1250	-
15RKY4A0001	4600	1200	IV	1400	560	1940	80x70x2400	1460	210	445	1310	-



Fonctions hydrauliques demandées: 1.
Pression maxi d'utilisation: 200 bar.
Débit d'huile: voir tableau à page 46.

Les références indiquées dans le tableau correspondent aux accessoires standards.
Pour les versions spéciales ou personnalisées voir les options à la page 46.
Pour position connexions hydrauliques voir détail ci-dessous.

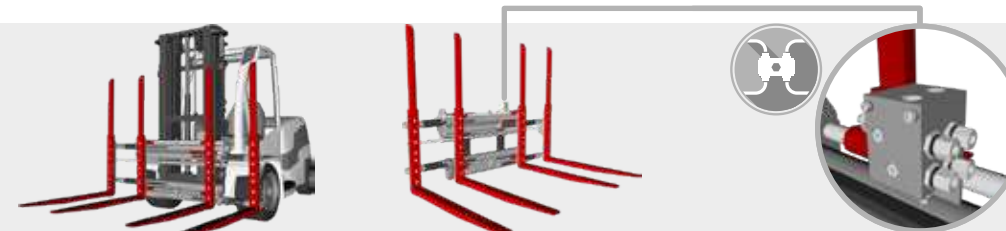

918.T

TRIPLE POSITIONNEURS DE FOURCHES AVEC TDL INTEGRÉ CONSTANT

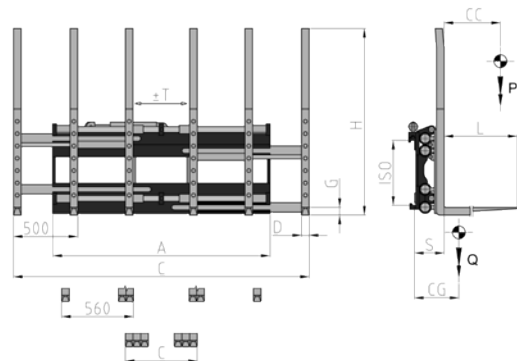

Le modèle 918.T permet la manutention d'une, deux ou trois palettes côte en côte, les dimensions réduites du châssis rendent simple les opérations en espaces réduits. Les six fourches boulonnées rendent simple l'opération de remplacement et sont fournies en série avec talon renforcé et dossierets de soutien du charge. Le déplacement sémi-intégré facilite l'enfourchement du pallet.

REFERENCE	CAPACITÉ P - Kg	CDG CHARGE CC - mm	ISO 2328 FEM	LARGEUR			OUVERTURE			FOURCHES		COURSE T - mm	DEPORT S - mm	CENTRE DE GRAVITÉ CG - mm	POIDS Q - Kg	PRIX euro
				A - mm	C MIN - mm	C MAX - mm	DxGxL mm	H mm	DxGxL mm	H mm						
15SH33A1001	3000	600	III	1630	560	2285	60x50x1150	1460	100	245	205	820	-			
15SH33A1002	3000	600	III	1795	560	2450	60x50x1150	1460	100	250	200	840	-			
15SJ53A1001	3600	600	III	1630	560	2285	60x60x1150	1460	100	248	240	860	-			
15SJ53A1002	3600	600	III	1795	560	2450	60x60x1150	1460	100	248	237	880	-			
15SJ53A1003	3600	600	III	2285	560	2940	60x60x1150	1460	100	248	225	980	-			



Fonctions hydrauliques demandées: 2.
Pression maxi d'utilisation: 200 bar.
Débit d'huile: voir tableau à page 46.

Les références indiquées dans le tableau correspondent aux accessoires standards.
Pour les versions spéciales ou personnalisées voir les options à la page 46.
Pour position connexions hydrauliques voir détail ci-dessous.

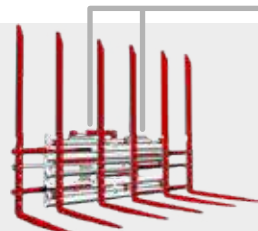

918

TRIPLE POSITIONNEURS DE FOURCHES

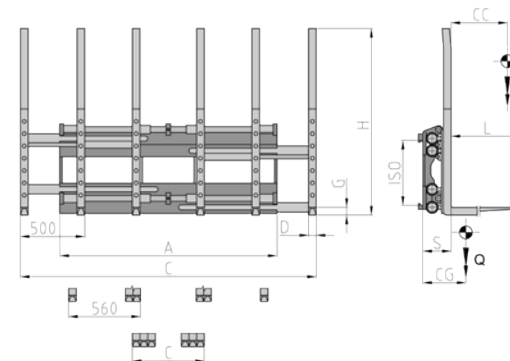

Le modèle 918 permet la manutention d'une, deux, trois palettes côte en côte, les dimensions réduites du châssis rendent simple les opérations en espaces réduits. Les six fourches boulonnées rendent simple l'opération de remplacement et sont fournies en série avec talon renforcé et dossierets de soutien du charge.

REFERENCE	CAPACITÉ P - Kg	CDG CHARGE CC - mm	ISO 2328 FEM	LARGEUR			OUVERTURE			FOURCHES		DEPORT S - mm	CENTRE DE GRAVITÉ CG - mm	POIDS Q - Kg	PRIX euro
				A - mm	C MIN - mm	C MAX - mm	DxGxL mm	H mm	DxGxL mm	H mm					
15SH33A0001	3000	600	III	1630	560	2285	60x50x1150	1460	209	198	715	-			
15SH33A0002	3000	600	III	1795	560	2450	60x50x1150	1460	209	218	760	-			
15SJ53A0001	3600	600	III	1630	560	2285	60x60x1150	1460	219	225	755	-			
15SJ53A0002	3600	600	III	1795	560	2450	60x60x1150	1460	219	217	815	-			
15SJ53A0003	3600	600	III	2285	560	2940	60x60x1150	1460	219	210	900	-			



Fonctions hydrauliques demandées: 1.
Pression maxi d'utilisation: 200 bar.
Débit d'huile: voir tableau à page 46.

Les références indiquées dans le tableau correspondent aux accessoires standards.
Pour les versions spéciales ou personnalisées voir les options à la page 46.
Pour position connexions hydrauliques voir détail ci-dessous.

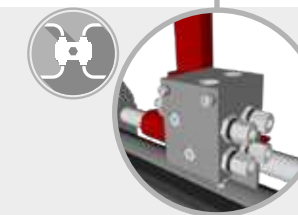
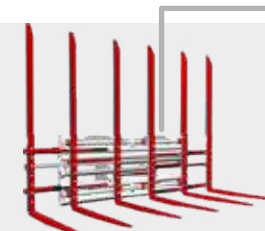

107.2

DOUBLE TDL

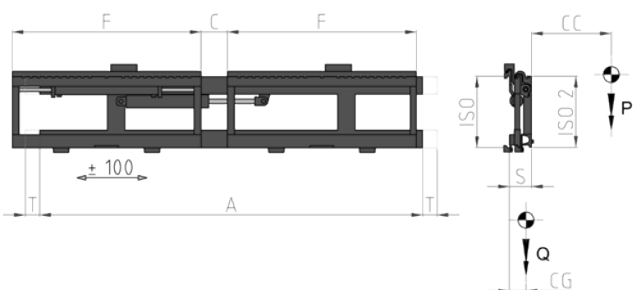

Dispositifs de prise multiples qui permettent le transport de plusieurs palettes dans le même temps. Le double déplacement latéral est constitué par une structure à déplacement latérale postérieure à laquelle sont reliées un tablier fixe un tablier à déplacement latéral avant, en permettant la prise de deux palettes en même temps, qui peuvent devenir quatre selon le type de fourches utilisées.

REFERENCE	CAPACITÉ P - Kg	CDG CHARGE CC - mm	ISO 2328 FEM	LARGEUR		DISTANCE		COURSE T - mm	DEPORT S - mm	CENTRE DE GRAVITÉ CG - mm	POIDS Q - Kg	PRIX euro
				A - mm	F - mm	C MIN - mm	C MAX - mm					
15GFA2C3001	2500	500	II	1610	800	10	160	100	125	67	234	-
15GFA2C3002	2500	500	II	1980	980	10	220	100	125	68	276	-
15GHY7C3002	3500	500	III	1980	980	20	220	100	144	77	382	-
15GHY7C3003	3500	500	III	2080	980	100	300	100	144	80	390	-

107.3

TRIPLE TDL

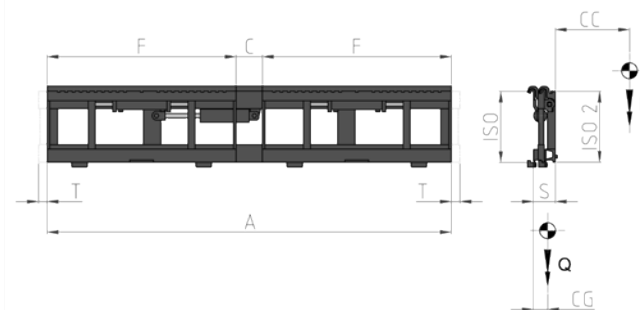

Dispositifs de prise multiples qui permettent le transport de plusieurs palettes dans le même temps. Le triple déplacement latéral est constitué par une structure à déplacement latérale postérieure à laquelle sont reliées deux tabliers à déplacements latéraux avant, en permettant la prise de deux palettes en même temps, qui peuvent devenir quatre selon le type de fourches utilisées.

REFERENCE	CAPACITÉ P - Kg	CDG CHARGE CC - mm	ISO 2328 FEM	LARGEUR		DISTANCE		COURSE T - mm	DEPORT S - mm	CENTRE DE GRAVITÉ CG - mm	POIDS Q - Kg	PRIX euro
				A - mm	F - mm	C MIN - mm	C MAX - mm					
15AFA2C0001	2500	500	II	1610	800	10	310	100	125	68	239	-
15AFA2C0002	2500	500	II	2100	980	20	420	100	125	68	286	-
15AHY7C0001	3500	500	III	2100	980	20	420	100	144	78	400	-
15AHY7C0002	3500	500	III	2180	980	100	500	100	144	80	408	-



Fonctions hydrauliques demandées: 2.
Pression maxi d'utilisation: 200 bar.
Débit d'huile: voir tableau à page 46.

Les références indiquées dans le tableau correspondent aux accessoires standards.
Pour les versions spéciales ou personnalisées voir les options à la page 46.
Pour position connexions hydrauliques voir détail ci-dessous.

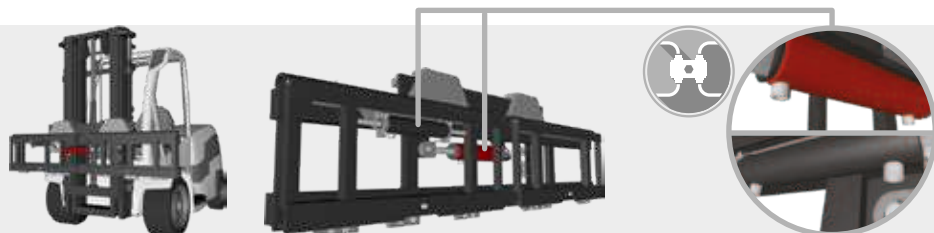

Fonctions hydrauliques demandées: 2.
Pression maxi d'utilisation: 200 bar.
Débit d'huile: voir tableau à page 46.

Les références indiquées dans le tableau correspondent aux accessoires standards.
Pour les versions spéciales ou personnalisées voir les options à la page 46.
Pour position connexions hydrauliques voir détail ci-dessous.

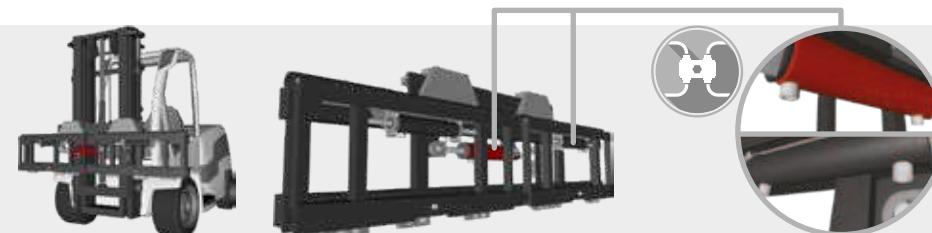

OPTIONS & ÉQUIPEMENTS SPÉCIAUX



DÉBIT D'HUILE

TYPE	REFERENCE	CAPACITÉ MIN (l/min)	CAPACITÉ MAX (l/min)	CAPACITÉ CONSEILLÉE (l/min)
917.T2	toutes	30/10	50/20	45/15
917.T4	ISO3	30/10	50/20	45/15
917.T4	ISO4	30/15	50/25	45/20
917.2	toutes	30	50	45
917.4	ISO3	30	50	45
917.4	ISO4	30	50	45
918.T	toutes	30/15	50/25	45/20
918	toutes	30	50	45
107.2	toutes	10	20	15
107.3	toutes	10	20	15

Les valeurs en caractères gras se réfèrent aux capacités du déplacement latéral.



SUPPLÉMENTS

Kit tuyaux et raccords (pour chaque fonction hydraulique)	-
Kit tuyaux et raccords rapides (pour chaque fonction hydraulique)	-
Manomètre	-
Cales d'usure en bronze	-
Accrochages rapides mécaniques	-
Electrovalve pour fractionnement d'une fonction hydraulique avec kit installation électrique (préciser le voltage)	-
Valve limiteur de pression	-
Système de graissage automatique pour déplacement lateral semi-intégré constant	-



ACCESSOIRES SPÉCIAUX

Sur demande on peut fournir des accessoires pour prises de plusieurs palettes avec largeurs et/ou courses spéciales.

Sur demande on peut fournir des fourches de n'importe quelle sections et longueur.



Sur demande, possibilité de dossierets de charge de différents largeurs et hauteurs.



Sur demande les dispositifs de prise de plusieurs palettes peuvent être fournis avec les presseurs de charge avec dimensions et ouvertures suivant les spécifications du client.



A-Fourches pin-type
B-Fourches boulonnées
C-Fourches soudées
D-Fourches télescopiques

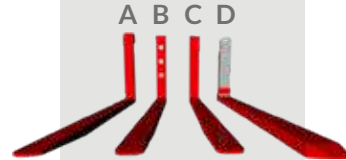



301

301RFI

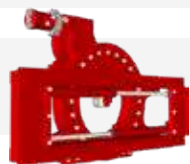

213

219



5. Têtes Rotatives

- | | | | |
|-----|---------------|--|---------|
| 5.1 | 301 | Tête Rotative à 360° | Pag. 50 |
| 5.2 | 301RFI | Tête Rotative à 360° avec Positionneur de Fourches Intégré | Pag. 51 |
| 5.3 | 213 | Retourneur de Conteneurs à 360° à Bras Supérieur | Pag. 52 |
| 5.4 | 219 | Retourneur de Conteneurs à 360° avec Système à L | Pag. 53 |
| 5.5 | | Options & équipements Spéciaux | Pag. 54 |

Accessoires destinés à ceux qui doivent retourner des charges transportées. Tous les modèles proposent une rotation continue à 360° dans les deux sens, réalisée avec un ou deux moteurs hydrauliques.

301 TÊTE ROTATIVE À 360°

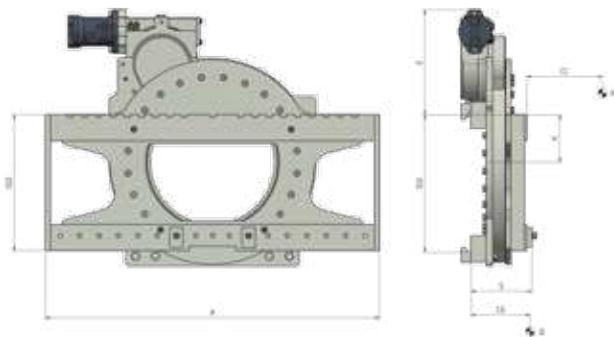

Les têtes rotatives type 301 permettent de retourner les charges transportées avec une rotation continue à 360° dans les deux sens. Pour le transport de la charge à l'envers est nécessaire l'utilisation de fourches avec accrochages inférieurs renforcés; possibilité aussi de versions avec fourches pin-type. Sur demande on peut réaliser des versions spéciales pour fonderies, secteur agricole et industrie de la pêche.

REFERENCE	CAPACITÉ P - Kg	CDG CHARGE CC - mm	ISO 2328 FEM	LARGEUR A - mm	HAUTEUR E - mm	POUR TABLIER D'ORIGINE MIN mm	CENTRE DE ROTATION X - mm	VOLUME HUILE LITRE/TOUR	COUPLE MAXI Nm P100 bar	DEPORT S - mm	CENTRE DE GRAVITÉ CG - mm	POIDS Q - Kg	PRIX euro
23EC42C0002	1600	500	II	1000	329	580	141	8.1	6700	167	78	184	-
23EE82C0002	2200	500	II	1100	329	580	141	8.1	6700	167	79	187	-
23EH23C0002	3000	500	III	1150	369	750	185	8.8	7400	177	80	310	-
23EHS3C0002	3400	500	III	1270	369	750	185	8.8	12300	177	81	320	-
23EK63C0024	4200	500	III	1400	369	750	185	8.8	12300	177	83	330	-
23EL83C0002	4800	500	III	1660	369	750	185	8.8	12300	177	86	340	-
23EKR4C0001	4500	600	IV	1350	290	1060	235	12	13000	203	93	576	-
23ELM4C0001	5000	600	IV	1600	290	1060	235	12	13000	203	95	600	-
23END4C0001	5500	600	IV	1800	290	1060	235	14	14100	203	92	670	-
23EQ54C0001	7000	600	IV	2000	290	1050	262	18	16200	231	112	838	-
23ER04C0002	8000	600	IV	2000	290	1050	262	22	24200	231	112	838	-
23ERQ5C0001	10000	600	V	2000	380	1630	224	26	29500	256	132	1450	-



Fonctions hydrauliques demandées: 1.
Pression maxi d'utilisation: 175 bar.
Débit d'huile: voir tableau à page 54.

Les références indiquées dans le tableau correspondent aux accessoires standards.
Pour les versions spéciales ou personnalisées voir les options à la page 54.
Pour position connexions hydrauliques voir détail ci-dessous.

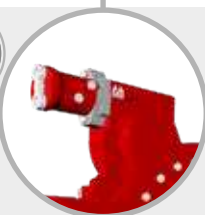
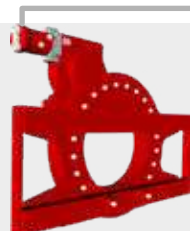

301RFI TÊTE ROTATIVE À 360° AVEC POSITIONNEUR DE FOURCHES INTÉGRÉ

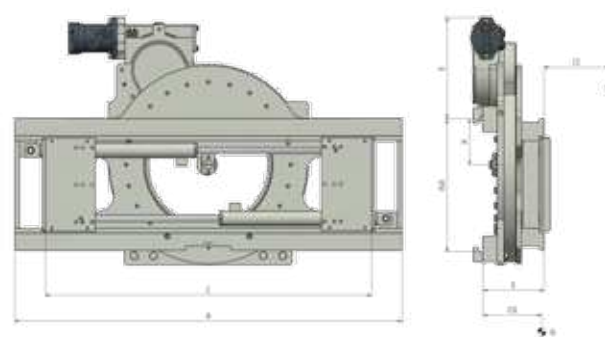

Les têtes rotatives avec positionneurs de fourches intégrés type 301RFI sont destinées à ceux qui doivent retourner des charges transportées. Et régler hydrauliquement la distance entre les fourches pour s'adapter aux charges de différentes dimensions. Tous les modèles proposent une rotation continue à 360° dans les deux sens. Pour le transport de la charge à l'envers est nécessaire l'utilisation de fourches avec accrochages inférieurs renforcés; possibilités aussi versions avec fourches pin-type. Sur demande on peut réaliser des versions spéciales pour fonderies, secteur agricole et industrie de la pêche.

REFERENCE	CAPACITÉ P - Kg	CDG CHARGE CC - mm	ISO 2328 FEM	LARGEUR A - mm	POUR TABLIER D'ORIGINE MIN mm	CENTRE DE ROTATION X - mm	OUVERTURE		HAUTEUR E - mm	DEPORT S - mm	CENTRE DE GRAVITÉ CG - mm	POIDS Q - Kg	PRIX euro
							C MIN - mm	C MAX - mm					
23EC42C3001	1600	500	II	900	580	141	320	900	314	189	95	236	-
23EC42C3002	1600	500	II	1000	580	141	320	1000	314	189	96	246	-
23EE82C3010	2200	500	II	1000	580	141	320	1000	314	189	96	246	-
23EE82C3002	2200	500	II	1100	580	141	320	1100	314	189	97	256	-
23EH23C3006	3000	500	III	1100	750	185	430	1100	336	197	99	400	-
23EH23C3002	3000	500	III	1150	750	185	430	1150	336	197	100	406	-
23EH23C3003	3000	500	III	1270	750	185	430	1270	336	197	101	416	-
23EHS3C3001	3400	500	III	1150	750	185	430	1150	336	197	100	406	-
23EHS3C3002	3400	500	III	1270	750	185	430	1270	336	197	101	416	-
23EK63C3001	4200	500	III	1270	750	185	430	1270	336	197	101	416	-
23EK63C3002	4200	500	III	1660	750	185	430	1660	336	197	106	436	-
23EL83C3001	4800	500	III	1270	750	185	430	1270	336	197	101	416	-
23EL83C3002	4800	500	III	1660	750	185	430	1660	336	197	106	436	-
23ELM4C3001	5000	600	IV	1600	1060	235	560	1600	307	227	117	734	-
23END4C3001	5500	600	IV	1800	1060	235	560	1800	307	227	120	760	-
23EQ54C3001	7000	600	IV	2000	1050	262	560	2000	287	276	140	950	-
23ER04C3002	8000	600	IV	2000	1050	262	560	2000	287	276	140	950	-



Fonctions hydrauliques demandées: 2.
Pression maxi d'utilisation: 175 bar.
Débit d'huile: voir tableau à page 54.

Les références indiquées dans le tableau correspondent aux accessoires standards.
Pour les versions spéciales ou personnalisées voir les options à la page 54.
Pour position connexions hydrauliques voir détail ci-dessous.

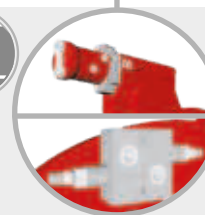
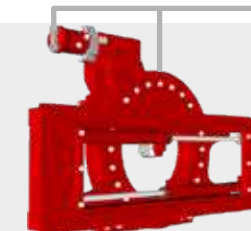

213

RETOURNEUR DE CONTENEURS À 360° À BRAS SUPÉRIEUR

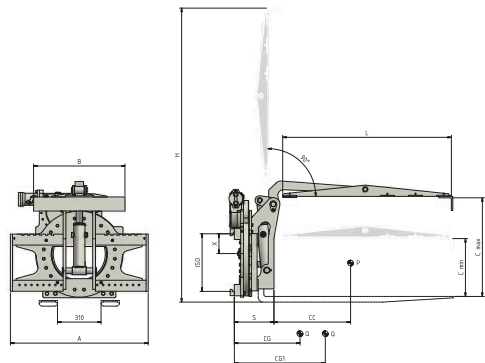

Le modèle 213 est particulièrement indiqué pour le vidage des conteneurs pour tout emploi (ferraille, recyclage, agricole), grâce au spécial système de blocage du conteneur pendant la rotation.

REFERENCE	CAPACITÉ	CDG CHARGE	ISO 2328 FEM	LARGEUR	HAUTEUR	HAUTEUR CONTENEURS		LARGEUR PLATEAU	DEPORT	CENTRE DE GRAVITÉ	CENTRE DE GRAVITÉ	POIDS	PRIX
	P - Kg	CC - mm		A - mm	H - mm	C MIN - mm	C MAX - mm	L - mm	S - mm	CG - mm	CG1 - mm	Q - Kg	euro
25A342A0006	2500	500	II	980	1945	360	680	1175	320	175	245	275	-



Fonctions hydrauliques demandées: 2.
Pression maxi d'utilisation: 175 bar.
Débit d'huile: voir tableau à page 54.

Les références indiquées dans le tableau correspondent aux accessoires standards.
Pour les versions spéciales ou personnalisées voir les options à la page 54.
Pour position connexions hydrauliques voir détail ci-dessous.



219

RETOURNEUR DE CONTENEURS À 360° AVEC SYSTÈME À L

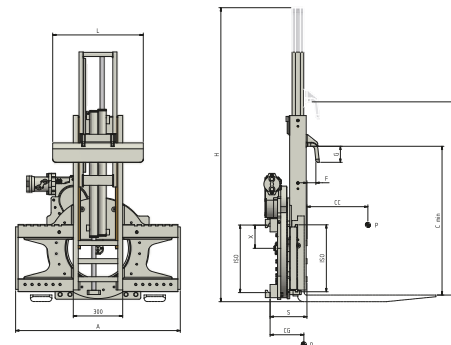

Le modèle 219 est particulièrement indiqué pour le vidage des conteneurs pour tout emploi (ferraille, recyclage, agricole), grâce au spécial système de blocage du conteneur pendant la rotation.

REFERENCE	CAPACITÉ	CDG CHARGE	ISO 2328 FEM	LARGEUR	HAUTEUR	HAUTEUR CONTENEURS		DIMENSION CROCHET	DEPORT	CENTRE DE GRAVITÉ	POIDS	PRIX
	P - Kg	CC - mm		A - mm	H - mm	C MIN - mm	C MAX - mm	F x G x L mm	S - mm	CG - mm	Q - Kg	euro
25C342A0013	2200	500	II	1000	1300	300	1000	55 x 100 x 500	225	150	310	-
25C342A0020	2200	500	II	1100	1300	300	1000	60 x 60 x 600	225	150	320	-
25C3Q3A0004	3000	500	III	1150	2100	300	1400	70 x 100 x 300	194	110	460	-



Fonctions hydrauliques demandées: 2.
Pression maxi d'utilisation: 175 bar.
Débit d'huile: voir tableau à page 54.

Les références indiquées dans le tableau correspondent aux accessoires standards.
Pour les versions spéciales ou personnalisées voir les options à la page 54.
Pour position connexions hydrauliques voir détail ci-dessous.

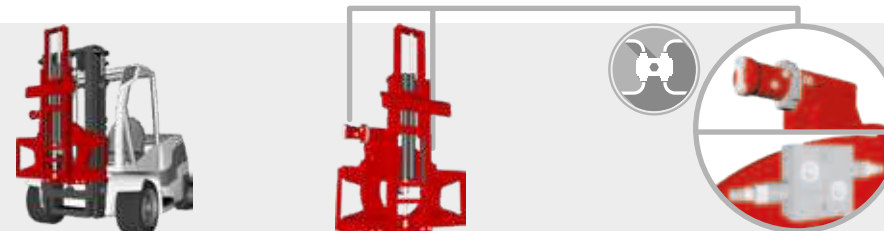

OPTIONS & ÉQUIPEMENTS SPÉCIAUX



DÉBIT D'HUILE

TYPE	REFERENCE	CAPACITÉ MIN (l/min)	CAPACITÉ MAX (l/min)	CAPACITÉ CONSEILLÉE (l/min)
301	23EC4...	10	60	25
301	23EE8...	10	60	25
301	23EHS...	10	60	25
301	23EK6...	10	60	25
301	23EL8...	10	60	25
301	23ELM...	15	60	30
301	23END...	15	60	30
301	23EQ5...	15	60	35
301	23ER0...	15	60	35
301	23ERQ...	15	60	35
301RFI	23EC4...	15/10	60/35	35/25
301RFI	23EE8...	15/10	60/35	35/25
301RFI	23EH2...	15/10	60/35	35/25
301RFI	23EHS...	15/10	60/35	35/25
301RFI	23EK6...	15/10	60/35	35/25
301RFI	23EL8...	15/15	60/50	35/30
301RFI	23ELM...	15/15	60/50	35/30
301RFI	23END...	15/15	60/50	35/30
301RFI	23EQ5...	15/15	60/50	35/30
301RFI	23ER0...	15/15	60/50	35/30
213	25A34...	10/10	60/40	25/25
219	toutes	10/10	60/40	25/25

Les valeurs en caractères gras se réfèrent aux capacités des fonctions différentes de celle rotatives.



SUPPLÉMENTS

Kit tuyaux et raccords (pour chaque fonction hydraulique)	-
Kit tuyaux et raccords rapides (pour chaque fonction hydraulique)	-
Manomètre	-
Cales d'usure en bronze	-
Accrochages rapides mécaniques	-
Trous pour dossier de charge	-
Electrovalve pour fractionnement d'une fonction hydraulique avec kit installation électrique (préciser le voltage)	-
Valve limiteur de pression	-

Valve anti-retour pour prise fûts -

Déplacement latéral intégré non constant pour modèles 301RFI avec pin type fourches -

Déplacement latéral semi-intégré constant ISO2 -
ISO3 -
ISO4 -

Système de graissage automatique pour déplacement latéral semi-intégré constant -

Bloc mécanisé de la rotation 180°



ACCESSOIRES SPÉCIAUX

Sur demande on peut fournir des rotators avec largeurs et/ou courses spéciales.

Sur demande pour les accessoires 213 et 219 possibilités accrochages du conteneur avec courses et dimensions différentes.

Sur demande on peut fournir des fourches de n'importe quelle sections et longueur.



Sur demande, possibilités dossier de charge de différents largeurs et hauteurs.



Prise foches pin-type ISO2 -
ISO3 -
ISO4 -

Bras latéral (1000 mm) ISO2 -
ISO3 -

Ambiance fonderie (joint supplémentaire) ISO2 -
ISO3 -
ISO4 -
ISO5 -

Ambiance pour industrie de la pêche ISO2 -
ISO3 -
ISO4 -
ISO5 -

Protection moteur ISO2 -
ISO3 -
ISO4 -
ISO5 -

Fermeture trou central ISO2 -
ISO3 -
ISO4 -
ISO5 -

Système de graissage central avec graisse résistant aux températures élevées ISO2 -
ISO3 -
ISO4 -
ISO5 -

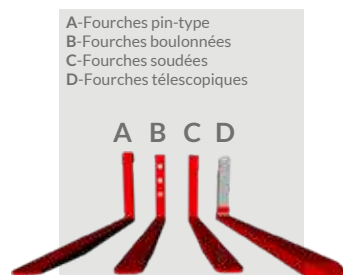
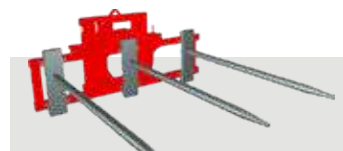

A-Fourches pin-type
B-Fourches boulonnées
C-Fourches soudées
D-Fourches télescopiques





6. Pinces de Serrage

6.1	474.170	Pince à Fourches Soudées	Pag. 58
6.2	474.150	Pince à Fourches Rotatives Manuellement	Pag. 60
6.3	474.131	Pince à Balles à Bras Minces	Pag. 62
6.4	116.131	Pince à Balles à Bras Minces	Pag. 64
6.5	474.130	Pince à Balles à Bras Ondulés	Pag. 66
6.6	116.130	Pince à Balles à Bras Ondulés	Pag. 68
6.7	474.137	Pince Multifonctions avec Bras Caoutchoutés	Pag. 70
6.8	474.195	Pince à Blocs de Mousse et Polystyrène	Pag. 72
6.9	474.141	Pince à Parpaings avec Bras Caoutchoutés	Pag. 73
6.10	474.12.180	Pince à Cartons et électroménagers avec Deux Bras Articulés	Pag. 74
6.11	474.24.180	Pince à Cartons et électroménagers avec Deux Bras Articulés	Pag. 75
6.12	474.181	Pince à Cartons et électroménagers avec Bras Fixes	Pag. 76
6.13	474.160	Pince à un ou deux Fûts	Pag. 78
6.14	474.190	Pince à deux ou quatre Fûts	Pag. 79
6.15		Options & équipements Spéciaux	Pag. 80

Ces accessoires sont destinées au transport de charges avec serrage sur les côtés. La force de serrage, réglable avec valve hydraulique, en permet le transport en toute sécurité; toutes les pinces sont fournies avec valve limiteur de pression, valve anti-retour et valve régénératrice montées en série. Ouvertures mini et maxi peuvent être adaptées pour exigences spécifiques. Sur demande elles peuvent être fournies avec déplacement latéral intégré non constant ou semi-intégré constant.

474.170 PINCE À FOURCHES SOUDÉES

PINCE À FOURCHES SOUDÉES

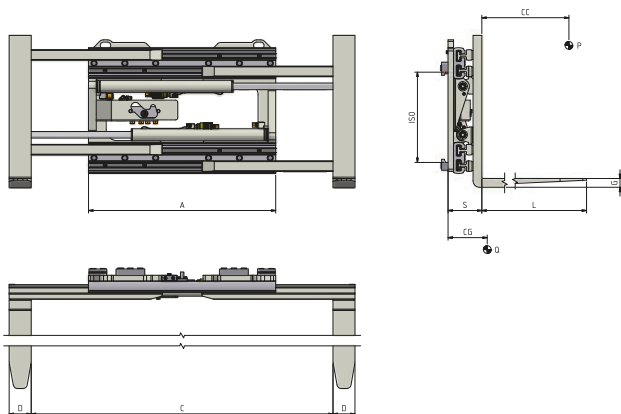

Les pinces de la série 474.170, avec fourches soudées, sont destinées pour les clients qui doivent manutentionner la marchandise soit sur palettes soit avec serrage de la charge. La force de serrage, réglable avec valve hydraulique, en permet le transport en toute sécurité; toutes les pinces sont fournies avec valve limiteur de pression, valve anti-retour et valve régénératrice montées en série. Ouvertures mini et maxi peuvent être adaptées pour exigences spécifiques, ainsi comme la section et la longueur des fourches. Sur demande elles peuvent être fournies avec déplacement latéral intégré non constant ou semi-intégré constant.

REFERENCE	CAPACITÉ EN SERRAGE P - Kg	CAPACITÉ SUR FOURCHES P - Kg	CDG CHARGE CC - mm	ISO 2328 FEM	LARGEUR CHASSIS A - mm	OUVERTURE INTERNE FOURCHES C MIN - mm C MAX - mm		FOURCHES DxGxL mm	DEPORT S - mm	CENTRE DE GRAVITÉ CG - mm	POIDS Q - Kg	PRIX euro
* 11L03AQ2A0004	1200	1400	500	II	850	340	1380	100x40x1200	149	191	250	-
11L03AQ2A0013	1200	1400	500	II	950	440	1680	100x40x1200	149	194	252	-
11L03AQ2A0007	1200	1400	500	II	1050	540	1980	100x40x1200	149	188	261	-
* 11L03BE2A0018	1400	1900	500	II	950	360	1510	100x40x1200	182	188	350	-
11L03BE2A0019	1400	1900	500	II	1050	460	1810	100x40x1200	182	185	365	-
11L03BE2A0026	1400	1900	500	II	1150	560	2110	100x40x1200	182	182	381	-
11L03BE2A0027	1400	1900	500	II	1250	460	2010	100x40x1200	182	181	386	-
* 11L03CG2A0006	1700	2100	500	II	950	360	1510	100x40x1200	182	188	350	-
11L03CG2A0009	1700	2100	500	II	1050	460	1810	100x40x1200	182	185	365	-
* 11L03D62A0023	1900	2400	500	II	1050	330	1580	120x45x1200	187	202	390	-
11L03D62A0034	1900	2400	500	II	1150	430	1880	120x45x1200	187	199	409	-
11L03D62A0035	1900	2400	500	II	1250	530	2180	120x45x1200	187	195	425	-
11L03D62A0036	1900	2400	500	II	1350	630	2480	120x45x1200	187	192	441	-
* 11L03EY3A0012	2400	2900	500	III	1050	330	1580	120x45x1200	187	202	420	-
11L03EY3A0021	2400	2900	500	III	1150	430	1880	120x45x1200	187	199	409	-
11L03G03A0022	2700	3600	500	III	1100	470	1840	120x50x1200	215	208	550	-
* 11L03G03A0023	2700	3600	500	III	1200	320	1640	120x50x1200	215	204	514	-
11L03G03A0019	2700	3600	500	III	1300	470	2040	120x50x1200	215	202	539	-
11L03HY3A0014	3500	4500	500	III	1200	350	1760	150x50x1200	225	216	580	-
11L03HY3A0015	3500	4500	500	III	1300	450	2060	150x50x1200	225	215	606	-
11L03HY3A0016	3500	4500	500	III	1400	550	2360	150x50x1200	225	213	632	-
* 11L03KQ3A0001	4500	5000	500	III	1400	260	1790	150x60x1200	240	194	695	-
* 11L03KQ3A0002	4500	5000	500	III	1600	260	1990	150x60x1200	240	196	800	-
* 11L03LM4A0001	5000	6000	600	IV	1500	260	1890	150x65x1200	245	205	740	-
* 11L03LM4A0002	5000	6000	600	IV	1700	260	2090	150x65x1200	245	210	755	-
* 11L03ND4A0001	6000	7000	600	IV	1500	260	1890	150x70x1200	265	220	855	-
* 11L03ND4A0002	6000	7000	600	IV	1700	260	2090	150x70x1200	265	225	875	-
* 11L03Q54A0001	7000	8000	600	IV	1750	160	2040	200x70x1200	280	240	1010	-
* 11L03Q54A0002	7000	8000	600	IV	2000	160	2280	200x70x1200	280	260	1040	-

* Modèles aptes pour prise Europallets



Fonctions hydrauliques demandées: 1.
Pression maxi d'utilisation: 175 bar.
Débit d'huile: voir tableau à page 80.

Les références indiquées dans le tableau correspondent aux accessoires standards.
Pour les versions spéciales ou personnalisées voir les options à la page 80.
Pour position connexions hydrauliques voir détail ci-dessous.

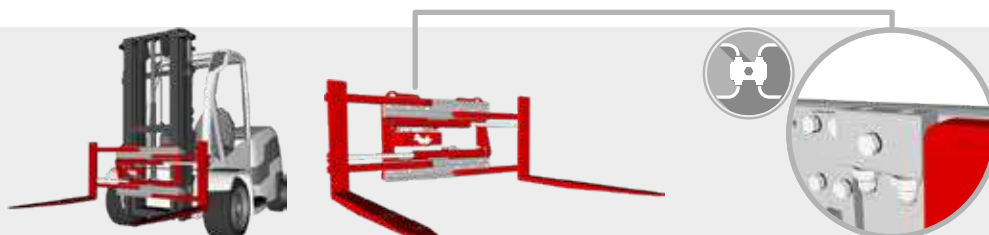

474.150

PINCE À FOURCHES ROTATIVES MANUELLEMENT

PINCE À FOURCHES ROTATIVES MANUELLEMENT

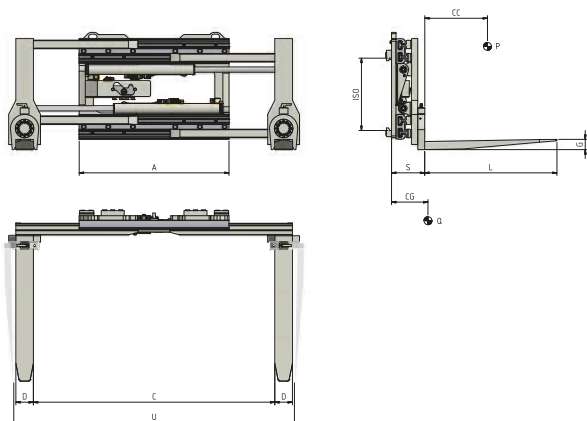

Les pinces de la série 474.150, avec fourches rotatives, sont destinées pour les clients qui doivent manutentionner marchandise soit sur palettes soit avec le serrage de la charge. La force de serrage, réglable avec valve hydraulique, en permet le transport en toute sécurité; toutes les pinces sont fournies avec valve limiteur de pression, valve anti-retour et valve régénératrice montées en série. La rotation des fourches peut être manuelle ou, sur demande, avec l'emploi de vérins actionnés par une fonction hydraulique du chariot élévateur. Ouvertures mini et maxi peuvent être adaptées pour exigences spécifiques, ainsi comme les dimensions et longueurs des fourches. Sur demande elles peuvent être fournies avec déplacement latéral intégré non constant ou semi-intégré constant.

REFERENCE	CAPACITÉ EN SERRAGE	CAPACITÉ SUR FOURCHES	CDG CHARGE	ISO 2328 FEM	LARGEUR CHASSIS	OUVERTURE INTERNE FOURCHES	OUVERTURE INTERNE FOURCHES A 90°	FOURCHES	DEPORT	CENTRE DE GRAVITÉ	POIDS	PRIX		
	P - Kg	P - Kg	CC - mm		A - mm	C MIN - mm	C MAX - mm	U MIN - mm	U MAX - mm	DxGxL mm	S - mm	CG - mm	Q - Kg	euro
* 11L05AQ2A0001	1200	1400	500	II	850	340	1380	590	1630	100x45x1000	191	198	273	-
11L05AQ2A0002	1200	1400	500	II	950	440	1680	690	1930	100x45x1000	191	196	282	-
11L05AQ2A0003	1200	1400	500	II	1050	540	1980	790	2230	100x45x1000	191	194	291	-
* 11L05AQ2A0004	1200	1400	500	II	1050	240	1380	490	1630	100x45x1000	191	199	288	-
* 11L05BE2A0011	1400	1900	500	II	950	310	1430	605	1725	120x50x1000	227	243	397	-
* 11L05BE2A0012	1400	1900	500	II	1050	310	1530	605	1825	120x50x1000	227	238	413	-
11L05BE2A0020	1400	1900	500	II	1150	540	2090	835	2385	120x50x1000	227	234	429	-
11L05BE2A0021	1400	1900	500	II	1250	440	1990	735	2285	120x50x1000	227	233	434	-
* 11L05CG2A0009	1700	2100	500	II	950	310	1430	605	1725	120x50x1000	227	243	397	-
* 11L05CG2A0012	1700	2100	500	II	1050	310	1530	605	1825	120x50x1000	227	238	413	-
* 11L05CG2A0013	1700	2100	500	II	1050	240	1390	535	1685	120x50x1000	227	237	405	-
* 11L05D62A0001	1900	2400	500	II	1050	250	1450	590	1790	150x50x1000	227	220	430	-
11L05D62A0002	1900	2400	500	II	1150	400	1850	740	2190	150x50x1000	227	216	445	-
* 11L05D62A0003	1900	2400	500	II	1150	200	1450	540	1790	150x50x1000	227	218	435	-
11L05D62A0004	1900	2400	500	II	1250	500	2150	840	2490	150x50x1000	227	213	461	-
11L05D62A0005	1900	2400	500	II	1350	600	2450	940	2790	150x50x1000	227	210	477	-
* 11L05EY3A0001	2400	2900	500	III	1050	250	1450	590	1790	150x50x1000	227	220	430	-
11L05EY3A0002	2400	2900	500	III	1150	400	1850	740	2190	150x50x1000	227	216	445	-
* 11L05EY3A0003	2400	2900	500	III	1150	200	1450	540	1790	150x50x1000	227	218	435	-
11L05G03A0001	2700	3500	500	III	1100	430	1800	790	2160	150x60x1000	274	236	578	-
11L05G03A0002	2700	3500	500	III	1200	330	1700	690	2060	150x60x1000	274	232	604	-
11L05G03A0003	2700	3500	500	III	1300	430	2000	790	2360	150x60x1000	274	230	622	-
11L05G03A0004	2700	3500	500	III	1400	530	2300	890	2660	150x60x1000	274	226	658	-

* Modèles aptes pour prise Europallets



Fonctions hydrauliques demandées: 1.
Pression maxi d'utilisation: 175 bar.
Débit d'huile: voir tableau à page 80.

Les références indiquées dans le tableau correspondent aux accessoires standards.
Pour les versions spéciales ou personnalisées voir les options à la page 80.
Pour position connexions hydrauliques voir détail ci-dessous.

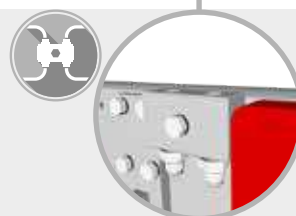
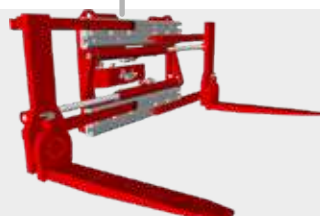

474.131

PINCE À BALLES À BRAS MINCES

PINCE À BALLES À BRAS MINCES

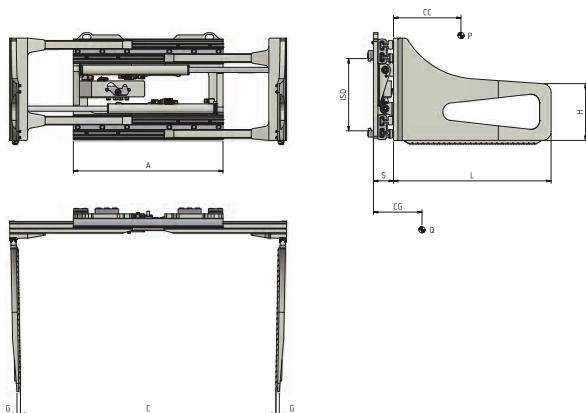

Les pinces de la série 474.131, à bras minces soudés en pleine pénétration, sont destinées pour les clients qui doivent manipuler balles de tous matériaux: papier, carton, plastique, ferrailles et d'autres matériaux. La force de serrage, réglable avec valve hydraulique, en permet le transport en toute sécurité; toutes les pinces sont fournies avec valve limiteur de pression, valve anti-retour et valve régénératrice montées en série. Ouvertures mini et maxi peuvent être adaptées pour exigences spécifiques, ainsi comme les dimensions et longueurs des bras. Sur demande elles peuvent être fournies avec déplacement latéral intégré non constant ou semi-intégré constant.

REFERENCE	CAPACITÉ P - Kg	CDG CHARGE CC - mm	ISO 2228 FEM	LARGEUR CHASSIS A - mm	OUVERTURE		DIMENSIONS BRAS GxHxL mm	DEPORT S - mm	CENTRE DE GRAVITÉ CG - mm	POIDS Q - Kg	PRIX euro
					C MIN - mm	C MAX - mm					
11L07AQ2A0002	1200	500	II	850	420	1460	21x350x900	109	221	290	-
11L07AQ2A0001	1200	500	II	950	520	1760	21x350x900	109	216	310	-
11L07AQ2A0003	1200	500	II	1050	620	2060	21x350x900	109	212	320	-
11L07BE2A0002	1400	500	II	950	420	1570	21x400x1000	137	254	460	-
11L07BE2A0003	1400	500	II	1050	520	1870	21x400x1000	137	248	480	-
11L07BE2A0004	1400	500	II	1150	620	2170	21x400x1000	137	243	500	-
11L07BE2A0005	1400	500	II	1250	720	2470	21x400x1000	137	241	464	-
11L07CG2A0001	1700	500	II	950	420	1570	21x400x1000	137	254	450	-
11L07CG2A0002	1700	500	II	1050	520	1870	21x400x1000	137	248	460	-
11L07D62A0003	1900	500	II	1050	420	1670	23x400x1000	137	249	505	-
11L07D62A0004	1900	500	II	1150	520	1970	23x400x1000	137	244	510	-
11L07D62A0005	1900	500	II	1250	620	2270	23x400x1000	137	239	480	-
11L07D62A0006	1900	500	II	1350	720	2570	23x400x1000	137	235	510	-
11L07EY3A0001	2400	500	III	1050	420	1670	23x400x1000	137	249	520	-
11L07EY3A0002	2400	500	III	1150	520	1970	23x400x1000	137	244	540	-
11L07G03A0001	2700	500	III	1100	550	1920	26x400x1000	157	271	720	-
11L07G03A0002	2700	500	III	1100	530	1900	26x400x1200	157	329	750	-
11L07G03A0003	2700	500	III	1200	450	1820	26x400x1000	157	266	730	-
11L07G03A0004	2700	500	III	1200	430	1800	26x400x1200	157	322	815	-
11L07G03A0005	2700	500	III	1300	540	2110	26x400x1000	157	261	756	-
11L07G03A0006	2700	500	III	1300	530	2100	26x400x1200	157	316	810	-
11L07G03A0007	2700	500	III	1400	640	2410	26x400x1000	157	257	800	-
11L07G03A0008	2700	500	III	1400	630	2400	26x400x1200	157	311	828	-
11L07HY3A0001	3500	500	III	1200	470	1880	29x500x1200	167	366	910	-
11L07HY3A0002	3500	500	III	1200	460	1870	29x500x1500	167	452	965	-
11L07HY3A0003	3500	500	III	1300	570	2180	29x500x1200	167	360	958	-
11L07HY3A0004	3500	500	III	1300	560	2170	29x500x1500	167	445	1015	-
11L07HY3A0005	3500	500	III	1400	680	2490	29x500x1200	167	354	978	-
11L07HY3A0006	3500	500	III	1400	660	2470	29x500x1500	167	438	1035	-



Fonctions hydrauliques demandées: 1.
Pression maxi d'utilisation: 175 bar.
Débit d'huile: voir tableau à page 80.

Les références indiquées dans le tableau correspondent aux accessoires standards.
Pour les versions spéciales ou personnalisées voir les options à la page 80.
Pour position connexions hydrauliques voir détail ci-dessous.

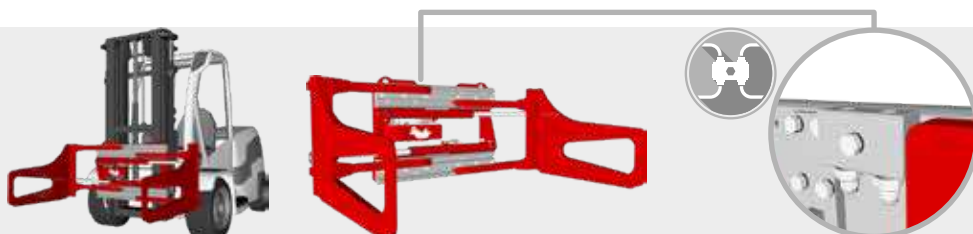

116.131

PINCE À BALLES À BRAS MINCES

PINCE À BALLES À BRAS MINCES

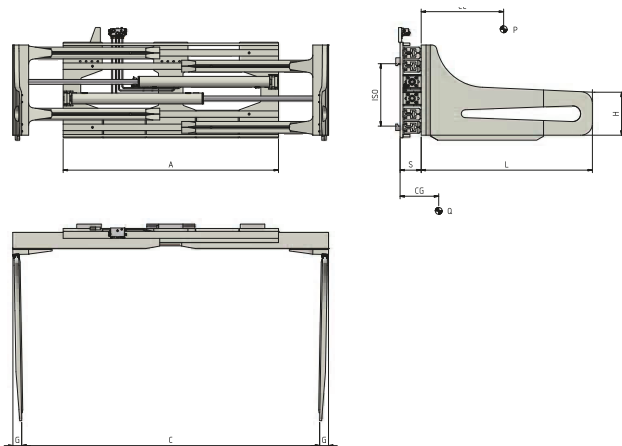

Les pinces de la série 116.131, à bras minces soudés en pleine pénétration, sont destinées pour les clients qui doivent manipuler balles de tous matériaux: papier, carton, plastique, ferrailles et d'autres matériaux. La force de serrage, réglable avec valve hydraulique, en permet le transport en toute sécurité; toutes les pinces sont fournies avec valve limiteur de pression, valve anti-retour et valve régénératrice montées en série. Ouvertures mini et maxi peuvent être adaptées pour exigences spécifiques, ainsi comme les dimensions et longueurs des bras. Sur demande elles peuvent être fournies avec déplacement latéral intégré non constant ou semi-intégré constant.

REFERENCE	CAPACITÉ P - Kg	CDG CHARGE CC - mm	ISO 2328 FEM	LARGEUR CHASSIS A - mm	OUVERTURE		DIMENSIONS BRAS GxHxL mm	DEPORT S - mm	CENTRE DE GRAVITÉ CG - mm	POIDS Q - Kg	PRIX euro
					C MIN - mm	C MAX - mm					
11G07KQ3A0005	4500	500	III	1400	630	2260	90x450x1200	185	210	1115	-
11G07KQ3A0006	4500	500	III	1400	620	2250	90x450x1400	185	230	1165	-
11G07KQ3A0007	4500	500	III	1400	610	2240	90x450x1600	185	250	1220	-
11G07KQ3A0008	4500	500	III	1700	630	2560	90x450x1200	185	200	1175	-
11G07KQ3A0009	4500	500	III	1700	620	2550	90x450x1400	185	220	1225	-
11G07KQ3A0010	4500	500	III	1700	610	2540	90x450x1600	185	240	1280	-
11G07LL4A0012	5000	600	IV	1600	660	2500	90x450x1200	185	177	1340	-
11G07LL4A0013	5000	600	IV	1600	650	2490	90x450x1400	185	195	1400	-
11G07LL4A0014	5000	600	IV	1600	640	2480	90x450x1600	185	237	1450	-
11G07LL4A0015	5000	600	IV	1700	760	2800	90x450x1200	185	158	1400	-
11G07LL4A0016	5000	600	IV	1700	750	2790	90x450x1400	185	191	1450	-
11G07LL4A0017	5000	600	IV	1700	740	2780	90x450x1600	185	215	1490	-
11G07NC4A0010	6000	600	IV	1600	660	2500	90x450x1200	185	169	1400	-
11G07NC4A0011	6000	600	IV	1600	650	2490	90x450x1400	185	197	1450	-
11G07NC4A0012	6000	600	IV	1600	640	2480	90x450x1600	185	231	1500	-
11G07NC4A0013	6000	600	IV	1700	760	2800	90x450x1200	185	149	1450	-
11G07NC4A0014	6000	600	IV	1700	750	2790	90x450x1400	185	186	1500	-
11G07NC4A0015	6000	600	IV	1700	740	2780	90x450x1600	185	209	1550	-
11G07Q44A0014	7000	600	IV	1800	650	2690	95x450x1200	215	185	1675	-
11G07Q44A0015	7000	600	IV	1800	640	2680	95x450x1400	215	199	1725	-
11G07Q44A0016	7000	600	IV	1800	630	2670	95x450x1600	215	227	1775	-
11G07Q44A0017	7000	600	IV	2000	850	3290	95x450x1200	215	158	1860	-
11G07Q44A0018	7000	600	IV	2000	840	3280	95x450x1400	215	189	1910	-
11G07Q44A0019	7000	600	IV	2000	830	3270	95x450x1600	215	217	1960	-
11G07QZ4A0009	8000	600	IV	1800	650	2690	95x450x1200	215	172	1720	-
11G07QZ4A0010	8000	600	IV	1800	640	2680	95x450x1400	215	199	1770	-
11G07QZ4A0011	8000	600	IV	1800	630	2670	95x450x1600	215	228	1820	-
11G07QZ4A0012	8000	600	IV	2000	850	3290	95x450x1200	215	152	1940	-
11G07QZ4A0013	8000	600	IV	2000	840	3280	95x450x1400	215	189	1990	-
11G07QZ4A0014	8000	600	IV	2000	830	3270	95x450x1600	215	213	2040	-



Fonctions hydrauliques demandées: 1.
Pression maxi d'utilisation: 175 bar.
Débit d'huile: voir tableau à page 80.

Les références indiquées dans le tableau correspondent aux accessoires standards.
Pour les versions spéciales ou personnalisées voir les options à la page 80.
Pour position connexions hydrauliques voir détail ci-dessous.

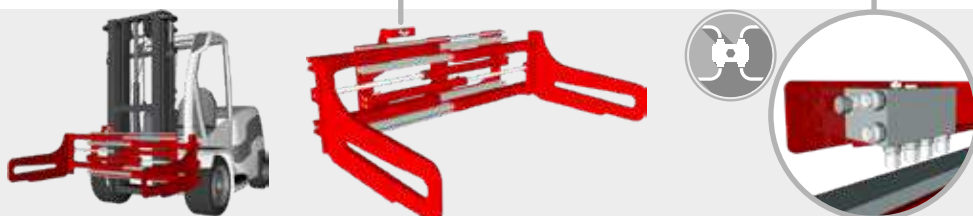

474.130 PINCE À BALLE À BRAS ONDULÉS

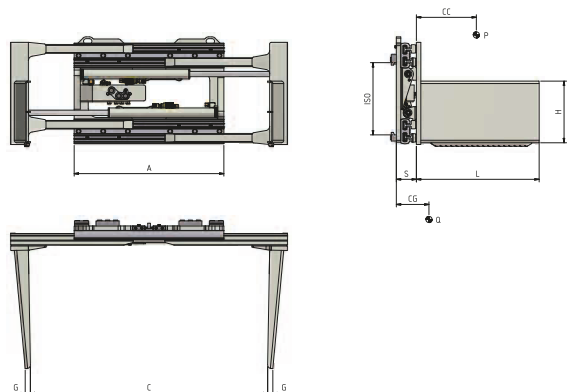

Les pinces de la série 474.130, à bras ondulés, sont destinées pour les clients qui doivent manutentionner charges volumineuses de toutes types. La force de serrage, réglable avec valve hydraulique, en permet le transport en toute sécurité; toutes les pinces sont fournies avec valve limiteur de pression, valve anti-retour et valve régénératrice montées en série. Ouvertures mini et maxi peuvent être adaptées pour exigences spécifiques, ainsi comme les dimensions et longueurs des bras. Sur demande elles peuvent être fournies avec déplacement latéral intégré non constant ou semi-intégré constant.

PINCE À BALLE À BRAS ONDULÉS

REFERENCE	CAPACITÉ P - Kg	CDG CHARGE CC - mm	ISO 2328 FEM	LARGEUR CHASSIS A - mm	OUVERTURE		DIMENSIONS BRAS GxHxL mm	DEPORT S - mm	CENTRE DE GRAVITÉ CG - mm	POIDS Q - Kg	PRIX euro
					C MIN - mm	C MAX - mm					
11L08AQ2A0001	1200	500	II	850	300	1340	30x350x900	109	218	254	-
11L08AQ2A0002	1200	500	II	950	400	1640	30x350x900	109	214	263	-
11L08AQ2A0003	1200	500	II	1050	500	1940	30x350x900	109	214	270	-
11L08BE2A0001	1400	500	II	950	320	1470	40x400x1000	137	253	390	-
11L08BE2A0002	1400	500	II	1050	420	1770	40x400x1000	137	248	406	-
11L08BE2A0003	1400	500	II	1150	520	2070	40x400x1000	137	242	422	-
11L08BE2A0004	1400	500	II	1250	420	1970	40x400x1000	137	236	427	-
11L08CG2A0001	1700	500	II	950	320	1470	40x400x1000	137	253	390	-
11L08CG2A0002	1700	500	II	1050	420	1770	40x400x1000	137	248	430	-
11L08D62A0001	1900	500	II	1050	290	1540	40x400x1000	137	251	412	-
11L08D62A0002	1900	500	II	1150	390	1840	40x400x1000	137	247	426	-
11L08D62A0003	1900	500	II	1250	490	2140	40x400x1000	137	242	440	-
11L08D62A0004	1900	500	II	1350	590	2440	40x400x1000	137	238	454	-
11L08EY3A0001	2400	500	III	1050	290	1540	40x400x1000	137	251	420	-
11L08EY3A0002	2400	500	III	1150	390	1840	40x400x1000	137	247	426	-
11L08G03A0001	2700	500	III	1100	410	1780	40x400x1000	157	271	542	-
11L08G03A0002	2700	500	III	1100	400	1770	40x400x1200	157	334	588	-
11L08G03A0003	2700	500	III	1200	310	1680	40x400x1000	157	265	568	-
11L08G03A0004	2700	500	III	1200	300	1670	40x400x1200	157	321	614	-
11L08G03A0005	2700	500	III	1300	410	1980	40x400x1000	157	259	594	-
11L08G03A0006	2700	500	III	1300	400	1970	40x400x1200	157	316	640	-
11L08G03A0007	2700	500	III	1400	510	2280	40x400x1000	157	255	620	-
11L08G03A0008	2700	500	III	1400	500	2270	40x400x1200	157	310	668	-
11L08HY3A0001	3500	500	III	1200	300	1710	40x500x1200	167	368	758	-
11L08HY3A0002	3500	500	III	1200	290	1700	40x500x1500	167	453	855	-
11L08HY3A0003	3500	500	III	1300	400	2010	40x500x1200	167	361	784	-
11L08HY3A0004	3500	500	III	1300	390	2000	40x500x1500	167	447	881	-
11L08HY3A0005	3500	500	III	1400	500	2310	40x500x1200	167	354	810	-
11L08HY3A0006	3500	500	III	1400	490	2300	40x500x1500	167	438	907	-



Fonctions hydrauliques demandées: 1.
Pression maxi d'utilisation: 175 bar.
Débit d'huile: voir tableau à page 80.

Les références indiquées dans le tableau correspondent aux accessoires standards.
Pour les versions spéciales ou personnalisées voir les options à la page 80.
Pour position connexions hydrauliques voir détail ci-dessous.

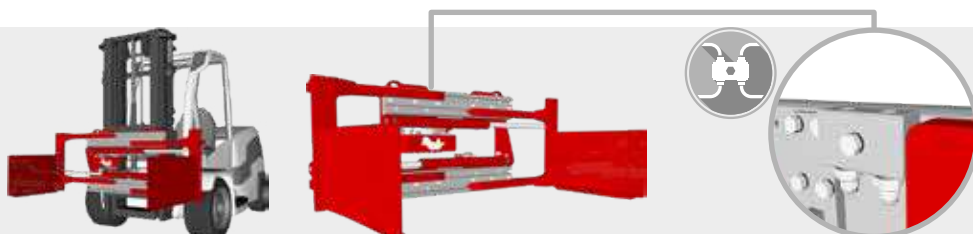

116.130

PINCE À BALLES À BRAS ONDULÉS

PINCE À BALLES À BRAS ONDULÉS

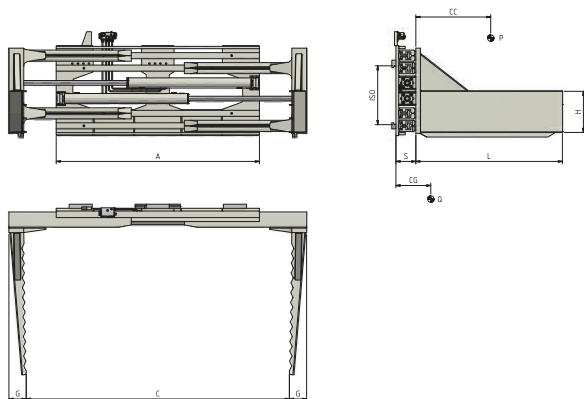

Les pinces de la série 116.130, à bras ondulés, sont destinées pour les clients qui doivent manutentionner charges volumineuses de toutes types. La force de serrage, réglable avec valve hydraulique, en permet le transport en toute sécurité; toutes les pinces sont fournies avec valve limiteur de pression, valve anti-retour et valve régénératrice montées en série. Ouvertures mini et maxi peuvent être adaptées pour exigences spécifiques, ainsi comme les dimensions et longueurs des bras. Sur demande elles peuvent être fournies avec déplacement latéral intégré non constant ou semi-intégré constant.

REFERENCE	CAPACITÉ P - Kg	CDG CHARGE CC - mm	ISO 2328 FEM	LARGEUR CHASSIS A - mm	OUVERTURE		DIMENSIONS BRAS GxHxL mm	DEPORT S - mm	CENTRE DE GRAVITÉ CG - mm	POIDS Q - Kg	PRIX euro
					C MIN - mm	C MAX - mm					
11G08LL4A0001	5000	600	IV	1600	500	2340	140x450x1200	165	172	1260	-
11G08LL4A0002	5000	600	IV	1600	500	2340	140x450x1400	165	190	1310	-
11G08LL4A0003	5000	600	IV	1600	500	2340	140x450x1600	165	230	1360	-
11G08LL4A0004	5000	600	IV	1700	600	2640	140x450x1200	165	150	1310	-
11G08LL4A0005	5000	600	IV	1700	600	2640	140x450x1400	165	185	1360	-
11G08LL4A0006	5000	600	IV	1700	600	2640	140x450x1600	165	208	1410	-
11G08NC4A0001	6000	600	IV	1600	500	2340	140x450x1200	170	165	1320	-
11G08NC4A0002	6000	600	IV	1600	500	2340	140x450x1400	170	190	1370	-
11G08NC4A0003	6000	600	IV	1600	500	2340	140x450x1600	170	226	1420	-
11G08NC4A0004	6000	600	IV	1700	600	2640	140x450x1200	170	143	1370	-
11G08NC4A0005	6000	600	IV	1700	600	2640	140x450x1400	170	178	1420	-
11G08NC4A0006	6000	600	IV	1700	600	2640	140x450x1600	170	209	1470	-
11G08Q44A0001	7000	600	IV	1800	480	2520	140x450x1200	198	178	1455	-
11G08Q44A0002	7000	600	IV	1800	480	2520	140x450x1400	198	193	1505	-
11G08Q44A0003	7000	600	IV	1800	480	2520	140x450x1600	198	218	1555	-
11G08Q44A0004	7000	600	IV	2000	680	3120	140x450x1200	198	148	1645	-
11G08Q44A0005	7000	600	IV	2000	680	3120	140x450x1400	198	180	1695	-
11G08Q44A0006	7000	600	IV	2000	680	3120	140x450x1600	198	210	1745	-
11G08QZ4A0001	8000	600	IV	1800	480	2520	150x450x1200	205	166	1505	-
11G08QZ4A0002	8000	600	IV	1800	480	2520	150x450x1400	205	193	1555	-
11G08QZ4A0003	8000	600	IV	1800	480	2520	150x450x1600	205	220	1605	-
11G08QZ4A0004	8000	600	IV	2000	680	3120	150x450x1200	205	145	1725	-
11G08QZ4A0005	8000	600	IV	2000	680	3120	150x450x1400	205	180	1775	-
11G08QZ4A0006	8000	600	IV	2000	680	3120	150x450x1600	205	206	1825	-



Fonctions hydrauliques demandées: 1.
Pression maxi d'utilisation: 175 bar.
Débit d'huile: voir tableau à page 80.

Les références indiquées dans le tableau correspondent aux accessoires standards.
Pour les versions spéciales ou personnalisées voir les options à la page 80.
Pour position connexions hydrauliques voir détail ci-dessous.

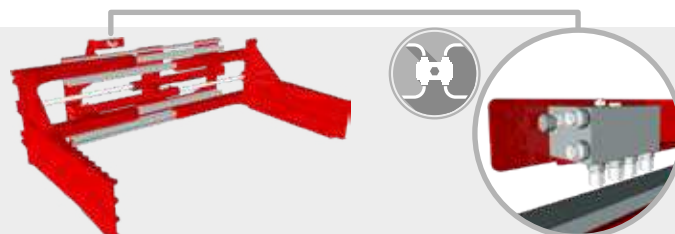

474.137

PINCE MULTIFONCTIONS AVEC BRAS CAOUTCHOUTÉS

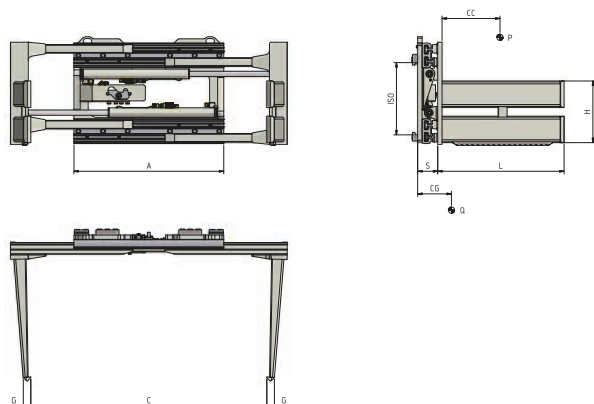

Les pinces de la série 474.137, avec bras ondulés caoutchoutés, sont destinées pour les clients qui doivent manutentionner des charges sans endommager l'emballage. La force de serrage, réglable avec valve hydraulique, en permet le transport en toute sécurité; toutes les pinces sont fournies avec valve limiteur de pression, valve anti-retour et valve régénératrice montées en série. Ouvertures mini et maxi peuvent être adaptées pour exigences spécifiques, ainsi que les dimensions et longueurs des bras. Sur demande elles peuvent être fournies avec déplacement latéral intégré non constant ou semi-intégré constant.

PINCE MULTIFONCTIONS AVEC BRAS CAOUTCHOUTÉS

REFERENCE	CAPACITÉ P - Kg	CDG CHARGE CC - mm	ISO 2328 FEM	LARGEUR CHASSIS A - mm	OUVERTURE		DIMENSIONS BRAS GxHxL mm	DEPORT S - mm	CENTRE DE GRAVITÉ CG - mm	POIDS Q - Kg	PRIX euro
					C MIN - mm	C MAX - mm					
11L12AQ2A0001	1200	500	II	850	290	1330	40x350x900	109	171	250	-
11L12AQ2A0002	1200	500	II	950	390	1630	40x350x900	109	173	259	-
11L12AQ2A0003	1200	500	II	1050	490	1930	40x350x900	109	175	268	-
11L12BE2A0001	1400	500	II	950	310	1460	45x400x1000	137	187	367	-
11L12BE2A0002	1400	500	II	1050	410	1760	45x400x1000	137	187	383	-
11L12BE2A0003	1400	500	II	1150	510	2060	45x400x1000	137	184	399	-
11L12BE2A0004	1400	500	II	1250	610	2360	45x400x1000	137	183	411	-
11L12CG2A0001	1700	500	II	950	310	1460	45x400x1000	137	187	367	-
11L12CG2A0002	1700	500	II	1050	410	1760	45x400x1000	137	185	383	-
11L12D62A0001	1900	500	II	1050	280	1530	45x400x1000	137	181	396	-
11L12D62A0002	1900	500	II	1150	380	1830	45x400x1000	137	176	410	-
11L12D62A0003	1900	500	II	1250	480	2130	45x400x1000	137	173	422	-
11L12D62A0004	1900	500	II	1350	580	2430	45x400x1000	137	172	439	-
11L12EY2A0001	2400	500	III	1050	280	1530	45x400x1000	137	173	396	-
11L12EY2A0002	2400	500	III	1150	380	1830	45x400x1000	137	171	410	-



Fonctions hydrauliques demandées: 1.
Pression maxi d'utilisation: 175 bar.
Débit d'huile: voir tableau à page 80.

Les références indiquées dans le tableau correspondent aux accessoires standards.
Pour les versions spéciales ou personnalisées voir les options à la page 80.
Pour position connexions hydrauliques voir détail ci-dessous.

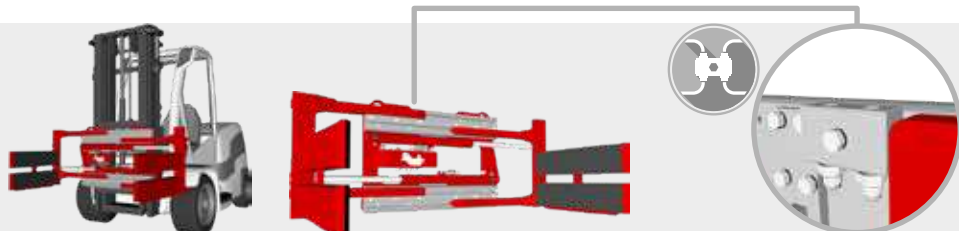

474.195

PINCE À BLOCS DE MOUSSE ET POLYSTYRÈNE

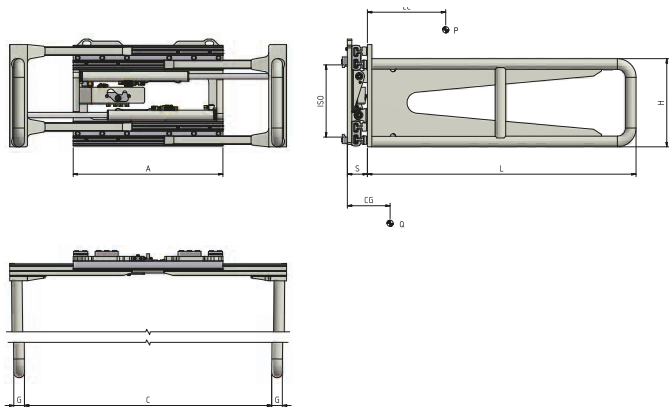

Les pinces de la série 474.195, à bras tubulaires, sont destinées pour les clients qui doivent manutentionner des charges volumineuses, comme blocs de mousse et polystyrène. La force de serrage, réglable avec valve hydraulique, en permet le transport en toute sécurité; toutes les pinces sont fournies avec valve limiteur de pression, valve anti-retour et valve régénératrice montées en série. Ouvertures mini et maxi peuvent être adaptées pour exigences spécifiques, ainsi que les dimensions et longueurs des bras. Sur demande elles peuvent être fournies avec déplacement latéral intégré non constant ou semi-intégré constant.

REFERENCE	CAPACITÉ	CDG CHARGE	ISO 2328 FEM	LARGEUR CHASSIS	OUVERTURE		DIMENSIONS BRAS	DEPORT	CENTRE DE GRAVITÉ	POIDS	PRIX
					C MIN - mm	C MAX - mm					
11L27AQ2A0010	1200	500	II	1150	590	2150	65x500x1500	109	213	350	-
11L27AQ2A0011	1200	500	II	1150	580	2140	65x500x2000	109	232	400	-
11L27BE2A0009	1400	500	II	1150	580	2150	76x500x1500	137	246	433	-
11L27BE2A0010	1400	500	II	1150	570	2140	76x500x2000	137	273	472	-
11L27D62A0004	1900	500	II	1250	590	2260	76x500x1500	137	247	445	-
11L27D62A0005	1900	500	II	1250	580	2250	76x500x2000	137	271	500	-



Fonctions hydrauliques demandées: 1.
Pression maxi d'utilisation: 175 bar.
Débit d'huile: voir tableau à page 80.

Les références indiquées dans le tableau correspondent aux accessoires standards.
Pour les versions spéciales ou personnalisées voir les options à la page 80.
Pour position connexions hydrauliques voir détail ci-dessous.

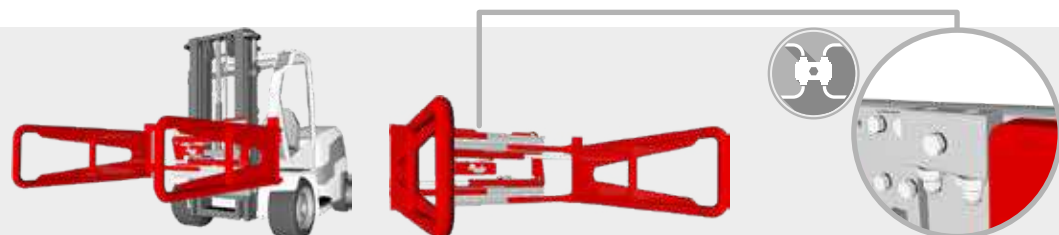

474.141

PINCE À PARPAINGS AVEC BRAS CAOUTCHOUTÉS

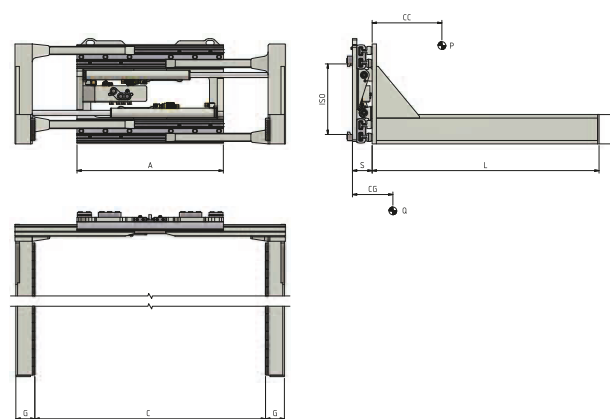

Les pinces de la série 474.141, à parpaings avec bras caoutchoutés, sont destinées pour les clients qui doivent manutentionner blocs de ciment et matériaux pour le bâtiment. La force de serrage, réglable avec valve hydraulique, en permet le transport en toute sécurité; toutes les pinces sont fournies avec valve limiteur de pression, valve anti-retour et valve régénératrice montées en série. Ouvertures mini et maxi peuvent être adaptées pour exigences spécifiques, ainsi que les dimensions et longueurs des bras. Sur demande elles peuvent être fournies avec déplacement latéral intégré non constant ou semi-intégré constant.

REFERENCE	CAPACITÉ	CDG CHARGE	ISO 2328 FEM	LARGEUR CHASSIS	OUVERTURE		DIMENSIONS BRAS	DEPORT	CENTRE DE GRAVITÉ	POIDS	PRIX
					C MIN - mm	C MAX - mm					
11L20BE2A0001	1400	500	II	1050	400	1750	120x150x1095	137	252	405	-
11L20BE2A0002	1400	500	II	1050	400	1750	120x150x1295	137	306	422	-
11L20CG2A0001	1700	500	II	1050	400	1750	120x150x1095	137	252	405	-
11L20CG2A0002	1700	500	II	1050	400	1750	120x150x1295	137	306	422	-
11L20D62A0001	1900	500	II	1150	370	1820	125x170x1100	137	268	500	-
11L20D62A0002	1900	500	II	1150	370	1820	125x170x1300	137	327	493	-
11L20EY2A0001	2400	500	II	1150	370	1820	125x170x1100	137	268	465	-
11L20EY2A0002	2400	500	II	1150	370	1820	125x170x1300	137	327	493	-
11L20G03A0001	2700	500	III	1100	390	1760	125x170x1100	157	260	547	-
11L20G03A0002	2700	500	III	1100	390	1760	125x170x1300	157	311	573	-



Fonctions hydrauliques demandées: 1.
Pression maxi d'utilisation: 175 bar.
Débit d'huile: voir tableau à page 80.

Les références indiquées dans le tableau correspondent aux accessoires standards.
Pour les versions spéciales ou personnalisées voir les options à la page 80.
Pour position connexions hydrauliques voir détail ci-dessous.

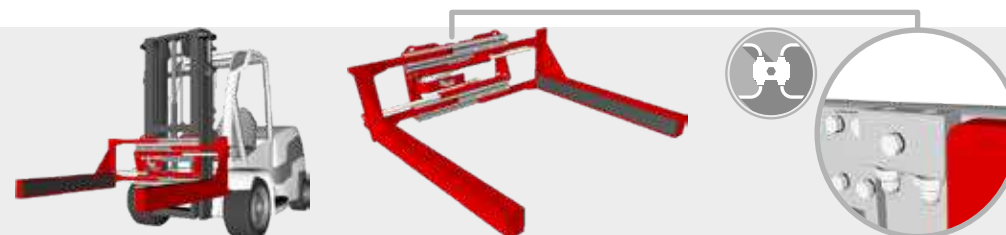

474.12.180 PINCE À CARTONS ET ÉLECTROMÉNAGERS AVEC DEUX BRAS ARTICULÉS

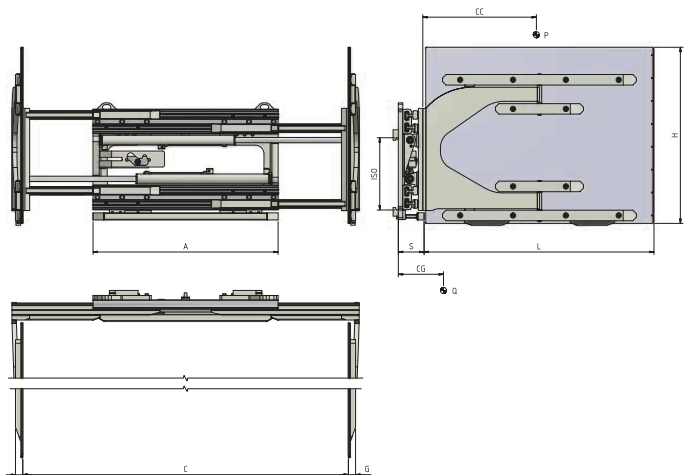

Les pinces de la série 474.12.180, avec bras caoutchoutés tous les deux articulés, sont destinées pour les clients qui doivent manutentionner électroménagers et cartons disposés en double profondeur, sur plusieurs rangées et niveaux; elles peuvent prendre jusqu'à 12 électroménagers ou cartons avec une seule prise. La force de serrage, réglable avec valve hydraulique, en permet le transport en toute sécurité; toutes les pinces sont fournies avec valve limiteur de pression, valve anti-retour et valve régénératrice montées en série. Ouvertures mini et maxi peuvent être adaptées pour exigences spécifiques, ainsi que les dimensions et longueurs des bras. Sur demande elles peuvent être fournies avec déplacement latéral intégré non constant ou semi-intégré constant.

REFERENCE	CAPACITÉ	CDG CHARGE	ISO 2328 FEM	LARGEUR CHASSIS	OUVERTURE		DIMENSIONS BRAS	DEPORT	CENTRE DE GRAVITÉ	POIDS	PRIX
					P - Kg	CC - mm					
11L15AQ2A0020	1200	500	II	950	510	1750	42x1000x1000	146	340	425	-
11L15AQ2A0021	1200	650	II	950	510	1750	42x1000x1300	146	385	440	-
* 11L15AQ2A0022	1200	675	II	950	510	1750	46x1200x1350	146	440	505	-
11L15AQ2A0023	1200	500	II	1050	510	1850	42x1000x1000	146	336	440	-
11L15AQ2A0016	1200	650	II	1050	510	1850	42x1000x1300	146	381	455	-
* 11L15AQ2A0024	1200	675	II	1050	510	1850	46x1200x1350	146	438	530	-
11L15AQ2A0025	1200	500	II	1150	460	1860	42x1000x1000	146	333	450	-
11L15AQ2A0026	1200	650	II	1150	460	1860	42x1000x1300	146	378	465	-
* 11L15AQ2A0017	1200	675	II	1150	460	1860	46x1200x1350	146	435	570	-

* Modèles avec patins partagés et dossierets de charge juste à côté du bras.



Fonctions hydrauliques demandées: 1.
Pression maxi d'utilisation: 175 bar.
Débit d'huile: voir tableau à page 80.

Les références indiquées dans le tableau correspondent aux accessoires standards.
Pour les versions spéciales ou personnalisées voir les options à la page 80.
Pour position connexions hydrauliques voir détail ci-dessous.

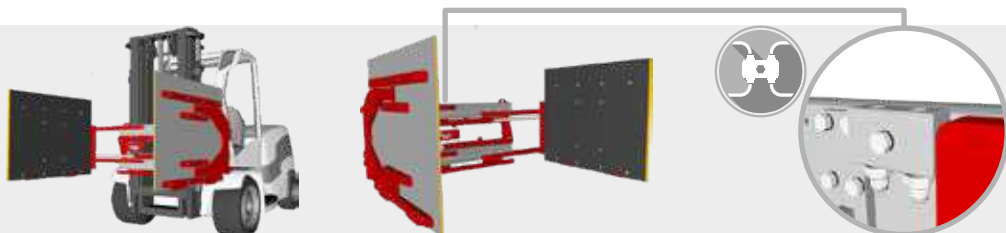

474.24.180 PINCE À CARTONS ET ÉLECTROMÉNAGERS AVEC DEUX BRAS ARTICULÉS

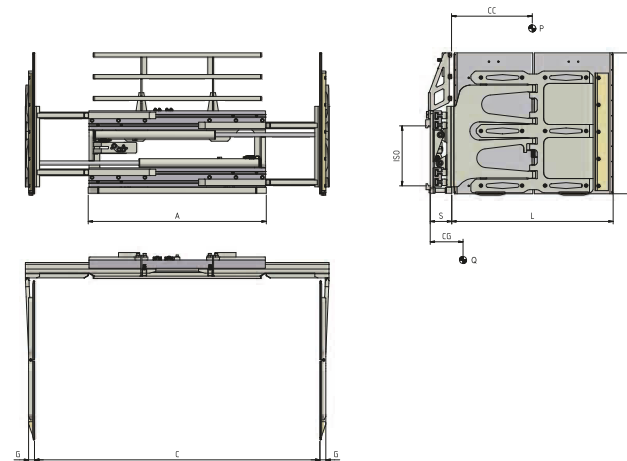

Les pinces de la série 474.24.180, avec bras caoutchoutés tous les deux articulés, sont destinées pour les clients qui doivent manutentionner électroménagers et cartons disposés en double profondeur, sur plusieurs rangées et niveaux; elles peuvent prendre jusqu'à 24 électroménagers ou cartons avec une seule prise. La force de serrage, réglable avec valve hydraulique, en permet le transport en toute sécurité; toutes les pinces sont fournies avec valve limiteur de pression, valve anti-retour et valve régénératrice montées en série. Ouvertures mini et maxi peuvent être adaptées pour exigences spécifiques, ainsi que les dimensions et longueurs des bras. Sur demande elles peuvent être fournies avec déplacement latéral intégré non constant ou semi-intégré constant.

REFERENCE	CAPACITÉ	CDG CHARGE	ISO 2328 FEM	LARGEUR CHASSIS	OUVERTURE		DIMENSIONS BRAS	DEPORT	CENTRE DE GRAVITÉ	POIDS	PRIX
					P - Kg	CC - mm					
* 11L15D62A0004	1500	675	II	1380	420	2040	51x1200x1350	188	448	865	-
* 11L15D62A0005	1500	675	II	1550	460	2260	51x1200x1350	188	436	875	-
* 11L15D63A0006	1900	675	III	1850	560	2760	51x1200x1350	188	407	920	-
* 11L15D63A0007	1900	675	III	2000	460	2710	51x1200x1350	188	402	930	-
* 11L15D63A0008	2000	675	III	2050	420	2680	51x1200x1350	188	401	950	-

* Modèles avec patins partagés et dossierets de charge juste à côté du bras.



Fonctions hydrauliques demandées: 1.
Pression maxi d'utilisation: 175 bar.
Débit d'huile: voir tableau à page 80.

Les références indiquées dans le tableau correspondent aux accessoires standards.
Pour les versions spéciales ou personnalisées voir les options à la page 80.
Pour position connexions hydrauliques voir détail ci-dessous.

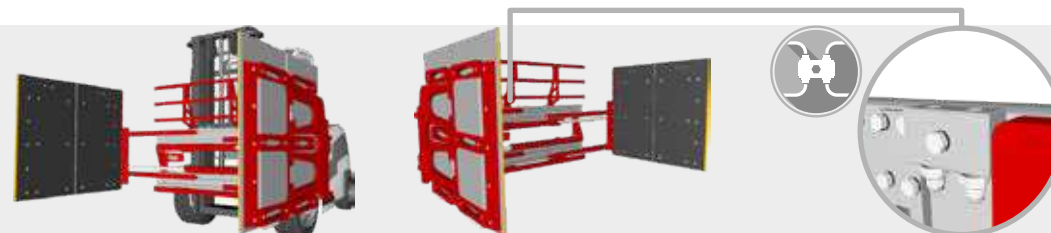

474.181 PINCE À CARTONS ET ÉLECTROMÉNAGERS AVEC BRAS FIXES

PINCE À CARTONS ET ÉLECTROMÉNAGERS AVEC BRAS FIXES

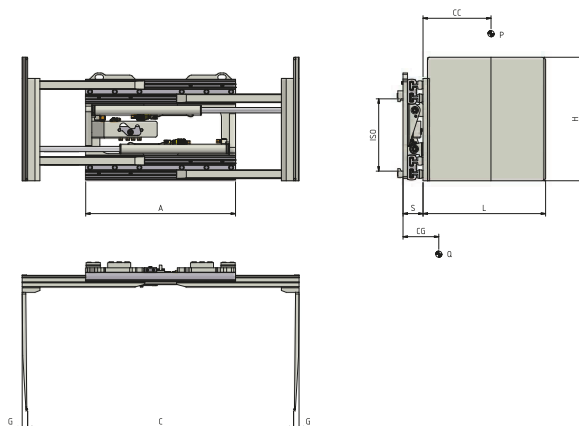

Les pinces de la série 474.181, à bras caoutchoutés fixes, sont destinées pour les clients qui doivent manutentionner électroménagers et cartons disposés en double profondeur, sur plusieurs rangées ou niveaux. La force de serrage, réglable avec valve hydraulique, en permet le transport en toute sécurité; toutes les pinces sont fournies avec valve limiteur de pression, valve anti-retour et valve régénératrice montées en série. Ouvertures mini et maxi peuvent être adaptées pour exigences spécifiques, ainsi que les dimensions et longueurs des bras. Sur demande elles peuvent être fournies avec déplacement latéral intégré non constant ou semi-intégré constant.

REFERENCE	CAPACITÉ P - Kg	CDG CHARGE CC - mm	ISO 2328 FEM	LARGEUR CHASSIS A - mm	OUVERTURE		DIMENSIONS BRAS GxHxL mm	DEPORT S - mm	CENTRE DE GRAVITÉ CG - mm	POIDS Q - Kg	PRIX euro
					C MIN - mm	C MAX - mm					
11L14AQ2A0001	1200	500	II	950	580	1820	30x600x650	134	188	320	-
11L14AQ2A0002	1200	500	II	950	580	1820	30x700x650	134	201	335	-
11L14AQ2A0003	1200	500	II	950	580	1820	30x600x750	134	220	335	-
11L14AQ2A0004	1200	500	II	950	580	1820	30x700x750	134	234	350	-
11L14AQ2A0005	1200	500	II	950	580	1820	30x600x850	134	253	355	-
11L14AQ2A0006	1200	500	II	950	580	1820	30x700x850	134	268	370	-
11L14BE2A0001	1400	500	II	1050	590	1940	30x600x650	162	188	455	-
11L14BE2A0002	1400	500	II	1050	590	1940	30x700x650	162	201	477	-
11L14BE2A0003	1400	500	II	1050	590	1940	30x600x750	162	218	470	-
11L14BE2A0004	1400	500	II	1050	590	1940	30x700x750	162	232	494	-
11L14BE2A0005	1400	500	II	1050	590	1940	30x600x850	162	250	498	-
11L14BE2A0006	1400	500	II	1050	590	1940	30x700x850	162	266	516	-



Fonctions hydrauliques demandées: 1.
Pression maxi d'utilisation: 175 bar.
Débit d'huile: voir tableau à page 80.

Les références indiquées dans le tableau correspondent aux accessoires standards.
Pour les versions spéciales ou personnalisées voir les options à la page 80.
Pour position connexions hydrauliques voir détail ci-dessous.

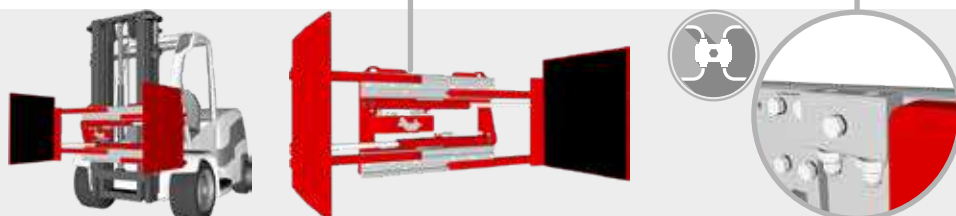

474.160

PINCE À UN OU DEUX FÛTS

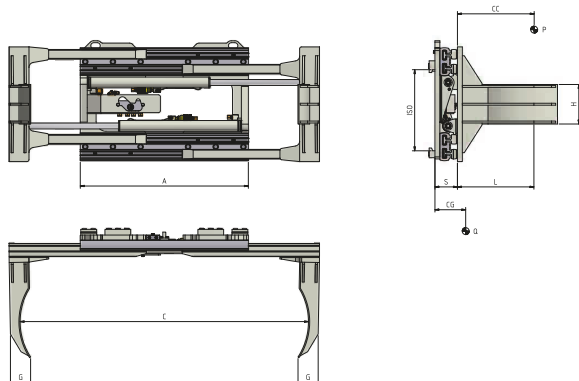

Les pinces de la série 474.160 sont spécifiques pour les clients qui doivent manutentionner un ou deux fûts dans le même temps. La force de serrage, réglable avec valve hydraulique, en permet le transport en toute sécurité; toutes les pinces sont fournies avec valve limiteur de pression, valve anti-retour et valve régénératrice montées en série. Ouvertures mini et maxi peuvent être adaptées pour exigences spécifiques, ainsi que les dimensions et longueurs des bras. Sur demande elles peuvent être fournies avec déplacement latéral intégré non constant ou semi-intégré constant.

REFERENCE	CAPACITÉ	CDG CHARGE	ISO 2328 FEM	LARGEUR CHASSIS	OUVERTURE		DIMENSIONS BRAS	DEPORT	CENTRE DE GRAVITÉ	POIDS	PRIX
	P - Kg	CC - mm		A - mm	C MIN - mm	C MAX - mm	GxHxL mm	S - mm	CG - mm	Q - Kg	euro
11L23AQ2C0001	1200	500	II	950	490	1730	100x200x330	109	102	230	-
11L23BE2C0001	1400	500	II	950	450	1600	100x200x330	137	109	316	-

474.190

PINCE À DEUX OU QUATRE FÛTS

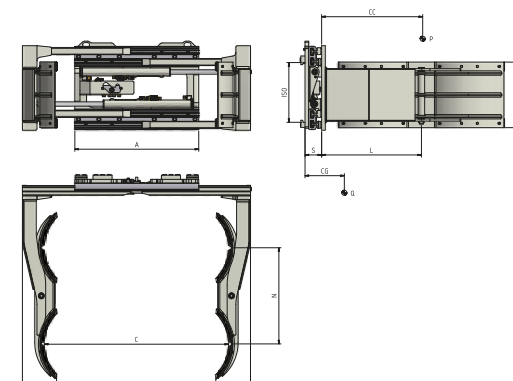

Les pinces de la série 474.190 sont spécifiques pour les clients qui doivent manutentionner deux ou quatre fûts dans le même temps. La force de serrage, réglable avec valve hydraulique, en permet le transport en toute sécurité; toutes les pinces sont fournies avec valve limiteur de pression, valve anti-retour et valve régénératrice montées en série. Ouvertures mini et maxi peuvent être adaptées pour exigences spécifiques, ainsi que les dimensions et longueurs des bras. Sur demande elles peuvent être fournies avec déplacement latéral intégré non constant ou semi-intégré constant.

REFERENCE	CAPACITÉ	CDG CHARGE	ISO 2328 FEM	LARGEUR CHASSIS	OUVERTURE		DIMENSIONS BRAS	DISTANCE	DEPORT	CENTRE DE GRAVITÉ	POIDS	PRIX
	P - Kg	CC - mm		A - mm	C MIN - mm	C MAX - mm	GxHxL mm	N - mm	S - mm	CG - mm	Q - Kg	euro
11L24AQ2C0001	1200	500	II	950	440	1680	100x200x675	660	109	242	282	-
11L24D62C0001	1900	500	II	1050	330	1580	120x200x675	660	137	223	490	-



Fonctions hydrauliques demandées: 1.
Pression maxi d'utilisation: 175 bar.
Débit d'huile: voir tableau à page 80.

Les références indiquées dans le tableau correspondent aux accessoires standards.
Pour les versions spéciales ou personnalisées voir les options à la page 80.
Pour position connexions hydrauliques voir détail ci-dessous.

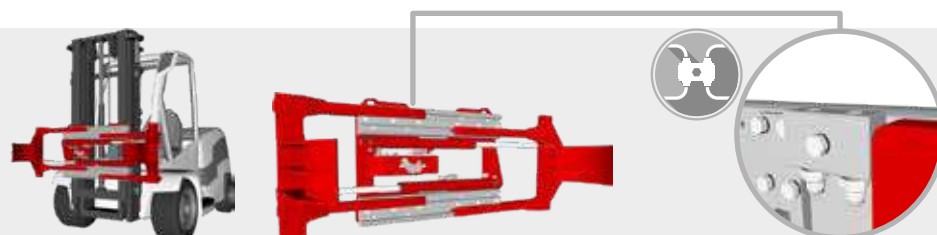

Fonctions hydrauliques demandées: 1.
Pression maxi d'utilisation: 175 bar.
Débit d'huile: voir tableau à page 80.

Les références indiquées dans le tableau correspondent aux accessoires standards.
Pour les versions spéciales ou personnalisées voir les options à la page 80.
Pour position connexions hydrauliques voir détail ci-dessous.

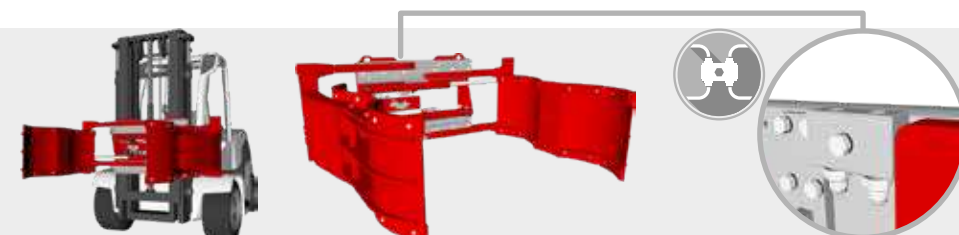

OPTIONS & ÉQUIPEMENTS SPÉCIAUX



DÉBIT D'HUILE

TYPE	ISO 2328 FEM	CAPACITÉ MIN (l/min)	CAPACITÉ MAX (l/min)	CAPACITÉ CONSEILLÉE (l/min)
474.170	ISO2	10	40	20
474.170	ISO3	15	40	25
474.170	ISO4	20	40	30
474.150	ISO2	10	40	20
474.150	ISO3	15	40	25
474.131	ISO2	10	40	20
474.131	ISO3	15	40	25
116.131	ISO3	15	40	25
116.131	ISO4	20	40	30
474.130	ISO2	10	40	20
474.130	ISO3	15	40	25
116.130	ISO4	20	40	30
474.137	ISO2	10	40	20
474.137	ISO3	15	40	25
474.195	ISO2	10	40	20
474.141	ISO3	15	40	25
474.141	ISO2	10	40	20
474.180	ISO2	10	40	20
474.181	ISO2	10	40	20
474.160	ISO2	10	40	20
474.190	ISO2	15	40	25



SUPPLÉMENTS

Kit tuyaux et raccords (pour chaque fonction hydraulique)	-
Kit tuyaux et raccords rapides (pour chaque fonction hydraulique)	-
Manomètre	-
Cales d'usure en bronze	-
Accrochages rapides mécaniques	-
Electrovalve pour fractionnement d'une fonction hydraulique avec kit installation électrique (préciser le voltage)	-
Valve limiteur de pression, valve anti-retour et régénératrice	-
Valve limiteur de pression sur 3 positions	-

Système manuel pour contrôle de la pression avec manomètre et lumière de signalisation -

Système à commande électronique pour le contrôle de la pression avec bouton-poussoir et lumière de signalisation -

Système automatique pour contrôle de la pression -

Déplacement latéral intégré non constant -

Déplacement latéral semi-intégré constant ISO2 -
ISO3 -
ISO4 -

Système de graissage automatique pour déplacement lateral semi-intégré constant -

Fourches boulonnées (pour modèle 474.170) ISO2 -
ISO3 -
ISO4 -

Rotation fourches à commande hydraulique(pour modèle 474.150) -

Tôle protection vérins -

Plaques résistant à l'usure sous le chassis -

Plaques résistant à l'usure sous les bras -

Extensions dossierets de charge et structures de maintien au-dessus des bras pour pinces modèles 474.180 -



ACCESSOIRES SPÉCIAUX

Sur demande on peut fournir des pinces de serrage avec largeurs et/ou courses spéciales.

Sur demande possibilité de dossierets de charge de différentes longueurs et hauteurs. Fourni en série sûr les pinces à électroménagers et cartons avec bras de hauteur supérieure à 1000 mm.

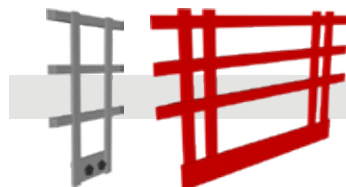

Toutes les modèles de la série 474.170 peuvent être fournis sur demande combinés à adaptateurs enfourchables multi-fonctions, pour fûts ou avec rotation hydraulique de 90° ou 180°.

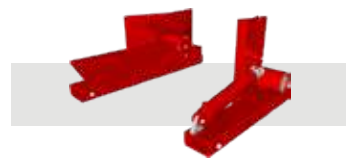

474.170 Sur demande possibilité de fourches de n'importe quelle sections et longueur.
474.150

474.131
116.131
474.130 Sur demande possibilité de bras de n'importe quelle hauteur et longueur.
116.130
474.137
474.195

474.141 Sur demande possibilité de fourches de n'importe quelle longueur.

474.180 Sur demande possibilité de bras de n'importe quelle hauteur et longueur, avec bras single ou partagé et avec blocage mécanique sur l'oscillation d'un bras.

474.181 Sur demande possibilité de bras de n'importe quelle hauteur et longueur.

474.160 Sur demande possibilité de patins à "V" pour la prise de fûts avec diamètres différents.
474.190





301.474.170

301.474.150



301.474.4

301.474.131



301.474.160

301.474.190

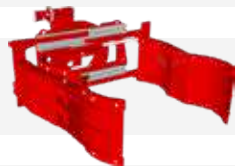

636

7. Pinces de Serrage Rotatives

7.1	301.474.170	Pince Rotative 360° à Fourches Soudées	Pag. 84
7.2	301.474.150	Pince Rotative 360° à Fourches Rotatives	Pag. 86
7.3	301.474.4	Retourneur de Charges 360° à 4 Fourches	Pag. 88
7.4	301.474.131	Pince Rotative 360° à Balles à Bras Minces	Pag. 90
7.5	301.474.160	Pince Rotative 360° à un ou deux Fûts	Pag. 92
7.6	301.474.190	Pince Rotative 360° à deux ou quatre Fûts	Pag. 93
7.7	636	Pince Rotative 360° pour un Fût	Pag. 94
7.8		Options & équipements Spéciaux	Pag. 95

Ces accessoires sont destinés au transport et à la rotation de charges avec serrage sur les côtés. La force de serrage, réglable avec valve hydraulique, en permet le transport en toute sécurité; toutes les pinces sont fournies avec valve limiteur de pression, valve anti-retour et valve régénératrice montées en série. La rotation à 360° advient à transmission indirecte et, sur demande, peut être aussi limitée à 180° avec un bloc mécanique. Ouvertures mini et maxi peuvent être adaptées pour exigences spécifiques. Sur demande elles peuvent être fournies avec déplacement latéral intégré non constant ou semi-intégré constant.

301.474.170 PINCE ROTATIVE 360° À FOURCHES SOUDÉES

PINCE ROTATIVE 360° À FOURCHES SOUDÉES

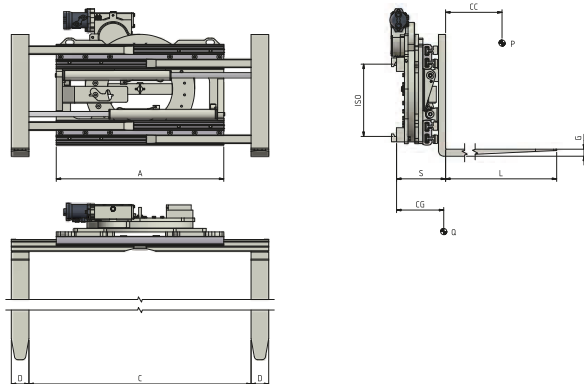

Les pinces rotatives de la série 301.474.170, avec fourches soudées, sont destinées pour les clients qui doivent manutentionner marchandise soit sur palette soit avec serrage et rotation de la charge. La force de serrage, réglable avec valve hydraulique, en permet le transport en toute sécurité; toutes les pinces sont fournies avec valve limiteur de pression, valve anti-retour et valve régénératrice montées en série. Ouvertures mini et maxi peuvent être adaptées pour exigences spécifiques, ainsi que les dimensions et longueurs des fourches. Sur demande elles peuvent être fournies avec déplacement latéral intégré non constant ou semi-intégré constant.

REFERENCE	CAPACITÉ EN SERRAGE P - Kg	CAPACITÉ SUR FOURCHES P - Kg	CDG CHARGE CC - mm	ISO 2328 FEM	LARGEUR CHASSIS A - mm	OUVERTURE INTERNE FOURCHES C MIN - mm C MAX - mm		FOURCHES DxGxL mm	DEPORT S - mm	CENTRE DE GRAVITÉ CG - mm	POIDS Q - Kg	PRIX euro
* 11M03AQ2A0006	1200	1400	500	II	850	340	1380	100x40x1200	279	159	388	-
11M03AQ2A0008	1200	1400	500	II	950	440	1680	100x40x1200	279	161	397	-
11M03AQ2A0010	1200	1400	500	II	1050	540	1980	100x40x1200	279	162	406	-
* 11M03BE2A0006	1400	1900	500	II	950	360	1510	100x40x1200	317	178	540	-
11M03BE2A0012	1400	1900	500	II	1050	460	1810	100x40x1200	317	179	560	-
11M03BE2A0013	1400	1900	500	II	1150	560	2110	100x40x1200	317	181	580	-
11M03BE2A0014	1400	1900	500	II	1250	460	2010	100x40x1200	317	182	602	-
* 11M03CG2A0001	1700	2100	500	II	950	360	1510	100x40x1200	317	178	545	-
11M03CG2A0008	1700	2100	500	II	1050	460	1810	100x40x1200	317	179	570	-
* 11M03D62A0015	1900	2400	500	II	1050	330	1580	120x45x1200	317	202	590	-
11M03D62A0020	1900	2400	500	II	1150	430	1880	120x45x1200	317	204	632	-
11M03D62A0021	1900	2400	500	II	1250	530	2180	120x45x1200	317	206	667	-
11M03D62A0022	1900	2400	500	II	1350	630	2480	120x45x1200	317	207	691	-
* 11M03EY3A0020	2400	2900	500	III	1050	330	1580	120x45x1200	317	207	660	-
11M03EY3A0040	2400	2900	500	III	1150	430	1880	120x45x1200	317	209	680	-
11M03G03A0025	2700	3600	500	III	1100	470	1840	120x50x1200	350	217	840	-
* 11M03G03A0015	2700	3600	500	III	1200	320	1640	120x50x1200	350	219	870	-
11M03G03A0023	2700	3600	500	III	1300	470	2040	120x50x1200	350	222	900	-
11M03G03A0026	2700	3600	500	III	1400	570	2340	120x50x1200	350	224	930	-
11M03HY3A0009	3500	4500	500	III	1200	350	1760	150x50x1200	360	233	799	-
11M03HY3A0022	3500	4500	500	III	1300	450	2060	150x50x1200	360	236	970	-
11M03HY3A0023	3500	4500	500	III	1400	550	2360	150x50x1200	360	239	1010	-
* 11M03KQ3A0001	4500	5000	500	III	1400	260	1790	150x60x1200	385	226	1235	-
* 11M03KQ3A0002	4500	5000	500	III	1600	260	1990	150x60x1200	385	228	1250	-
* 11M03KQ4A0002	3800	4500	600	IV	1500	260	1890	150x60x1200	385	228	1270	-
* 11M03KQ4A0003	3800	4500	600	IV	1600	260	1990	150x60x1200	385	230	1285	-
* 11M03LM4A0001	5000	6000	600	IV	1500	260	1890	150x65x1200	390	233	1310	-
* 11M03LM4A0002	5000	6000	600	IV	1700	260	2090	150x65x1200	390	263	1325	-
* 11M03ND4A0001	6000	7000	600	IV	1500	260	1890	150x70x1200	440	257	1545	-
* 11M03ND4A0002	6000	7000	600	IV	1700	260	2090	150x70x1200	440	260	1565	-
* 11M03Q54A0001	7000	8000	600	IV	1750	160	2040	200x70x1200	455	282	1700	-
* 11M03Q54A0002	7000	8000	600	IV	2000	160	2290	200x70x1200	455	296	1730	-

* Modèles aptes pour prise Europallets



Fonctions hydrauliques demandées: 2.
Pression maxi d'utilisation: 175 bar.
Débit d'huile: voir tableau à page 95.

Les références indiquées dans le tableau correspondent aux accessoires standards.
Pour les versions spéciales ou personnalisées voir les options à la page 95.
Pour position connexions hydrauliques voir détail ci-dessous.

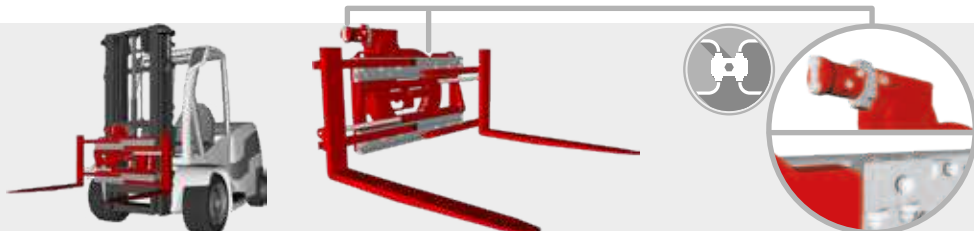

301.474.150 PINCE ROTATIVE 360° À FOURCHES ROTATIVES

PINCE ROTATIVE 360° À FOURCHES ROTATIVES

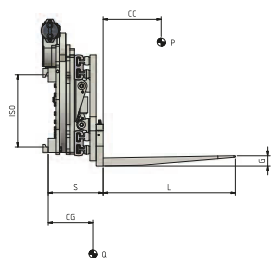
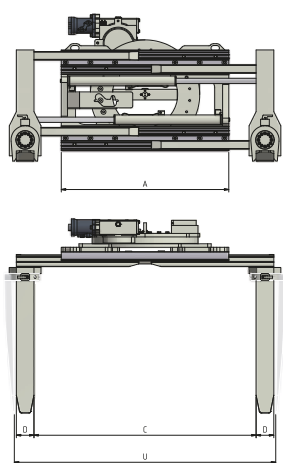

Les pinces rotatives de la série 301.474.150, avec fourches rotatives, sont destinées pour les clients qui doivent manutentionner marchandise soit sur palettes soit avec serrage et rotation de la charge. La force de serrage, réglable avec valve hydraulique, en permet le transport en toute sécurité; toutes les pinces sont fournies avec valve limiteur de pression, valve anti-retour et valve régénératrice montées en série. La rotation des fourches peut être manuelle ou, sur demande, avec l'emploi de vérins actionnés par une fonction hydraulique du chariot élévateur. Ouvertures mini et maxi peuvent être adaptées pour exigences spécifiques, ainsi que les dimensions et longueurs des fourches. Sur demande elles peuvent être fournies avec déplacement latéral intégré non constant ou semi-intégré constant.

REFERENCE	CAPACITÉ EN SERRAGE P - Kg	CAPACITÉ SUR FOURCHES P - Kg	CDG CHARGE CC - mm	ISO 2328 FEM	LARGEUR CHASSIS A - mm	OUVERTURE INTERNE FOURCHES		OUVERTURE INTERNE FOURCHES A 90°		FOURCHES DxGxL mm	DEPORT S - mm	CENTRE DE GRAVITÉ CG - mm	POIDS Q - Kg	PRIX euro
* 11M05AQ2A0005	1200	1400	500	II	850	340	1380	590	1630	100x45x1000	321	228	433	-
11M05AQ2A0006	1200	1400	500	II	950	440	1680	690	1930	100x45x1000	321	226	442	-
11M05AQ2A0001	1200	1400	500	II	1050	540	1980	790	2230	100x45x1000	321	224	451	-
* 11M05AQ2A0007	1200	1400	500	II	1050	240	1380	490	1630	100x45x1000	321	229	448	-
* 11M05BE2A0013	1400	1900	500	II	950	310	1430	605	1725	120x50x1000	357	273	557	-
* 11M05BE2A0004	1400	1900	500	II	1050	310	1530	605	1825	120x50x1000	357	268	573	-
11M05BE2A0003	1400	1900	500	II	1150	540	2090	835	2380	120x50x1000	357	264	589	-
11M05BE2A0014	1400	1900	500	II	1250	440	1990	735	2285	120x50x1000	357	263	594	-
* 11M05CG2A0005	1700	2100	500	II	950	310	1430	605	1725	120x50x1000	357	273	557	-
* 11M05CG2A0006	1700	2100	500	II	1050	310	1530	605	1825	120x50x1000	357	268	573	-
* 11M05CG2A0007	1700	2100	500	II	1050	240	1390	535	1685	120x50x1000	357	261	565	-
* 11M05D62A0002	1900	2400	500	II	1050	250	1450	590	1790	150x50x1000	357	250	590	-
11M05D62A0008	1900	2400	500	II	1150	400	1850	740	2190	150x50x1000	357	246	595	-
* 11M05D62A0009	1900	2400	500	II	1150	200	1450	540	1790	150x50x1000	357	248	595	-
11M05D62A0010	1900	2400	500	II	1250	500	2150	840	2490	150x50x1000	357	243	621	-
11M05D62A0011	1900	2400	500	II	1350	600	2450	940	2790	150x50x1000	357	240	637	-
* 11M05EY3A0002	2400	2900	500	III	1050	250	1450	590	1790	150x50x1000	357	250	630	-
11M05EY3A0009	2400	2900	500	III	1150	400	1850	740	2190	150x50x1000	357	246	645	-
* 11M05EY3A0010	2400	2900	500	III	1150	200	1450	540	1790	150x50x1000	357	248	635	-
11M05G03A0006	2700	3500	500	III	1100	430	1800	790	2160	150x60x1000	409	266	828	-
11M05G03A0007	2700	3500	500	III	1200	330	1700	690	2060	150x60x1000	409	263	854	-
11M05G03A0008	2700	3500	500	III	1300	430	2000	790	2360	150x60x1000	409	260	872	-
11M05G03A0009	2700	3500	500	III	1400	530	2300	890	2660	150x60x1000	409	256	908	-

* Modèles aptes pour prise Europallets



Fonctions hydrauliques demandées: 2.
Pression maxi d'utilisation: 175 bar.
Débit d'huile: voir tableau à page 95.

Les références indiquées dans le tableau correspondent aux accessoires standards.
Pour les versions spéciales ou personnalisées voir les options à la page 95.
Pour position connexions hydrauliques voir détail ci-dessous.

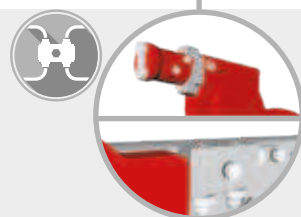
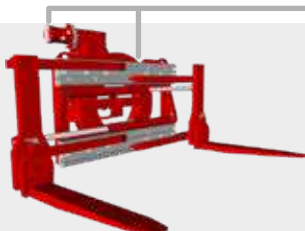

301.474.4 RETOURNEUR DE CHARGES 360° À 4 FOURCHES

RETOURNEUR DE CHARGES 360° À 4 FOURCHES

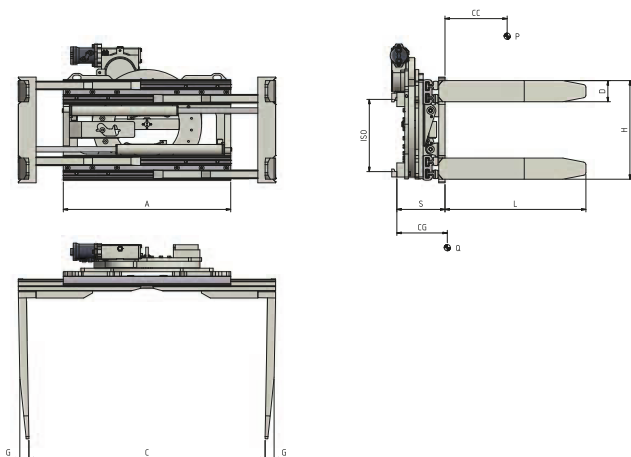

Les retourneurs de charges de la série 301.474.4, avec quatre fourches soudées, sont destinées pour les clients qui doivent manutentionner marchandise soit sur palette soit avec serrage et rotation du charge; grâce à la paire de fourches soudées sur chaque bras, elles permettent aussi de basculer les charges pour le remplacement de la palette. La force de serrage, réglable avec valve hydraulique, en permet le transport en toute sécurité; toutes les pinces sont fournies avec valve limiteur de pression, valve anti-retour et valve régénératrice montées en série. Ouvertures mini et maxi peuvent être adaptées pour exigences spécifiques, ainsi que les dimensions et longueur des bras. Sur demande elles peuvent être fournies avec déplacement latéral intégré non constant ou semi-intégré constant.

REFERENCE	CAPACITÉ P - Kg	CDG CHARGE CC - mm	ISO 2328 FEM	LARGEUR CHASSIS A - mm	OUVERTURE		FOURCHES DxGxL mm	DISTANCE H - mm	DEPORT S - mm	CENTRE DE GRAVITÉ CG - mm	POIDS Q - Kg	PRIX euro
					C MIN - mm	C MAX - mm						
11M33AQ2A0008	1200	500	II	850	420	1460	120x45x800	560	274	142	387	-
11M33AQ2A0009	1200	500	II	950	520	1760	120x45x800	560	274	147	394	-
11M33AQ2A0010	1200	500	II	1050	620	2060	120x45x800	560	274	158	403	-
11M33BE2A0014	1400	500	II	950	420	1570	120x50x1000	560	307	281	588	-
11M33BE2A0015	1400	500	II	1050	520	1870	120x50x1000	560	307	301	608	-
11M33BE2A0016	1400	500	II	1150	620	2170	120x50x1000	560	307	301	632	-
11M33BE2A0017	1400	500	II	1250	720	2470	120x50x1000	560	307	312	662	-
11M33CG2A0006	1700	500	II	950	420	1570	120x50x1000	560	307	281	588	-
11M33CG2A0007	1700	500	II	1050	520	1870	120x50x1000	560	307	291	604	-
11M33D62A0001	1900	500	II	1050	430	1680	150x50x1000	560	312	303	608	-
11M33D62A0002	1900	500	II	1150	530	1980	150x50x1000	560	312	316	624	-
11M33D62A0003	1900	500	II	1250	630	2280	150x50x1000	560	312	329	640	-
11M33EY3A0001	2400	500	III	1050	430	1680	150x50x1150	560	312	303	681	-
11M33EY3A0002	2400	500	III	1150	530	1980	150x50x1150	560	312	316	705	-
11M33G03A0001	2700	500	III	1100	570	1940	180x50x1150	560	350	356	874	-
11M33G03A0002	2700	500	III	1200	470	1840	180x50x1150	560	350	364	904	-
11M33G03A0003	2700	500	III	1300	570	2140	180x50x1150	560	350	373	941	-
11M33G03A0004	2700	500	III	1400	670	2440	180x50x1150	560	350	394	980	-
11M33HY3A0001	3500	500	III	1200	490	1900	200x60x1200	560	360	375	949	-
11M33HY3A0002	3500	500	III	1300	590	2100	200x60x1200	560	360	382	974	-
11M33HY3A0003	3500	500	III	1400	690	2500	200x60x1200	560	360	389	998	-



Fonctions hydrauliques demandées: 2.
Pression maxi d'utilisation: 175 bar.
Débit d'huile: voir tableau à page 95.

Les références indiquées dans le tableau correspondent aux accessoires standards.
Pour les versions spéciales ou personnalisées voir les options à la page 95.
Pour position connexions hydrauliques voir détail ci-dessous.

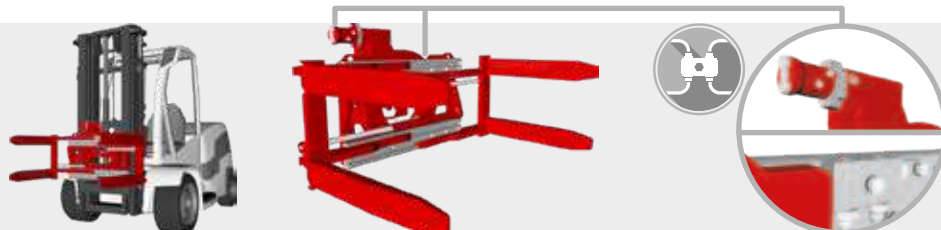

301.474.131 PINCE ROTATIVE 360° À BALLES À BRAS MINCES

PINCE ROTATIVE 360° À BALLES À BRAS MINCES

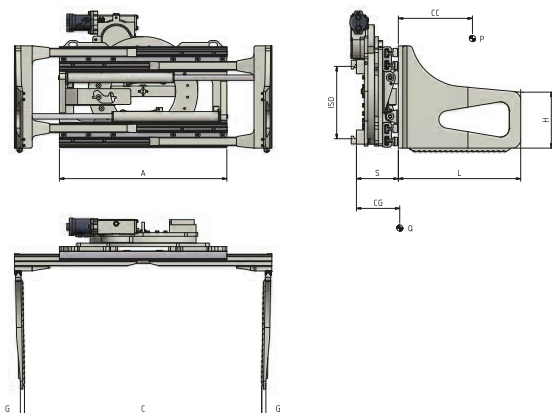

Les pinces rotatives de la série 301.474.131, à bras minces soudés en pleine pénétration, sont destinées pour les clients qui doivent manutentionner balles de n'importe quel matériaux: papier, carton, plastique, ferrailles et d'autres matériaux. La force de serrage, réglable avec valve hydraulique, en permet le transport en toute sécurité; toutes les pinces sont fournies avec valve limiteur de pression, valve anti-retour et valve régénératrice montées en série. Ouvertures mini et maxi peuvent être adaptées pour exigences spécifiques, ainsi que les dimensions et longueurs des bras. Sur demande elles peuvent être fournies avec déplacement latéral intégré non constant ou semi-intégré constant.

REFERENCE	CAPACITÉ P - Kg	CDG CHARGE CC - mm	ISO 2328 FEM	LARGEUR CHASSIS A - mm	OUVERTURE		DIMENSIONS BRAS GxHxL mm	DEPORT S - mm	CENTRE DE GRAVITÉ CG - mm	POIDS Q - Kg	PRIX euro
					C MIN - mm	C MAX - mm					
11M07AQ2A0001	1200	500	II	850	420	1460	21x350x900	234	220	450	-
11M07AQ2A0002	1200	500	II	950	520	1760	21x350x900	234	218	453	-
11M07AQ2A0003	1200	500	II	1050	620	2060	21x350x900	234	217	468	-
11M07BE2A0003	1400	500	II	950	420	1570	21x400x1000	267	263	588	-
11M07BE2A0002	1400	500	II	1050	520	1870	21x400x1000	267	261	608	-
11M07BE2A0004	1400	500	II	1150	620	2170	21x400x1000	267	259	620	-
11M07BE2A0005	1400	500	II	1250	520	2070	21x400x1000	267	257	636	-
11M07CG2A0003	1700	500	II	950	420	1570	21x400x1000	267	263	588	-
11M07CG2A0001	1700	500	II	1050	520	1870	21x400x1000	267	261	604	-
11M07D62A0002	1900	500	II	1050	420	1670	23x400x1000	267	268	609	-
11M07D62A0004	1900	500	II	1150	520	1970	23x400x1000	267	266	625	-
11M07D62A0005	1900	500	II	1250	620	2270	23x400x1000	267	263	641	-
11M07D62A0006	1900	500	II	1350	720	2570	23x400x1000	267	261	657	-
11M07EY3A0002	2400	500	III	1050	420	1670	23x400x1000	267	249	680	-
11M07EY3A0003	2400	500	III	1150	520	1970	23x400x1000	267	244	694	-
11M07G03A0004	2700	500	III	1100	540	1910	26x400x1000	292	290	940	-
11M07G03A0005	2700	500	III	1100	530	1900	26x400x1200	292	348	984	-
11M07G03A0006	2700	500	III	1200	440	1810	26x400x1000	292	285	964	-
11M07G03A0007	2700	500	III	1200	430	1800	26x400x1200	292	370	1010	-
11M07G03A0008	2700	500	III	1300	540	2110	26x400x1000	292	280	990	-
11M07G03A0003	2700	500	III	1300	530	2100	26x400x1200	292	338	1035	-
11M07G03A0009	2700	500	III	1400	640	2410	26x400x1000	292	275	1015	-
11M07G03A0010	2700	500	III	1400	630	2400	26x400x1200	292	334	1060	-
11M07HY3A0001	3500	500	III	1200	470	1880	29x500x1200	302	378	1150	-
11M07HY3A0002	3500	500	III	1200	460	1870	29x500x1500	302	462	1270	-
11M07HY3A0003	3500	500	III	1300	570	2180	29x500x1200	302	382	1190	-
11M07HY3A0004	3500	500	III	1300	560	2170	29x500x1500	302	458	1290	-
11M07HY3A0005	3500	500	III	1400	670	2480	29x500x1200	302	379	1200	-
11M07HY3A0006	3500	500	III	1400	660	2470	29x500x1500	302	454	1310	-



Fonctions hydrauliques demandées: 2.
Pression maxi d'utilisation: 175 bar.
Débit d'huile: voir tableau à page 95.

Les références indiquées dans le tableau correspondent aux accessoires standards.
Pour les versions spéciales ou personnalisées voir les options à la page 95.
Pour position connexions hydrauliques voir détail ci-dessous.

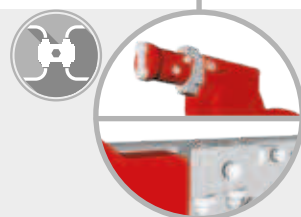
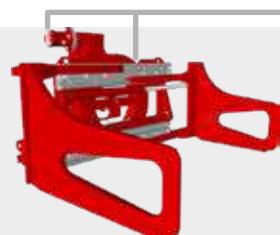

301.474.160 PINCE ROTATIVE 360° À UN OU DEUX FÛTS

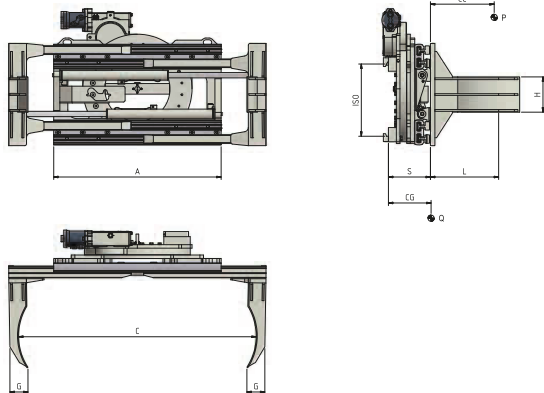

Les pinces rotatives de la série 301.474.160 sont destinées pour les clients qui doivent manutentionner et retourner un ou deux fûts dans le même temps. La force de serrage, réglable avec valve hydraulique, en permet le transport en toute sécurité; toutes les pinces sont fournies avec valve limiteur de pression, valve anti-retour et valve régénératrice montées en série. Ouvertures mini et maxi peuvent être adaptées pour exigences spécifiques, ainsi que les dimensions et longueurs des bras. Sur demande elles peuvent être fournies avec déplacement latéral intégré non constant ou semi-intégré constant.

REFERENCE	CAPACITÉ	CDG CHARGE	ISO 2328 FEM	LARGEUR CHASSIS A - mm	OUVERTURE		DIMENSIONS BRAS GxHxL mm	DEPORT S - mm	CENTRE DE GRAVITÉ CG - mm	POIDS Q - Kg	PRIX euro
					C MIN - mm	C MAX - mm					
11M23AQ2A0001	1200	330	II	950	490	1730	100x200x330	234	132	390	-
11M23BE2A0001	1400	330	II	950	450	1600	100x200x330	267	146	476	-



Fonctions hydrauliques demandées: 2.
Pression maxi d'utilisation: 175 bar.
Débit d'huile: voir tableau à page 95.

Les références indiquées dans le tableau correspondent aux accessoires standards.
Pour les versions spéciales ou personnalisées voir les options à la page 95.
Pour position connexions hydrauliques voir détail ci-dessous.

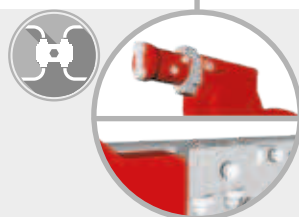
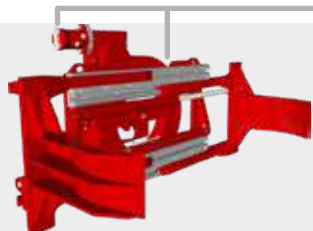

301.474.190 PINCE ROTATIVE 360° À DEUX OU QUATRE FÛTS

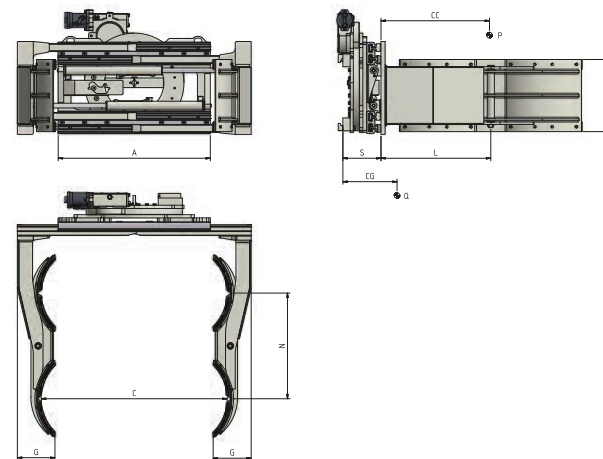

Les pinces rotatives de la série 301.474.190 sont destinées pour les clients qui doivent manutentionner et retourner deux ou quatre fûts dans le même temps. La force de serrage, réglable avec valve hydraulique, en permet le transport en toute sécurité; toutes les pinces sont fournies avec valve limiteur de pression, valve anti-retour et valve régénératrice montées en série. Ouvertures mini et maxi peuvent être adaptées pour exigences spécifiques, ainsi que les dimensions et longueurs des bras. Sur demande elles peuvent être fournies avec déplacement latéral intégré non constant ou semi-intégré constant.

REFERENCE	CAPACITÉ	CDG CHARGE	ISO 2328 FEM	LARGEUR CHASSIS A - mm	OUVERTURE		DIMENSIONS BRAS GxHxL mm	DISTANCE H - mm	DEPORT S - mm	CENTRE DE GRAVITÉ CG - mm	POIDS Q - Kg	PRIX euro
					C MIN - mm	C MAX - mm						
11M24AQ2A0001	1200	670	II	950	340	1340	235x450x675	660	234	214	442	-
11M24D62A0001	1900	675	II	1050	330	1680	235x450x675	660	267	212	696	-



Fonctions hydrauliques demandées: 2.
Pression maxi d'utilisation: 175 bar.
Débit d'huile: voir tableau à page 95.

Les références indiquées dans le tableau correspondent aux accessoires standards.
Pour les versions spéciales ou personnalisées voir les options à la page 95.
Pour position connexions hydrauliques voir détail ci-dessous.

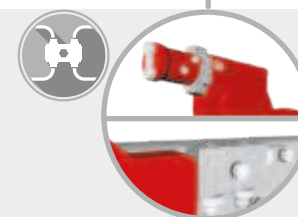
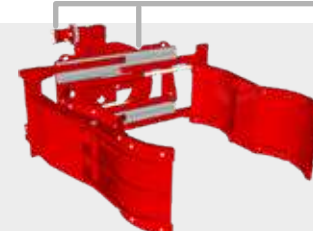

636 PINCE ROTATIVE 360° POUR UN FÛT

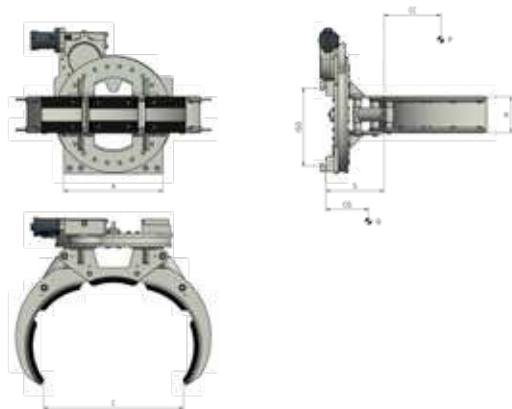

Les pinces rotatives de la série 636 sont spécifiques pour les clients qui doivent manutentionner et retourner un seul fût. La force de serrage, réglable avec valve hydraulique, en permet le transport en toute sécurité; toutes les pinces sont fournies avec valve limiteur de pression, valve anti-retour et valve régénératrice montées en série. Ouvertures mini et maxi peuvent être adaptées pour exigences spécifiques, ainsi que les dimensions et longueurs des bras. Sur demande elles peuvent être fournies avec déplacement latéral semi-intégré constant.

REFERENCE	CAPACITÉ	CDG CHARGE	ISO 2328 FEM	LARGEUR CHASSIS	OUVERTURE		HAUTEUR BRAS	DEPORT	CENTRE DE GRAVITÉ	POIDS	PRIX
	P - Kg	CC - mm	FEM	A - mm	C MIN - mm	C MAX - mm	H - mm	S - mm	CG - mm	Q - Kg	euro
49H2C0001	300	335	II	800	600	700	190	315	153	240	-



Fonctions hydrauliques demandées: 2.
Pression maxi d'utilisation: 175 bar.
Débit d'huile: voir tableau à page 95.

Les références indiquées dans le tableau correspondent aux accessoires standards.
Pour les versions spéciales ou personnalisées voir les options à la page 99.
Pour position connexions hydrauliques voir détail ci-dessous.

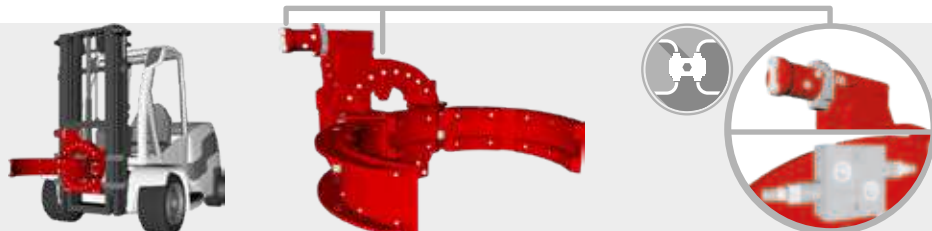

OPTIONS & ÉQUIPEMENTS SPÉCIAUX



DÉBIT D'HUILE

TYPE	ISO 2328 FEM	CAPACITÉ MIN (l/min)	CAPACITÉ MAX (l/min)	CAPACITÉ CONSEILLÉE (l/min)
301.474.170	ISO2	10/10	40/60	20/25
301.474.170	ISO3	15/10	40/60	25/25
301.474.170	ISO4	15/15	40/60	30/30
301.474.150	ISO2	10/10	40/60	20/25
301.474.150	ISO3	15/10	40/60	25/25
301.474.4	ISO2	10/10	40/60	20/25
301.474.4	ISO3	15/10	40/60	25/25
301.474.131	ISO2	10/10	40/60	20/25
301.474.131	ISO3	15/10	40/60	25/25
301.474.160	ISO2	10/10	40/60	20/25
301.474.190	ISO2	10/10	40/60	20/25
636	ISO2	10/10	40/45	20/20

Les valeurs en caractères gras se réfèrent aux capacités des fonctions rotative.



SUPPLÉMENTS

Kit tuyaux et raccords (pour chaque fonction hydraulique)	-
Kit tuyaux et raccords rapides (pour chaque fonction hydraulique)	-
Manomètre	-
Cales d'usure en bronze	-
Accrochages rapides mécaniques	-
Electrovalve pour fractionnement d'une fonction hydraulique avec kit installation électrique (préciser le voltage)	-
Valve limiteur de pression, valve anti-retour et régénératrice	-
Valve limiteur de pression sur 3 positions	-
Système manuel pour contrôle de la pression avec manomètre et lumière de signalisation	-

Système à commande électronique pour le contrôle de la pression avec bouton-poussoir et lumière de signalisation

Système automatique pour contrôle de la pression

Bloc mécanisé de la rotation 180°

Déplacement latéral intégré non constant

Déplacement latéral semi-intégré constant

Système de graissage automatique pour déplacement latéral semi-intégré constant

Fourches boulonnées (pour modèle 301.474.170)

Rotation fourches à commande hydraulique (pour modèle 301.474.150).

Tôle protection vérins

Plaques résistant à l'usure sous le châssis

Plaques résistant à l'usure sous les bras (pour modèle 301.474.131)



ACCESSOIRES SPÉCIAUX

Sur demande on peut fournir des pinces de serrage rotatives avec largeurs et/ou courses spéciales.

Sur demande on peut fournir des fourches de n'importe quelle sections et longueur.



Toutes les modèles de la série 301.474.170 peuvent être fournis sur demande combinés à adaptateurs enfourchables multi-fonctions, pour fûts ou avec rotation hydraulique de 90° ou 180°.

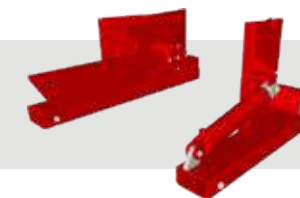

301.474.170 Sur demande possibilité de fourches de n'importe quelle sections et longueur.

301.474.131 Sur demande possibilités de bras de n'importe quelle hauteur et longueur.

301.474.160 Sur demande possibilités de patins à "V" pour la prise de fûts avec diamètres différents.

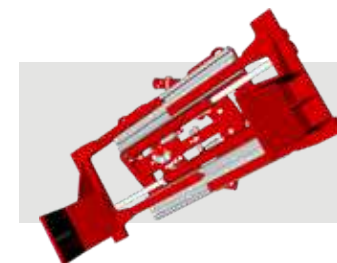





340SF

340SM



340DF

340DM



340TF

340TM



342SF

342SM



343SF

343SM



364

340PN



8. Pincés à Bobines et Pneus

- | | | | |
|-------------|--------------|--|----------|
| 8.1 | 340SF | Pince Rotative à 360° à Bobines avec 1 Bras Court Fixe | Pag. 100 |
| 8.2 | 340SM | Pince Rotative à 360° à Bobines avec 2 Bras Mobiles | Pag. 101 |
| 8.3 | 340DF | Pince Rotative à 360° à Bobines avec 1 Bras Court Fixe et Bras Long Partagé | Pag. 102 |
| 8.4 | 340DM | Pince Rotative à 360° à Bobines avec 1 Bras Mobiles et 1 Bras Long Partagé | Pag. 103 |
| 8.5 | 340TF | Pince Rotative à 360° à Bobines TISSUE avec Bras Court Fixe | Pag. 104 |
| 8.6 | 340TM | Pince Rotative à 360° à Bobines TISSUE avec Bras Mobiles | Pag. 105 |
| 8.7 | 342SF | Pince Rotative à 360° à Bobines avec Basculement Frontal de 90° et 1 Bras Court Fixe | Pag. 106 |
| 8.8 | 342SM | Pince Rotative à 360° à Bobines avec Basculement Frontal de 90° et 1 Bras Mobiles | Pag. 107 |
| 8.9 | 343SF | Pince à Bobines avec Basculement Frontal de 90° et 1 Bras Court Fixe | Pag. 108 |
| 8.10 | 343SM | Pince à Bobines avec Basculement Frontal de 90° et 2 Bras Mobiles | Pag. 109 |
| 8.11 | 364 | Pince à Bobines avec Hauteur Réduites | Pag. 110 |
| 8.12 | 340PN | Pince à Pneus | Pag. 111 |
| 8.13 | | Options & équipements Spéciaux | Pag. 112 |

Accessoires spécifiques pour la manutention de bobines de papier, mais aussi d'autres produits, comme: pneus, bobines de câbles et tuyaux de grosses dimensions en ciment, fer et autres matériaux.

340SF

PINCE ROTATIVE À 360° À BOBINES AVEC 1 BRAS COURT FIXE

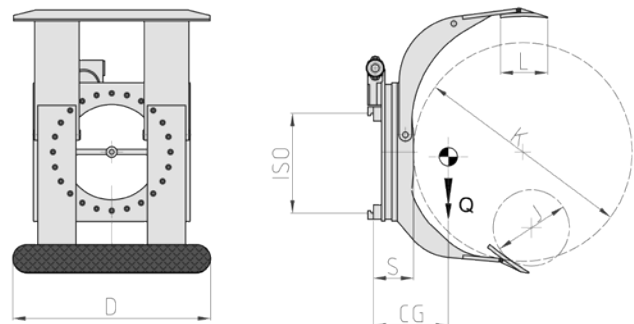

Les pinces de la série 340SF, ont 1 bras court fixe et 1 bras long entier; la rotation à 360°, sur demande limitable à 180° avec un bloc mécanique, permet la prise et rotation d'une ou plusieurs bobines superposées du même diamètre. Un vaste choix d'ouvertures, capacités et patins de prise permet de trouver l'accessoire idéal pour ses propres nécessités.

REFERENCE	CAPACITÉ	ISO 2328 FEM	DIAMETRE BOBINES		PATINS	DEPORT	CENTRE DE GRAVITÉ		POIDS	PRIX
			J - mm	K - mm			DxL - mm	S - mm		
21G002G2C0001	900	II	350	1100	700x200	178	200	400	-	-
21G002G2C0002	900	II	350	1400	700x200	178	205	480	-	-
21G002Q2C0001	1300	II	400	1150	750x250	186	220	520	-	-
21G002Q2C0002	1300	II	400	1300	750x250	186	230	525	-	-
21G00342C0003	2000	II	400	1300	850x250	202	235	620	-	-
21G00343C0002	2000	III	400	1300	850x250	202	235	750	-	-
21G00343C0003	2000	III	400	1600	850x250	202	240	820	-	-
21G003G3C0004	2600	III	550	1300	900x250	215	245	870	-	-
21G003G3C0005	2600	III	750	1600	900x250	215	255	940	-	-
21G003Q3C0003	3000	III	400	1300	1015x300	225	260	990	-	-
21G003W4C0001	3600	IV	750	1800	1050x300	255	275	1440	-	-



Fonctions hydrauliques demandées: 2.
Pression maxi d'utilisation: 175 bar.
Débit d'huile: voir tableau à page 112.

Les références indiquées dans le tableau correspondent aux accessoires standards.
Pour les versions spéciales ou personnalisées voir les options à la page 112.
Pour position connexions hydrauliques voir détail ci-dessous.

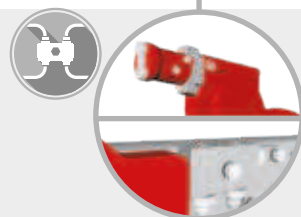

340SM

PINCE ROTATIVE À 360° À BOBINES AVEC 2 BRAS MOBILES

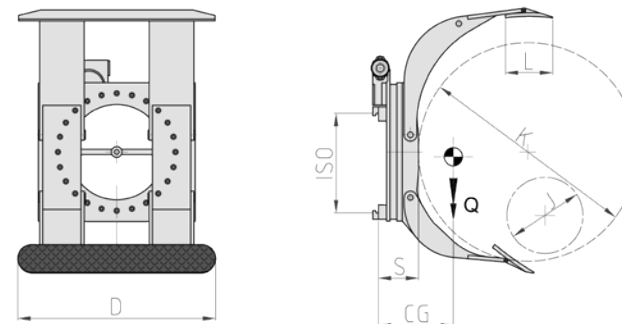

Les pinces de la série 340SM, ont 1 bras court mobile, qui permet plus grande ouverture, et 1 bras long entier; la rotation à 360°, sur demande limitable à 180° avec un bloc mécanique, permet la prise et rotation d'une ou plusieurs bobines superposées du même diamètre. Un vaste choix d'ouvertures, capacités et patins de prise permet de trouver l'accessoire idéal pour ses propres nécessités.

REFERENCE	CAPACITÉ	ISO 2328 FEM	DIAMETRE BOBINES		PATINS	DEPORT	CENTRE DE GRAVITÉ		POIDS	PRIX
			J - mm	K - mm			DxL - mm	S - mm		
21G012G2C0001	900	II	250	1100	700x200	178	205	460	-	-
21G012G2C0002	900	II	250	1400	700x200	178	210	520	-	-
21G012Q2C0001	1300	II	250	1150	750x250	186	225	550	-	-
21G012Q2C0002	1300	II	250	1300	750x250	186	235	575	-	-
21G01342C0001	2000	II	250	1300	850x250	202	240	670	-	-
21G01343C0002	2000	III	250	1300	850x250	202	240	790	-	-
21G01343C0003	2000	III	250	1600	850x250	202	245	960	-	-
21G013G3C0004	2600	III	300	1300	900x250	215	250	860	-	-
21G013G3C0005	2600	III	480	1600	900x250	215	260	995	-	-
21G013Q3C0001	3000	III	250	1300	1015x300	225	265	1060	-	-
21G013W4C0001	3600	IV	480	1800	1050x300	255	270	1495	-	-



Fonctions hydrauliques demandées: 2.
Pression maxi d'utilisation: 175 bar.
Débit d'huile: voir tableau à page 112.

Les références indiquées dans le tableau correspondent aux accessoires standards.
Pour les versions spéciales ou personnalisées voir les options à la page 112.
Pour position connexions hydrauliques voir détail ci-dessous.

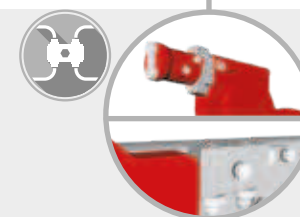

340DF

PINCE ROTATIVE À 360° À BOBINES
AVEC 1 BRAS COURT FIXE ET 1 BRAS LONG PARTAGÉ

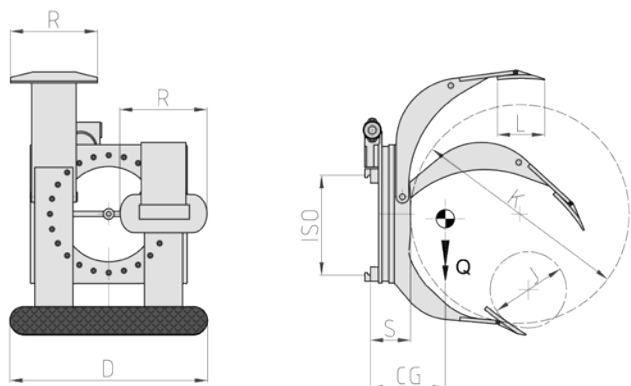

Les pinces de la série 340DF, ont 1 bras court fixe et 1 bras long partagé; la rotation à 360°, sur demande limitable à 180° avec un bloc mécanique, permet la prise et rotation d'une ou plusieurs bobines superposées du même diamètre. Un vaste choix d'ouvertures, capacités et patins de prise permet de trouver l'accessoire idéal pour ses propres nécessités.

REFERENCE	CAPACITÉ	ISO 2328 FEM	DIAMETRE BOBINES		PATINS		DEPORT	CENTRE DE GRAVITÉ	POIDS	PRIX
			J - mm	K - mm	DxL - mm	RxL - mm				
21G022G2C0001	900	II	350	1100	700x200	310x200	178	200	420	-
21G022G2C0002	900	II	350	1400	700x200	310x200	178	205	470	-
21G022Q2C0001	1300	II	400	1150	750x250	315x250	186	220	480	-
21G022Q2C0002	1300	II	400	1300	750x250	315x250	186	230	515	-
21G02342C0001	2000	II	400	1300	850x250	365x250	202	235	605	-
21G02343C0001	2000	III	400	1300	850x250	365x250	202	235	735	-
21G02343C0003	2000	III	400	1600	850x250	365x250	202	240	805	-
21G023G3C0003	2600	III	550	1300	900x250	390x250	215	245	855	-
21G023G3C0004	2600	III	750	1600	900x250	390x250	215	255	915	-
21G023Q3C0001	3000	III	400	1300	1015x300	445x300	225	260	970	-
21G023W4C0001	3600	IV	750	1800	1050x300	465x300	255	275	1410	-



Fonctions hydrauliques demandées: 2.
Pression maxi d'utilisation: 175 bar.
Débit d'huile: voir tableau à page 112.

Les références indiquées dans le tableau correspondent aux accessoires standards.
Pour les versions spéciales ou personnalisées voir les options à la page 112.
Pour position connexions hydrauliques voir détail ci-dessous.

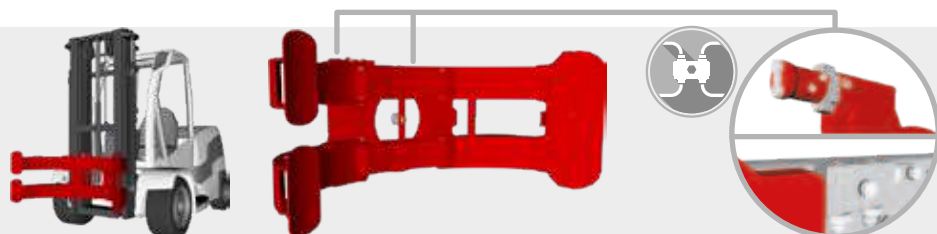

340DM

PINCE ROTATIVE À 360° À BOBINES
AVEC 1 BRAS MOBILE ET 1 BRAS LONG PARTAGÉ

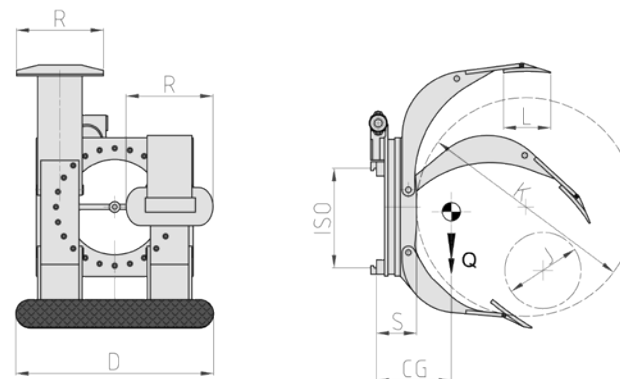

Les pinces de la série 340DM, ont 1 bras court mobile, qui permet plus grande ouverture et 1 bras long partagé; la rotation à 360°, sur demande limitable à 180° avec un bloc mécanique, permet la prise et rotation d'une ou plusieurs bobines superposées du même diamètre. Un vaste choix d'ouvertures, capacités et patins de prise permet de trouver l'accessoire idéal pour ses propres nécessités.

REFERENCE	CAPACITÉ	ISO 2328 FEM	DIAMETRE BOBINES		PATINS		DEPORT	CENTRE DE GRAVITÉ	POIDS	PRIX
			J - mm	K - mm	DxL - mm	RxL - mm				
21G032G2C0001	900	II	250	1100	700x200	310x200	178	205	445	-
21G032G2C0002	900	II	250	1400	700x200	310x200	178	210	505	-
21G032Q2C0001	1300	II	250	1150	750x250	315x250	186	225	540	-
21G032Q2C0002	1300	II	250	1300	750x250	315x250	186	235	560	-
21G03342C0001	2000	II	250	1300	850x250	365x250	202	240	650	-
21G03343C0001	2000	III	250	1300	850x250	365x250	202	240	770	-
21G03343C0002	2000	III	250	1600	850x250	365x250	202	245	840	-
21G033G3C0003	2600	III	300	1300	900x250	390x250	215	250	910	-
21G033G3C0004	2600	III	480	1600	900x250	390x250	215	260	975	-
21G033Q3C0001	3000	III	250	1300	1015x300	445x300	225	265	1030	-
21G033W4C0001	3600	IV	480	1800	1050x300	465x300	255	270	1465	-



Fonctions hydrauliques demandées: 2.
Pression maxi d'utilisation: 175 bar.
Débit d'huile: voir tableau à page 112.

Les références indiquées dans le tableau correspondent aux accessoires standards.
Pour les versions spéciales ou personnalisées voir les options à la page 112.
Pour position connexions hydrauliques voir détail ci-dessous.

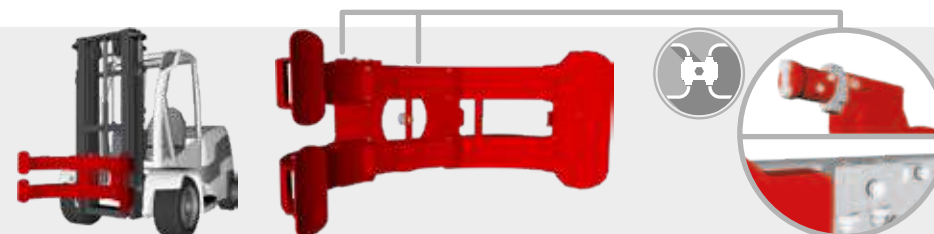

340TF

PINCE ROTATIVE À 360° À BOBINES TISSUE
AVEC 1 BRAS COURT FIXE

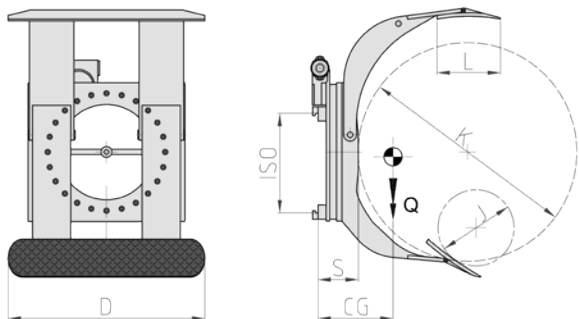

Les pinces de la série 340TF, ont 1 bras court fixe et 1 bras long entier; la rotation à 360°, sur demande limitable à 180° avec un bloc mécanique, permet la prise et rotation d'une ou plusieurs bobines superposées du même diamètre. Un vaste choix d'ouvertures, capacités et patins de prise permet de trouver l'accessoire idéal pour ses propres nécessités.

REFERENCE	CAPACITÉ	ISO 2328 FEM	DIAMETRE BOBINES		PATINS DxL - mm	DEPORT S - mm	CENTRE DE GRAVITÉ CG - mm	POIDS Q - Kg	PRIX euro
			J - mm	K - mm					
21G042G2C0001	900	II	350	1400	850x300	178	215	495	-
21G042Q2C0001	1300	II	400	1600	1300x350	186	250	620	-
21G04343C0001	2000	III	400	1600	1400x350	202	260	835	-
21G043G3C0001	2600	III	750	1800	1400x350	215	275	1350	-
21G043G4C0007	2600	IV	1000	2400	1400x350	270	285	1870	-



Fonctions hydrauliques demandées: 2.
Pression maxi d'utilisation: 175 bar.
Débit d'huile: voir tableau à page 112.

Les références indiquées dans le tableau correspondent aux accessoires standards.
Pour les versions spéciales ou personnalisées voir les options à la page 112.
Pour position connexions hydrauliques voir détail ci-dessous.

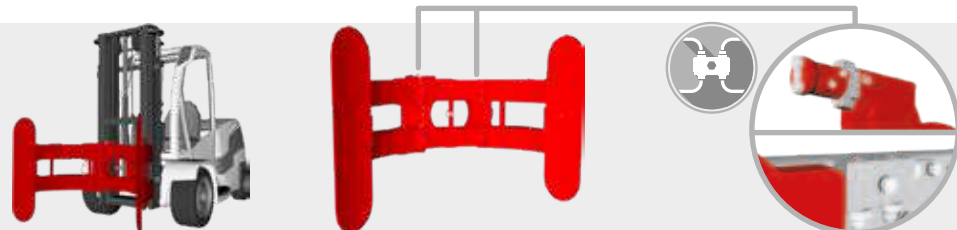

340TM

PINCE ROTATIVE À 360° À BOBINES TISSUE
AVEC 2 BRAS MOBILES

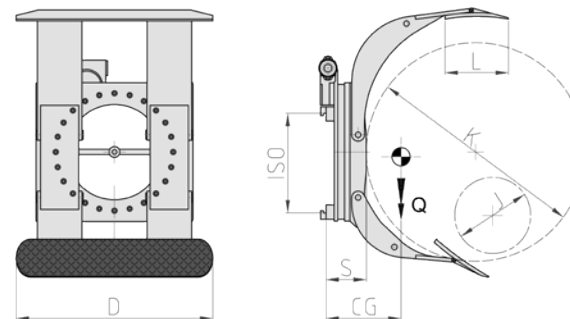

Les pinces de la série 340TM, ont 1 bras court mobile, qui permet plus grande ouverture, et 1 bras long entier; la rotation à 360°, sur demande limitable à 180° avec un bloc mécanique, permet la prise et rotation d'une ou plusieurs bobines superposées du même diamètre. Un vaste choix d'ouvertures, capacités et patins de prise permet de trouver l'accessoire idéal pour ses propres nécessités.

REFERENCE	CAPACITÉ	ISO 2328 FEM	DIAMETRE BOBINES		PATINS DxL - mm	DEPORT S - mm	CENTRE DE GRAVITÉ CG - mm	POIDS Q - Kg	PRIX euro
			J - mm	K - mm					
21G052G2C0001	900	II	250	1400	850x300	178	220	525	-
21G052Q2C0001	1300	II	250	1600	1300x350	186	255	650	-
21G05343C0001	2000	III	250	1600	1400x350	202	265	1025	-
21G053G3C0001	2600	III	480	1800	1400x350	215	280	1140	-
21G053G4C0005	2600	IV	480	2400	1400x350	270	285	1980	-



Fonctions hydrauliques demandées: 2.
Pression maxi d'utilisation: 175 bar.
Débit d'huile: voir tableau à page 112.

Les références indiquées dans le tableau correspondent aux accessoires standards.
Pour les versions spéciales ou personnalisées voir les options à la page 112.
Pour position connexions hydrauliques voir détail ci-dessous.

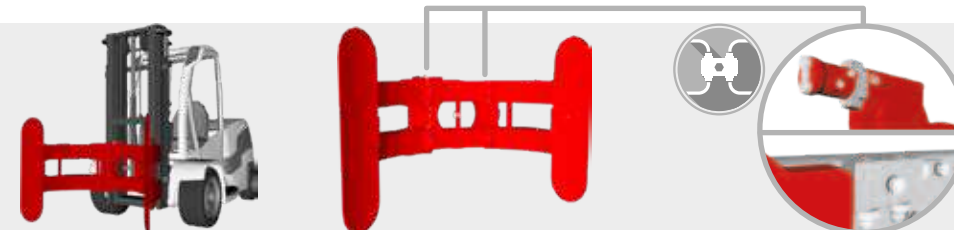

342SF

PINCE ROTATIVE À 360° À BOBINES
AVEC BASCULEMENT FRONTAL DE 90° ET 1 BRAS COURT FIXE

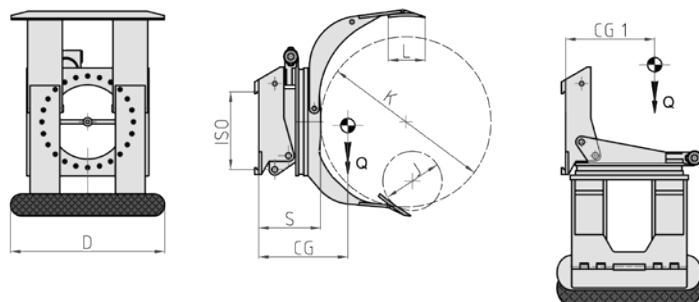

Les pinces de la série 342SF, ont 1 bras court fixe et 1 bras long entière; la rotation à 360°, sur demande limitable à 180° avec un bloc mécanique, permet la prise et rotation d'une ou plusieurs bobines superposées du même diamètre; le basculement frontal de 90° permet la prise de bobines couchées perpendiculairement à l'axe du chariot élévateur. Un vaste choix d'ouvertures, capacités et patins de prise permet de trouver l'accessoire idéal pour ses propres nécessités.

342SM

PINCE ROTATIVE À 360° À BOBINES
AVEC BASCULEMENT FRONTAL DE 90° ET 2 BRAS MOBILES

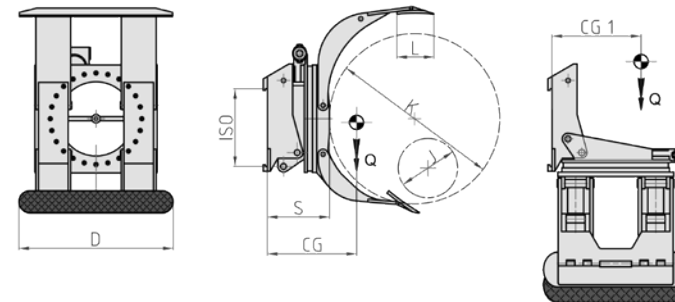

Les pinces de la série 342SM, ont 1 bras court mobile, qui permet plus grande ouverture, et 1 bras long entière; la rotation à 360°, sur demande limitable à 180° avec un bloc mécanique, permet la prise et rotation d'une ou plusieurs bobines superposées du même diamètre; le basculement frontal de 90° permet la prise de bobines couchées perpendiculairement à l'axe du chariot élévateur. Un vaste choix d'ouvertures, capacités et patins de prise permet de trouver l'accessoire idéal pour ses propres nécessités.

REFERENCE	CAPACITÉ	ISO 2328 FEM	DIAMETRE BOBINES		PATINS	DEPORT	CENTRE DE GRAVITÉ	CENTRE DE GRAVITÉ	POIDS	PRIX
			J - mm	K - mm						
21J002G2C0001	900	II	350	1100	700x200	295	265	390	640	-
21J002G2C0002	900	II	350	1400	700x200	295	270	410	690	-
21J002Q2C0001	1300	II	400	1150	750x250	295	285	430	705	-
21J002Q2C0002	1300	II	400	1300	750x250	295	290	440	740	-
21J00342C0001	2000	II	400	1300	850x250	310	300	470	820	-
21J00343C0001	2000	III	400	1300	850x250	335	300	470	1020	-
21J00343C0002	2000	III	400	1600	850x250	335	305	490	1090	-
21J003G3C0001	2600	III	550	1300	900x250	370	310	500	1195	-
21J003G3C0002	2600	III	750	1600	900x250	370	320	530	1260	-
21J003Q3C0001	3000	III	400	1300	1015x300	380	325	525	1510	-
21J003W4C0001	3600	IV	750	1800	1050x300	420	330	575	1840	-

REFERENCE	CAPACITÉ	ISO 2328 FEM	DIAMETRE BOBINES		PATINS	DEPORT	CENTRE DE GRAVITÉ	CENTRE DE GRAVITÉ	POIDS	PRIX
			J - mm	K - mm						
21J012G2C0001	900	II	250	1100	700x200	295	270	395	700	-
21J012G2C0002	900	II	250	1400	700x200	295	275	415	740	-
21J012Q2C0001	1300	II	250	1150	750x250	295	290	435	760	-
21J012Q2C0002	1300	II	250	1300	750x250	295	295	445	790	-
21J01342C0001	2000	II	250	1300	850x250	310	305	475	890	-
21J01343C0001	2000	III	250	1300	850x250	335	305	475	1080	-
21J01343C0002	2000	III	250	1600	850x250	335	310	495	1150	-
21J013G3C0001	2600	III	300	1300	900x250	370	315	505	1265	-
21J013G3C0002	2600	III	480	1600	900x250	370	325	535	1320	-
21J013Q3C0001	3000	III	250	1300	1015x300	380	330	530	1580	-
21J013W4C0001	3600	IV	480	1800	1050x300	420	335	580	1920	-



Fonctions hydrauliques demandées: 3.
Pression maxi d'utilisation: 175 bar.
Débit d'huile: voir tableau à page 112.

Les références indiquées dans le tableau correspondent aux accessoires standards.
Pour les versions spéciales ou personnalisées voir les options à la page 112.
Pour position connexions hydrauliques voir détail ci-dessous.



Fonctions hydrauliques demandées: 3.
Pression maxi d'utilisation: 175 bar.
Débit d'huile: voir tableau à page 112.

Les références indiquées dans le tableau correspondent aux accessoires standards.
Pour les versions spéciales ou personnalisées voir les options à la page 112.
Pour position connexions hydrauliques voir détail ci-dessous.

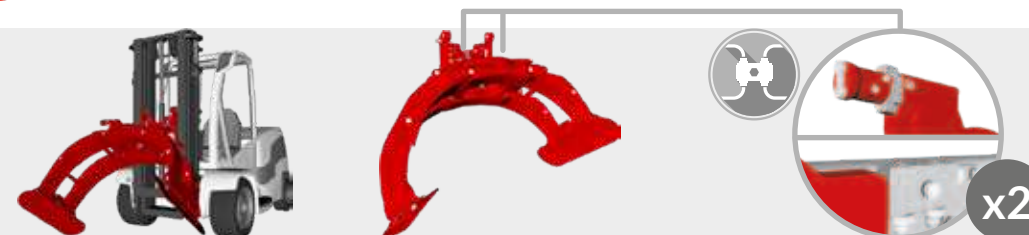
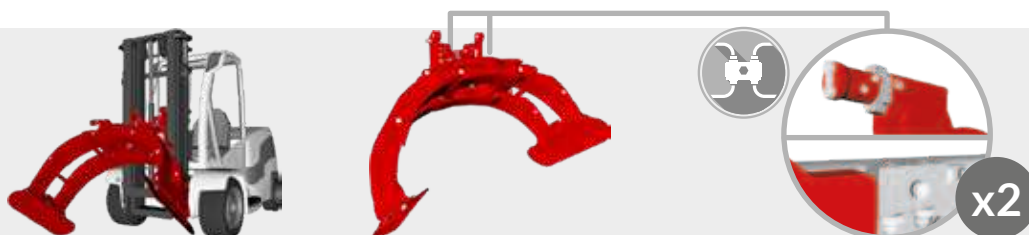

343SF

PINCE À BOBINES AVEC BASCULEMENT FRONTAL DE 90° ET 1 BRAS COURT FIXE

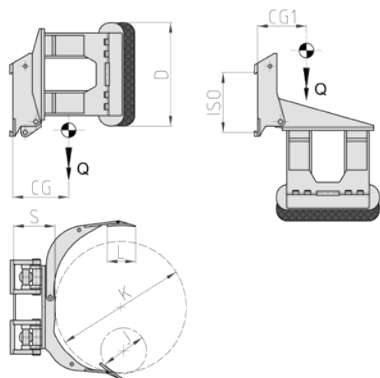

Les pinces de la série 343SF, ont 1 bras court fixe et 1 bras long entier; le basculement frontal de 90° permet la prise d'une ou plusieurs bobines du même diamètre, couchées perpendiculairement à l'axe du chariot élévateur. Un vaste choix d'ouvertures, capacités et patins de prise permet de trouver l'accessoire idéal pour ses propres nécessités.

REFERENCE	CAPACITÉ	ISO 2378 FEM	DIAMETRE BOBINES		PATINS	DEPORT	CENTRE DE GRAVITÉ	CENTRE DE GRAVITÉ	POIDS	PRIX
	Kg		J - mm	K - mm	DxL - mm	S - mm	CG - mm	CG1 - mm	Q - Kg	euro
21K002G2C0001	900	II	350	1100	700x200	235	215	320	510	-
21K002G2C0002	900	II	350	1400	700x200	235	220	340	560	-
21K002Q2C0001	1300	II	400	1150	750x250	235	235	360	590	-
21K002Q2C0002	1300	II	400	1300	750x250	235	240	370	615	-
21K00342C0001	2000	II	400	1300	850x250	250	250	400	730	-
21K00343C0001	2000	III	400	1300	850x250	265	250	400	800	-
21K00343C0002	2000	III	400	1600	850x250	265	255	420	850	-
21K003G3C0001	2600	III	550	1300	900x250	300	260	430	990	-
21K003G3C0002	2600	III	750	1600	900x250	300	270	460	1040	-
21K003Q3C0001	3000	III	400	1300	1015x300	310	275	455	1070	-
21K003W4C0001	3600	IV	750	1800	1050x300	320	280	505	1495	-



Fonctions hydrauliques demandées: 2.
Pression maxi d'utilisation: 175 bar.
Débit d'huile: voir tableau à page 112.

Les références indiquées dans le tableau correspondent aux accessoires standards.
Pour les versions spéciales ou personnalisées voir les options à la page 112.
Pour position connexions hydrauliques voir détail ci-dessous.

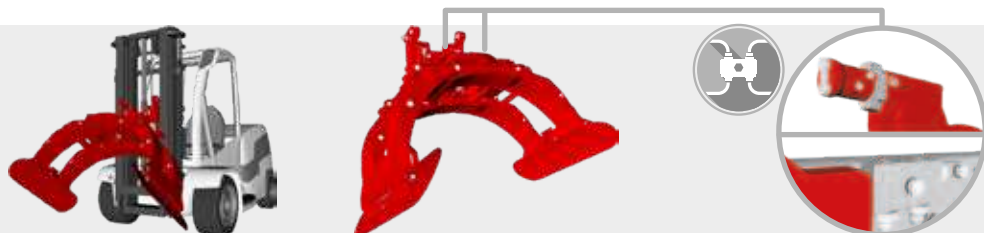

343SM

PINCE À BOBINES AVEC BASCULEMENT FRONTAL DE 90° ET 2 BRAS MOBILES

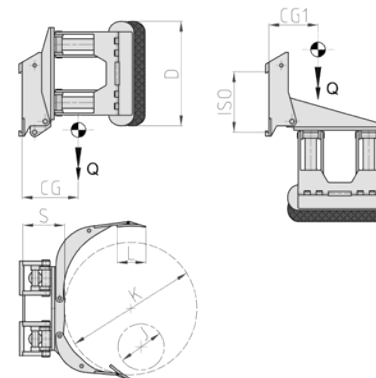

Les pinces de la série 343SM, ont 1 bras court mobile, qui permet plus grande ouverture, et 1 bras long entier; le basculement frontal de 90° permet la prise d'une ou plusieurs bobines du même diamètre, couchées perpendiculairement à l'axe du chariot élévateur. Un vaste choix d'ouvertures, capacités et patins de prise permet de trouver l'accessoire idéal pour ses propres nécessités.

REFERENCE	CAPACITÉ	ISO 2378 FEM	DIAMETRE BOBINES		PATINS	DEPORT	CENTRE DE GRAVITÉ	CENTRE DE GRAVITÉ	POIDS	PRIX
	Kg		J - mm	K - mm	DxL - mm	S - mm	CG - mm	CG1 - mm	Q - Kg	euro
21K012G2C0001	900	II	250	1100	700x200	235	220	325	560	-
21K012G2C0002	900	II	250	1400	700x200	235	225	345	610	-
21K012Q2C0001	1300	II	250	1150	750x250	235	240	365	640	-
21K012Q2C0002	1300	II	250	1300	750x250	235	245	375	665	-
21K01342C0001	2000	II	250	1300	850x250	250	255	405	780	-
21K01343C0001	2000	III	250	1300	850x250	265	255	405	850	-
21K01343C0002	2000	III	250	1600	850x250	265	260	425	900	-
21K013G3C0001	2600	III	300	1300	900x250	300	265	435	1040	-
21K013G3C0002	2600	III	480	1600	900x250	300	275	465	1095	-
21K013Q3C0001	3000	III	250	1300	1015x300	310	280	460	1120	-
21K013W4C0001	3600	IV	480	1800	1050x300	320	285	510	1545	-



Fonctions hydrauliques demandées: 2.
Pression maxi d'utilisation: 175 bar.
Débit d'huile: voir tableau à page 112.

Les références indiquées dans le tableau correspondent aux accessoires standards.
Pour les versions spéciales ou personnalisées voir les options à la page 112.
Pour position connexions hydrauliques voir détail ci-dessous.

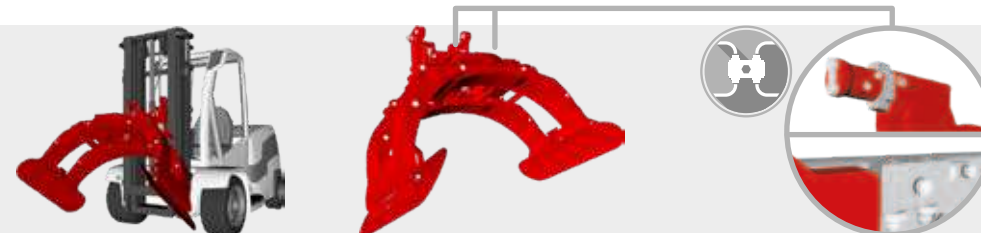

364

PINCE A BOBINES AVEC HAUTEURS REDUITES

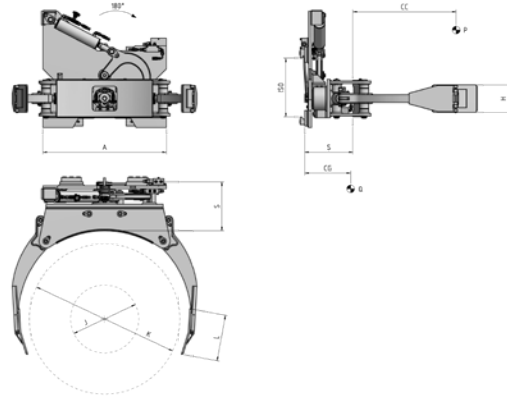

Les pinces de la série 364, peuvent être réalisées avec rotation à 90°, 180° ou 360°. Ces accessoires sont indiqués pour la manutention de bobines avec hauteurs réduites comme par exemple rouleaux de rubans, étiquettes collantes, et cartons d'emballage pour industrie alimentaire.

REFERENCE	CAPACITÉ	CENTRE DE GRAVITÉ	ISO 2328 FEM	ROTATION	LARGEUR	DIAMETRE BOBINES			PATINS	DEPORT	CENTRE DE GRAVITÉ	POIDS	PRIX
	Kg				A-mm	J - mm	K - mm	HxL - mm	S - mm	CG - mm	Q - Kg		euro
73AF022	400	625	II	90°	800	300	1250	160x200	350	236	295	-	-
73AF023	400	625	II	180°	800	300	1250	180x300	350	236	300	-	-
73AF029	500	600	II	360°	620	300	1200	180x300	310	260	330	-	-

340PN

PINCE A PNEUS

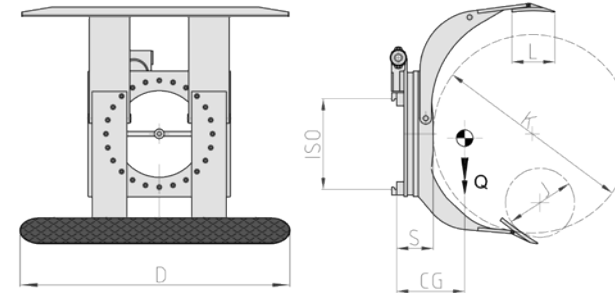

Les pinces de la série 340PN ont 1 bras court fixe et 1 bras long entier et selon la gamme de diamètres de prise peuvent avoir le bras court fixe ou tous les deux bras mobiles; la rotation à 360°, sur demande limitable à 180° avec un bloc mécanique, permet la prise et rotation de plusieurs pneus superposés du même diamètre. Un grand choix d'ouvertures, capacités et patins de prise permet de trouver l'accessoire idéal pour ses propres nécessités.

REFERENCE	CAPACITÉ	ISO 2328 FEM	DIAMETRE PNEUS		PATINS	DEPORT	CENTRE DE GRAVITÉ	POIDS	PRIX
	Kg		J - mm	K - mm	DxL - mm	S - mm	CG - mm	Q - Kg	euro
21G042Q2C0002	1300	II	400	1300	1800 x 350	186	255	535	-
21G052Q2C0002	1300	II	250	1300	1800 x 350	186	235	520	-
21G002Q2C0023	1300	II	400	1300	2050 x 350	230	235	650	-
21G042Q2C0004	1300	II	400	1600	1800 x 350	186	305	585	-
21G052Q3C0001	1300	III	500	1600	1800 x 350	210	255	690	-
21G042Q3C0002	1400	III	500	1800	1800 x 350	210	260	915	-
21G00343C0005	2000	III	700	2000	1930 x 300	215	265	945	-



Fonctions hydrauliques demandées: 2.
Pression maxi d'utilisation: 175 bar.
Débit d'huile: voir tableau à page 112.

Les références indiquées dans le tableau correspondent aux accessoires standards.
Pour les versions spéciales ou personnalisées voir les options à la page 112.
Pour position connexions hydrauliques voir détail ci-dessous.

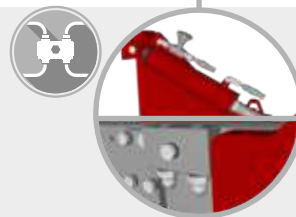
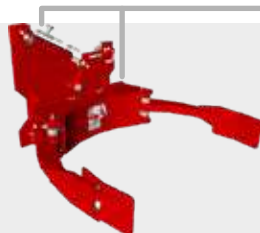

Fonctions hydrauliques demandées: 2.
Pression maxi d'utilisation: 175 bar.
Débit d'huile: voir tableau à page 112.

Les références indiquées dans le tableau correspondent aux accessoires standards.
Pour les versions spéciales ou personnalisées voir les options à la page 112.
Pour position connexions hydrauliques voir détail ci-dessous.

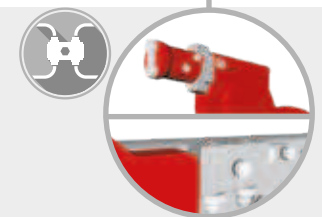
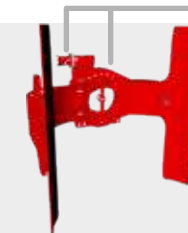

OPTIONS & ÉQUIPEMENTS SPÉCIAUX



DÉBIT D'HUILE

TYPE	ISO 2328 FEM	CAPACITÉ MIN (l/min)	CAPACITÉ MAX (l/min)	CAPACITÉ CONSEILLÉE (l/min)
340 SF	ISO2	20/10	40/60	25/25
340 SF	ISO3	22/10	40/60	30/25
340 SF	ISO4	30/15	50/60	35/35
340 SM	ISO2	20/10	40/60	25/25
340 SM	ISO3	22/10	40/60	30/25
340 SM	ISO4	30/15	50/60	35/35
340 DF	ISO2	20/10	40/60	25/25
340 DF	ISO3	22/10	40/60	30/25
340 DF	ISO4	30/15	50/60	35/35
340 DM	ISO2	20/10	40/60	25/25
340 DM	ISO3	22/10	40/60	30/25
340 DM	ISO4	30/15	50/60	35/35
340 TF	ISO2	20/10	40/60	25/25
340 TF	ISO3	22/10	40/60	30/25
340 TF	ISO4	25/15	50/60	30/30
340 TM	ISO2	20/10	40/60	25/25
340 TM	ISO3	22/10	40/60	30/25
340 TM	ISO4	25/15	50/60	30/30
342 SF	ISO2	20/10/15	40/60/40	25/25/20
342 SF	ISO3	22/10/15	40/60/40	30/25/20
342 SF	ISO4	30/15/15	50/60/60	35/35/25
342 SM	ISO2	20/10/15	40/60/40	25/25/20
342 SM	ISO3	22/10/15	40/60/40	30/25/20
342 SM	ISO4	30/15/15	50/60/60	35/35/25
343 SF	ISO2	20/15	40/40	25/20
343 SF	ISO3	22/15	40/40	30/20
343 SF	ISO4	30/15	50/60	35/25
343 SM	ISO2	20/15	40/40	25/20
343 SM	ISO3	22/15	40/40	30/20
343 SM	ISO4	30/15	50/60	35/25
364	ISO2	20/10	40/20	25/15
340 PN	ISO2	20/10	40/60	25/25
340 PN	ISO3	22/10	40/60	30/25

Les valeurs en caractères gras se réfèrent aux capacités des fonctions différentes de celle de serrage.



SUPPLÉMENTS

Kit tuyaux et raccords (pour chaque fonction hydraulique)	-
Kit tuyaux et raccords rapides (pour chaque fonction hydraulique)	-
Manomètre	-

Accrochages rapides mécaniques. -
Electrovalve pour fractionnement d'une fonction hydraulique avec kit installation électrique (préciser le voltage) -

Valve limiteur de pression, valve anti-retour et régénératrice -

Valve limiteur de pression sur 3 positions -

Système manuel pour contrôle de la pression avec manomètre et lumière de signalisation -

Système à commande électronique pour le contrôle de la pression avec bouton-poussoir et lumière de signalisation -

Système automatique pour contrôle de la pression -

Déplacement latéral semi-intégré constant ISO2 -
ISO3 -
ISO4 -

Système de graissage automatique pour déplacement latéral semi-intégré constant -

Bloc mécanisé de la rotation 180° -

Patins avec revêtement en corindon ou moletés -

Patins avec revêtement en caoutchouc standard -



Patins avec revêtement en caoutchouc lisse -



Patins avec revêtement en caoutchouc type nid d'abeille -



ACCESSOIRES SPÉCIAUX

Sur demande on peut fournir des pinces à bobines et pneus avec largeurs et/ou courses spéciales.

Sur demande on peut fournir pinces à bobines et à pneus à bras parallèles, destinées pour les opérations de charge/décharge des containers, grâce à la dimension réduite du corps de pince. Ces typologies sont disponibles soit dans la version rotative soit dans la version fixe.

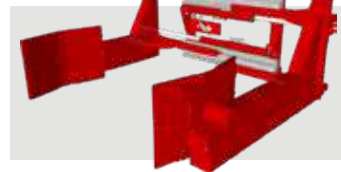

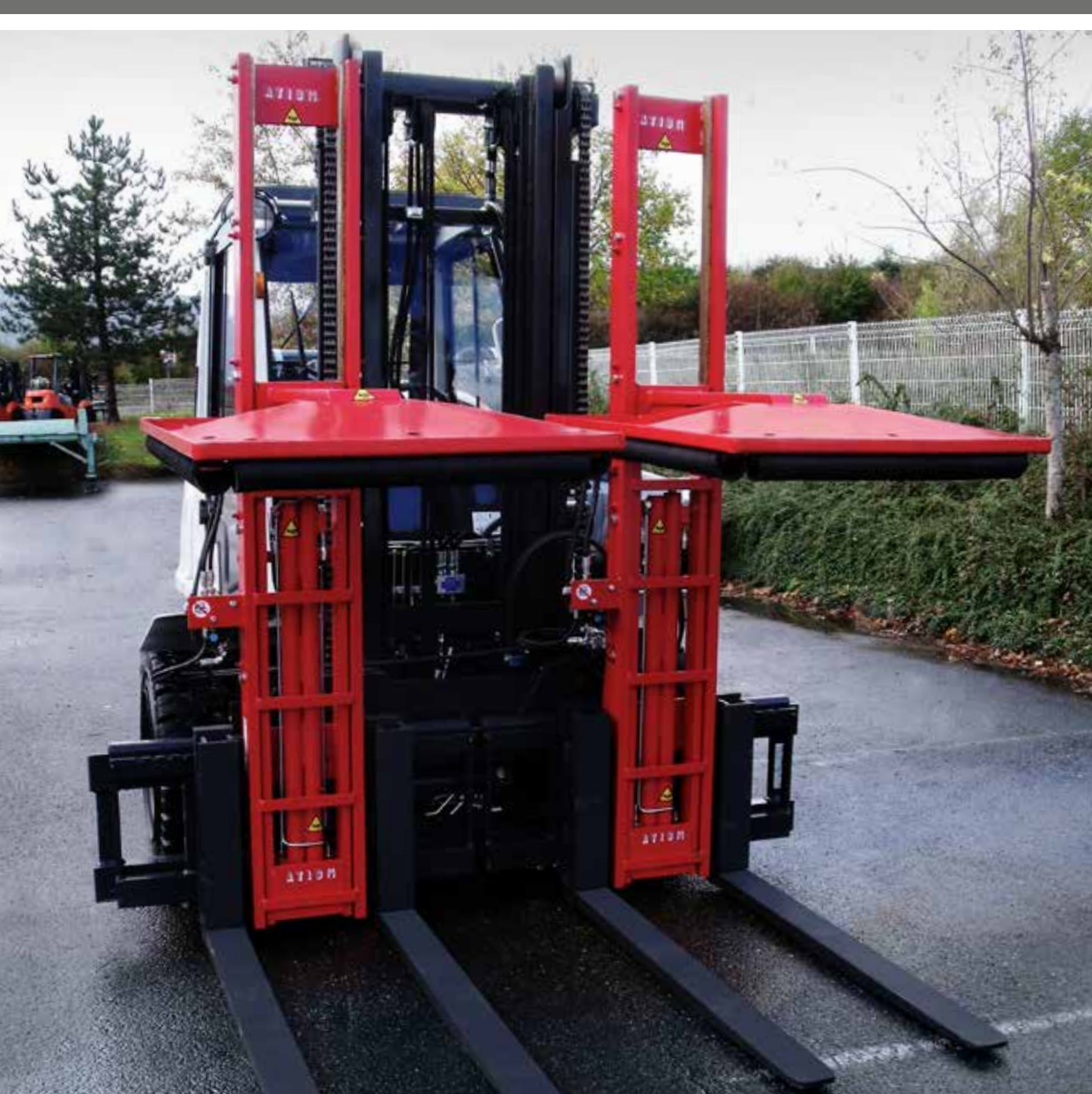

9. Accessoires Hydrauliques et Mécaniques

9.1	951	Presseur de Charge	Pag. 116
9.2	505	Pousseur Tireur de Charge sur Feuille Palette	Pag. 117
9.3	505i	Pousseur Tireur de Charge sur Feuille Palette Enfourchable	Pag. 118
9.4	490	Pousseur de Charges	Pag. 119
9.5	600	Extenseur à Ciseaux	Pag. 120
9.6	965	Benne Hydraulique Accrochable	Pag. 121
9.7	971	Benne Hydraulique Enfourchable	Pag. 122
9.8	968	Benne Mécanique Enfourchable	Pag. 123
9.9	980	Potence Accrochable Fixe	Pag. 124
9.10	975	Potence Accrochable Télescopique Mécanique	Pag. 125
9.11	976	Potence Enfourchable Télescopique Mécanique	Pag. 126
9.12	940	Eperon Accrochable	Pag. 127
9.13		Options & équipements Spéciaux	Pag. 128

951 PRESSEUR DE CHARGE

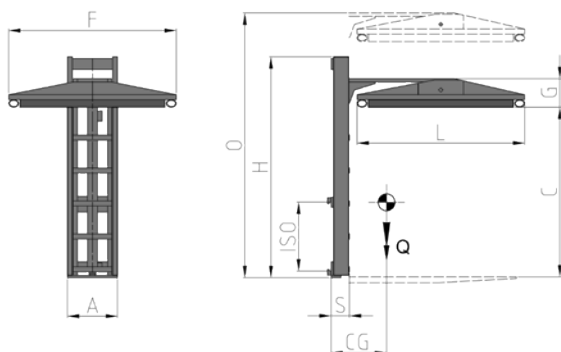

Les presseurs de charge de la série 951 permettent de stabiliser les charges instables, volumineux ou superposées sur palettes; ils peuvent être montés sur le tablier d'origine du chariot élévateur, mais aussi sur d'autres accessoires, comme: tabliers à déplacement latéral, double ou triple tabliers à déplacement latéral, positionneurs de fourches et têtes rotatives. Sur demande, on peut réaliser des versions spéciales pour double ou triple positionneurs de fourches et pinces. La gamme d'ouvertures mini et maxi peut être changée en fonction des exigences spécifiques du client, ainsi comme les dimensions du plateau du presseur.

REFERENCE	ISO 2328 FEM	OUVERTURE		DIMENSIONS			DIMENSION PLATEAU				DEPORT	CENTRE DE GRAVITE	POIDS	PRIX
		C MIN - mm	C MAX - mm	A - mm	H - mm	O - mm	F - mm	L - mm	G - mm	S - mm				
29F52A061	II	1000	1900	300	1300	2035	1000	1000	150	125	215	220	-	
29F52A053	II	1000	1900	300	1300	2035	1000	1150	150	125	230	175	-	
29F52A049	II	1000	2300	300	1700	2785	1000	1000	150	125	215	270	-	
29F52A035	II	1000	2300	300	1700	2785	1000	1150	150	125	230	250	-	
29F52A062	II	1100	2200	300	1500	2485	1000	1000	150	125	215	200	-	
29F52A063	II	1100	2200	300	1500	2485	1000	1150	150	125	230	205	-	
29F52A064	II	1200	2100	300	1300	2235	1000	1000	150	125	215	180	-	
29F52A065	II	1200	2100	300	1300	2235	1000	1150	150	125	230	185	-	
29F52A066	II	1200	2200	300	1400	2335	1000	1000	150	125	215	190	-	
29F52A067	II	1200	2200	300	1400	2335	1000	1150	150	125	230	195	-	
29F52A068	II	1200	2300	300	1500	2435	1000	1000	150	125	215	200	-	
29F52A046	II	1200	2300	300	1500	2435	1000	1150	150	125	230	250	-	
29F52A069	II	1300	2200	300	1300	2335	1000	1000	150	125	215	190	-	
29F52A070	II	1300	2200	300	1300	2335	1000	1150	150	125	230	195	-	



Fonctions hydrauliques demandées: 1.
Pression maxi d'utilisation: 175 bar.
Débit d'huile: voir tableau à page 128.

Les références indiquées dans le tableau correspondent aux accessoires standards.
Pour les versions spéciales ou personnalisées voir les options à la page 128.

Le positionnement de la connexion hydraulique est défini avec le client au moment de la commande.

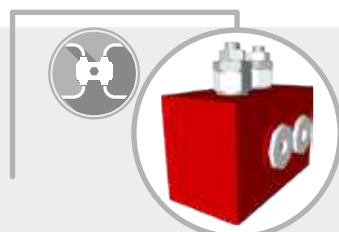

505 POUSSEUR TIREUR DE CHARGE SUR FEUILLE PALETTE

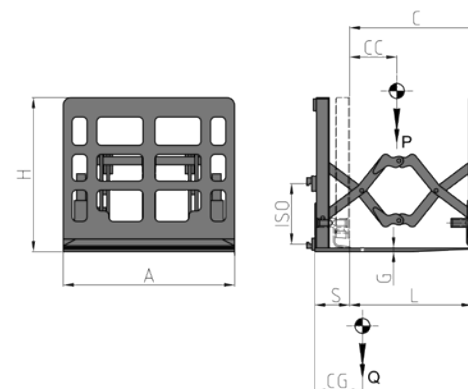

Les pousseurs tireurs de charge sur feuille de la série 505 sont des accessoires spécifiques pour la manutention de marchandise non palletisée, qui permettent aussi la récupération de feuilles de papier, carton ou plastique. L'élimination de la palettes, en plus de réduire les coûts de l'emballage, permet d'augmenter le volume de marchandise transportée, surtout dans le cas de conteneur, et réduire les encombrements dans les magasins d'entrepôts de marchandise. La gamme de capacités et courses des pousseurs tireurs peut être adaptée à chaque besoin spécifique du client; sont disponibles aussi modèles sans tablier à déplacement latéral et sans tireur de charge.

REFERENCE	CAPACITÉ	CDG CHARGE	ISO 2328 FEM	COURSE	HAUTEUR	PLATEAU DE CHARGE			DEPORT	CENTRE DE GRAVITE	POIDS	PRIX
						A - mm	L - mm	G - mm				
33B2J2A2001	1000	550	II	1120	1000	1200	1070	20	270	235	650	-
33B2J2A2002	1000	650	II	1270	1100	1200	1220	20	270	245	720	-
33B2U2A2001	1500	550	II	1120	1000	1250	1070	25	275	240	760	-
33B2U3A2002	1500	650	III	1270	1100	1250	1220	25	275	250	830	-
33B343A2001	2000	550	III	1120	1000	1250	1070	30	300	270	870	-
33B343A2002	2000	650	III	1270	1100	1250	1220	30	300	280	970	-



Fonctions hydrauliques demandées: 2 + 1 électrique.
Pression maxi d'utilisation: 175 bar.
Débit d'huile: voir tableau à page 128.

Les références indiquées dans le tableau correspondent aux accessoires standards.
Pour les versions spéciales ou personnalisées voir les options à la page 128.

Le positionnement de la connexion hydraulique est défini avec le client au moment de la commande.

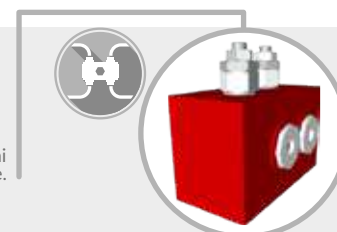

505i

POUSSEUR TIREUR DE CHARGE SUR FEUILLE PALETTE ENFOURCHABLE

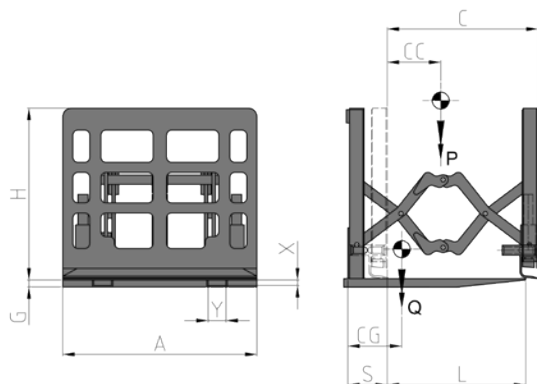

Les pousseurs tireurs de charge de la série 505i sont des accessoires enfourchables spécifiques pour la manutention de marchandise non palettisée, qui permettent aussi la récupération des fouilles de papier, carton ou plastique. L'élimination de la palette, en plus de réduire les coûts de l'emballage, permet d'augmenter le volume de marchandise transportée, surtout dans le cas de conteneur, et réduire les encombrements dans les magasins d'entrepôts de marchandise. La gamme de capacités et courses des pousseurs tireurs peut être adaptée à chaque besoin spécifique du client; sont disponibles aussi modèles sans tireur de charge.

REFERENCE	CAPACITÉ	CDG CHARGE	MONTAGE FOURCHES SECTION	COURSE	HAUTEUR	PLATEAU DE CHARGE				DEPORT	CENTRE DE GRAVITÉ	POIDS	PRIX
	P - Kg	CC - mm	YxX - mm	C - mm	H - mm	A - mm	L - mm	G - mm	S - mm	CG - mm	Q - Kg	euro	
33B2J6D0001	1000	550	117x45	1120	1000	1200	1070	55	270	235	585	-	
33B2J6D0002	1000	650	117x45	1270	1100	1200	1220	55	270	245	650	-	
33B2U6D0001	1500	550	142x45	1120	1000	1250	1070	55	275	240	690	-	
33B2U6D0002	1500	650	142x45	1270	1100	1250	1220	55	275	250	760	-	
33B346D0001	2000	550	142x45	1120	1000	1250	1070	70	300	270	790	-	
33B346D0002	2000	650	142x45	1270	1100	1250	1220	70	300	280	890	-	

490

POUSSEUR DE CHARGES

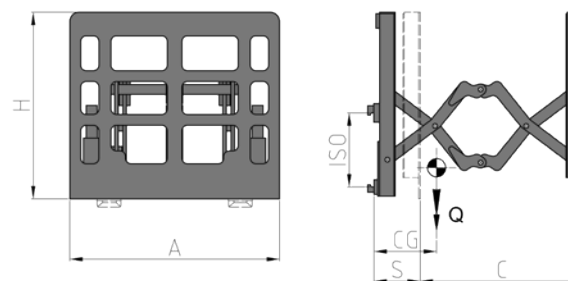

Les pousseurs de charge de la série 490 sont des accessoires accrochables spécifiques pour la manutention de marchandise pas palettisée. L'élimination de la palette, en plus de réduire les coûts de l'emballage, permet d'augmenter le volume de marchandise transportée, surtout dans le cas de conteneur, et réduire les encombrements dans les magasins d'entrepôts de marchandise. Ces accessoires sont destinée pour le positionnement de marchandise non palettisée en double profondeur. La gamme de capacités et courses des pousseurs tireurs peut être adaptée à chaque besoin spécifique du client.

REFERENCE	CAPACITÉ	ISO 2328 FEM	LARGEUR	HAUTEUR	COURSE	DEPORT	CENTRE DE GRAVITÉ	POIDS	PRIX
	Kg		A - mm	H - mm	C - mm	S - mm	CG - mm	Q - Kg	euro
35A2J2A0001	1500	II	1200	1070	820	230	145	325	-
35A2J2A0002	1500	II	1200	1070	1070	230	145	335	-
35A2J2A0003	1500	II	1200	1170	1220	230	145	350	-
35A2U2A0001	2500	II	1200	1070	820	235	150	350	-
35A2U2A0002	2500	II	1200	1070	1070	235	150	360	-
35A2U2A0003	2500	II	1200	1170	1220	235	150	380	-



Fonctions hydrauliques demandées: 1 + 1 électrique.
Pression maxi d'utilisation: 175 bar.
Débit d'huile: voir tableau à page 128.

Les références indiquées dans le tableau correspondent aux accessoires standards.
Pour les versions spéciales ou personnalisées voir les options à la page 128.



Le positionnement de la connexion hydraulique est défini avec le client au moment de la commande.



Fonctions hydrauliques demandées: 1.
Pression maxi d'utilisation: 175 bar.
Débit d'huile: voir tableau à page 128.

Les références indiquées dans le tableau correspondent aux accessoires standards.
Pour les versions spéciales ou personnalisées voir les options à la page 128.



Le positionnement de la connexion hydraulique est défini avec le client au moment de la commande.

600 EXTENSEUR À CISEAUX

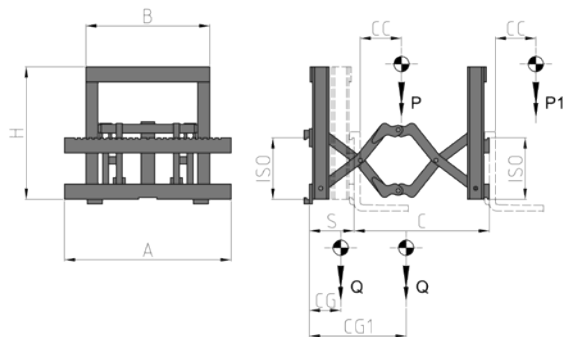

Les extenseurs à ciseaux de la série 600 sont des accessoires spécifiques pour le positionnement de marchandise palettisée en double profondeur, particulièrement indiqués pour le stock en double rangée ou charge de camion d'un seul côté, quand les espaces réduits ne permettent pas d'autres opérations. La gamme de capacités et courses des pousseurs tireurs peut être adaptée à chaque spécifique exigence du client.

REFERENCE	CHARGE UTILE	CHARGE UTILE	CDG CHARGE	ISO 2328 ARRIERE	ISO 2328 L'AVANT	COURSE	ENCOMBREMENT	LARGEUR TABLIER	DEPORT	CDG FERME	CDG OUVERT	POIDS	PRIX
	P - Kg	P1 - Kg											
37ABS2C0002	1500	800	500	II	II	950	800x1000	980	320	165	645	580	-
37ABS2C0003	1500	800	500	II	II	1200	800x1000	980	320	165	770	580	-
37ABS2C0004	1500	800	500	II	II	950	800x1000	1100	320	170	650	600	-
37ABS2C0005	1500	800	500	II	II	1200	800x1000	1100	320	170	775	600	-
37AFA7C0001	2500	1300	500	III	II	950	800x1000	1100	330	170	650	615	-
37AFA7C0002	2500	1300	500	III	II	1200	800x1000	1100	330	170	780	615	-
37AFA7C0003	2500	1300	500	III	II	950	800x1000	1300	330	175	670	650	-
37AFA7C0004	2500	1300	500	III	II	1200	800x1000	1300	330	175	795	650	-
37AJU3C0006	4000	2000	500	III	III	950	800x1000	1300	350	185	675	640	-
37AJU3C0007	4000	2000	500	III	III	1200	800x1000	1300	350	185	800	910	-
37AJU3C0008	4000	2000	500	III	III	950	800x1000	1650	350	200	685	960	-
37AJU3C0009	4000	2000	500	III	III	1200	800x1000	1650	350	200	810	960	-



Fonctions hydrauliques demandées: 1.
Pression maxi d'utilisation: 175 bar.
Débit d'huile: voir tableau à page 128.

Les références indiquées dans le tableau correspondent aux accessoires standards.
Pour les versions spéciales ou personnalisées voir les options à la page 128.

Le positionnement de la connexion hydraulique est défini avec le client au moment de la commande.



965 BENNE HYDRAULIQUE ACCROCHABLE

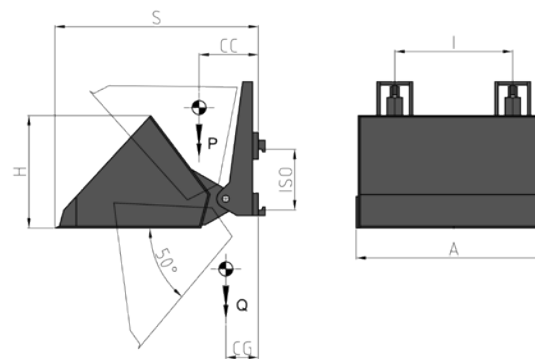

Les bennes hydrauliques de la série 965 permettent opérations de charge/décharge de matériaux pour le T.P. et le bâtiment (sable, gravier, ciment, terre), mais sont employées aussi en agriculture.

REFERENCE	ISO 2328 FEM	CAPACITÉ	CDG CHARGE	VOLUME DE CHARGE	DIMENSION BENNE			DEPORT	CENTRE DE GRAVITÉ	POIDS	PRIX
		P - Kg			A - mm	H - mm	I - mm				
41A082A006	II	930	450	0,52	1000	704	580	1415	320	320	-
41A0A2A002	II	1110	450	0,62	1200	704	580	1415	340	340	-
41A0D2A001	II	1310	450	0,73	1400	704	580	1415	360	360	-
41A0E2A002	II	1530	480	0,85	1200	925	600	1540	360	480	-
41A0E3A002	III	1530	480	0,85	1200	925	600	1540	360	500	-
41A0J2A004	II	1760	480	0,98	1400	925	600	1540	390	510	-
41A0J3A004	III	1760	480	0,98	1400	925	600	1540	390	510	-
41A0L2A002	II	2010	480	1,12	1600	925	600	1540	410	540	-
41A0L3A002	III	2010	480	1,12	1600	925	600	1540	410	540	-
41A0P3A002	III	2610	520	1,45	1600	1205	800	1960	400	670	-
41A0P4A002	IV	2610	520	1,45	1600	1205	800	1960	400	670	-
41A0Q3A001	III	2920	520	1,62	1800	1205	800	1960	430	700	-
41A0Q4A001	IV	2920	520	1,62	1800	1205	800	1960	430	700	-
41A0S3A001	III	3240	520	1,8	2000	1205	800	1960	450	730	-
41A0S4A001	IV	3240	520	1,8	2000	1205	800	1960	450	730	-



Fonctions hydrauliques demandées: 1.
Pression maxi d'utilisation: 175 bar.
Débit d'huile: voir tableau à page 128.

Les références indiquées dans le tableau correspondent aux accessoires standards.
Pour les versions spéciales ou personnalisées voir les options à la page 128.

Le positionnement de la connexion hydraulique est défini avec le client au moment de la commande.



971

BENNE HYDRAULIQUE ENFOURCHABLE

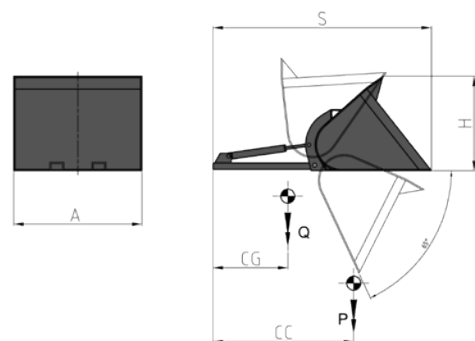

Les bennes hydrauliques enfourchables de la série 971 permettent opérations de charge/décharge de matériaux pour le T.P. et le bâtiment (sable, gravier, ciment, terre), mais sont employées aussi en agriculture. Destinées pour les clients qui doivent utiliser de temps en temps ces accessoires (travaux saisonniers ou occasionnels).

REFERENCE	CAPACITÉ	CDG CHARGE	VOLUME DE CHARGE	DIMENSION BENNE		DEPORT	CENTRE DE GRAVITÉ		POIDS	PRIX
	P - Kg	CC - mm	m ³	A - mm	H - mm	S - mm	CG - mm	Q - Kg		euro
41D086D002	930	950	0,52	1000	799	2075	820	280	-	-
41D0A6D002	1110	950	0,62	1200	799	2075	850	300	-	-
41D0D6D003	1310	950	0,73	1400	799	2075	880	400	-	-
41D0E6D001	1530	980	0,85	1200	952	2330	890	430	-	-
41D0J6D001	1760	980	0,98	1400	952	2330	930	460	-	-
41D0K6D001	2010	980	1,12	1600	952	2330	960	490	-	-



Fonctions hydrauliques demandées: 1.
Pression maxi d'utilisation: 175 bar.
Débit d'huile: voir tableau à page 128.

Les références indiquées dans le tableau correspondent aux accessoires standards.
Pour les versions spéciales ou personnalisées voir les options à la page 128.

Le positionnement de la connexion hydraulique est défini avec le client au moment de la commande.



968

BENNE MÉCANIQUE ENFOURCHABLE

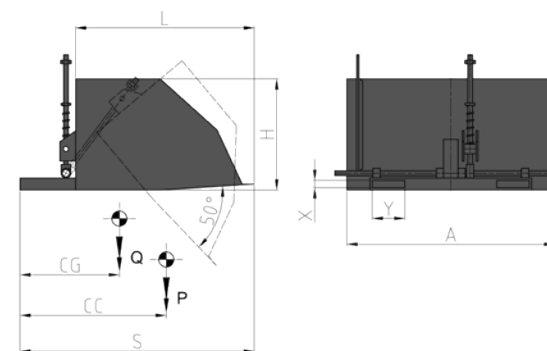

Les bennes mécaniques enfourchables de la série 968 permettent opérations de charge/décharge de matériaux pour le bâtiment (sable, gravier, ciment, terre), mais sont utilisés aussi en agriculture. Destinées pour les clients qui doivent utiliser de temps en temps ces accessoires (travaux saisonniers ou occasionnels).

REFERENCE	CAPACITÉ	CDG CHARGE	VOLUME DE CHARGE	DIMENSION BENNE			SECTION INTERIEUR FOURREUX	DEPORT	CENTRE DE GRAVITÉ		POIDS	PRIX
	P - Kg	CC - mm	m ³	A - mm	H - mm	L - mm	YxX - mm	S - mm	CG - mm	Q - Kg		euro
41C086D001	800	450	0,5	1000	500	1100	175x55	1595	745	206	-	-
41COD6D001	1000	550	0,7	1200	500	1300	175x55	1795	849	243	-	-
41COJ6D001	1500	600	1	1400	600	1400	175x55	1895	931	293	-	-
41COL6D001	1800	600	1,2	1600	600	1400	215x55	1895	925	324	-	-
41COP6D001	2000	625	1,5	1800	600	1500	215x55	1995	978	350	-	-
41COU6D001	2500	725	2	2000	650	1600	215x55	2095	1042	393	-	-



Sur demande nous pouvons fournir aussi des accessoires avec des spécifications différentes de celles illustrées.

Les références indiquées dans le tableau correspondent aux accessoires standards.
Pour les versions spéciales ou personnalisées voir les options à la page 128.

980

POTENCE ACCROCHABLE FIXE

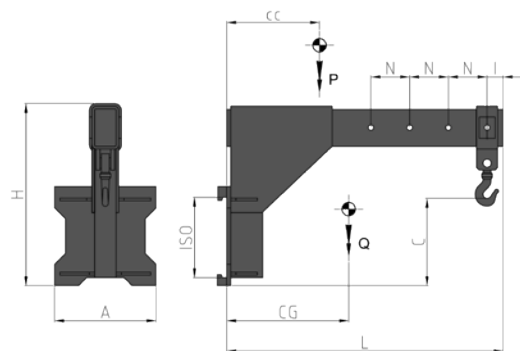

Les potences accrochables fixes de la série 980 permettent la manutention de charges suspendus avec l'utilisation de sangles ou chaînes.

REFERENCE	CAPACITÉ	CDG CHARGE	ISO 2328 FEM	LARGEUR	HAUTEUR	LONGUEUR	DISTANCE TROU	PAS	HAUTEUR CROCHET	CENTRE DE GRAVITÉ	POIDS	PRIX
	P - Kg	CC - mm		A - mm	H - mm	L - mm	I - mm	N - mm	C - mm	CG - mm	Q - Kg	euro
45LBS2C003	1500	500	II	480	900	1276	76	200	200	340	130	-
45LFA2C009	2500	500	II	480	900	1376	76	200	200	390	160	-
45LHY3C007	3500	500	III	480	1035	1476	76	200	200	410	230	-
45LLL3C001	5000	500	III	480	1035	1476	76	200	200	430	260	-
45LR04C001	8000	600	IV	560	1305	1686	86	200	200	490	440	-

975

POTENCE ACCROCHABLE TÉLESCOPIQUE MÉCANIQUE

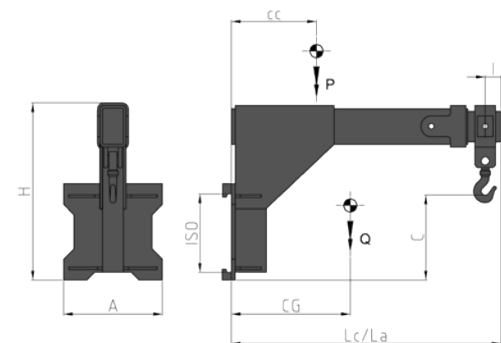

Les potences accrochables télescopiques mécaniques de la série 975 permettent la manutention de charges suspendus avec l'utilisation de sangles ou chaînes.

REFERENCE	CAPACITÉ	CDG CHARGE	ISO 2328 FEM	LARGEUR	HAUTEUR	LONGUEUR	LONGUEUR	DISTANCE TROU	HAUTEUR CROCHET	CENTRE DE GRAVITÉ	POIDS	PRIX
	P - Kg	CC - mm		A - mm	H - mm	Lc - mm	La - mm	I - mm	C - mm	CG - mm	Q - Kg	euro
45JFA2C001	2500	500	II	480	912	1376	1976	76	499	460	180	-
45JHY3C001	3500	500	III	480	1050	1376	1976	76	555	480	260	-
45JLL3C001	5000	500	III	480	1050	1376	1976	76	555	500	300	-
45JR04C001	8000	600	IV	560	1345	1486	2086	86	695	510	580	-



La combinaison de l'accessoire et du chariot doit être objet d'homologation. La fourniture de l'accessoire ne comprend pas la fourniture de la documentation demandée pour l'homologation.

Les références indiquées dans le tableau correspondent aux accessoires standards. Pour les versions spéciales ou personnalisées voir les options à la page 128.



La combinaison de l'accessoire et du chariot doit être objet d'homologation. La fourniture de l'accessoire ne comprend pas la fourniture de la documentation demandée pour l'homologation.

Les références indiquées dans le tableau correspondent aux accessoires standards. Pour les versions spéciales ou personnalisées voir les options à la page 128.

976

POTENCE ENFOURCHABLE TÉLESCOPIQUE MÉCANIQUE

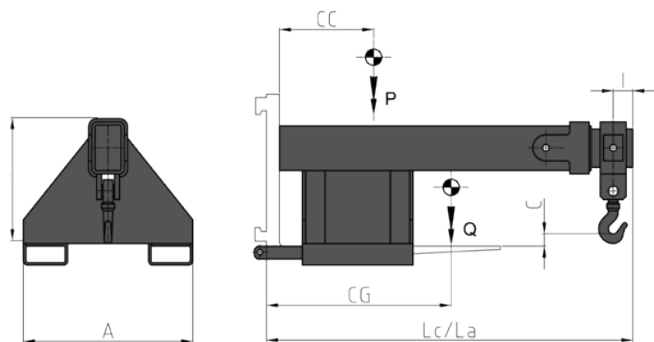

Les potences enfourchables télescopiques mécaniques de la série 976 permettent la manutention de charges suspendus avec l'utilisation de sangles ou chaînes.

REFERENCE	CAPACITÉ	CDG CHARGE	LARGEUR	HAUTEUR	LONGUEUR FERME	LONGUEUR OUVERT	DISTANCE TROU	HAUTEUR CROCHET	CENTRE DE GRAVITÉ	POIDS	PRIX
	P - Kg	CC - mm	A - mm	H - mm	Lc - mm	La - mm	I - mm	C - mm	CG - mm	Q - Kg	euro
45MFA6D001	2500	500	620	481	1376	1976	76	15	540	170	-
45MHY6D001	3500	500	720	580	1376	1976	76	20	250	250	-
45MLL6D001	5000	500	720	580	1376	1976	76	20	580	280	-
45MR04C001	8000	600	830	730	1486	2086	86	20	590	530	-

940

EPERON ACCROCHABLE

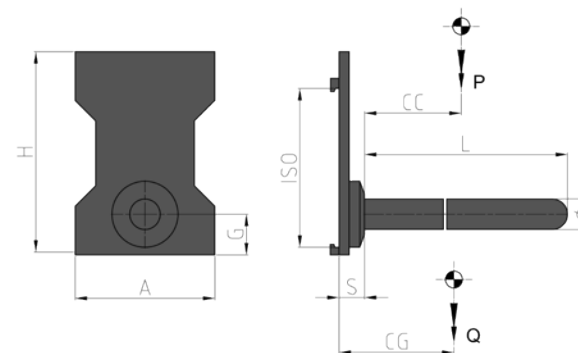

L'épéron accrochable de la série 940 est une accessoire mécanique idéal pour la prise de n'importe quel charge tubulaire couchée dans le sens longitudinal par rapport à l'axe du chariot élévateur: bobines de papier; tapis; moquettes; tuyaux en plastique, ciment ou fer. On peut les monter facilement sur le tablier d'origine du chariot élévateur et sont disponibles en différents diamètres et longueurs, selon les besoins spécifiques de l'utilisateur final.

REFERENCE	CAPACITÉ	CDG CHARGE	ISO 2328 FEM	DIAMETRE	PLAQUE ARRIERE			LONGUEUR	DEPORT	CENTRE DE GRAVITÉ	POIDS	PRIX
	P - Kg	CC - mm		Ø - mm	A - mm	H - mm	G - mm	L - mm	S - mm	CG - mm	Q - Kg	euro
47A8L1C001	550	500	I	50	320	430	100	1000	75	163	66	-
47AA01C001	1000	500	I	60	320	430	100	1000	75	207	75	-
47AA02C001	1000	500	II	60	360	500	100	1000	90	155	100	-
47ABS2C001	1500	500	II	70	360	500	100	1000	90	188	108	-
47ABS2C002	1500	500	II	70	360	500	100	1500	90	335	120	-
47ABS2C003	1500	500	II	70	360	500	100	3200	90	971	177	-
47AFA2C001	2500	500	II	80	360	500	100	1200	90	283	125	-
47AFA2C002	2500	500	II	80	360	500	100	3600	90	1256	225	-
47AHY3C001	3500	500	III	100	400	610	180	1200	130	276	215	-
47AKQ3C001	4500	500	III	110	400	610	180	1500	130	411	248	-
47ALM4C001	5000	600	IV	120	550	760	200	1500	140	328	395	-
47AP94C001	6500	600	IV	140	550	760	200	1800	140	495	490	-
47ASS6C001	13000	600	*	220	*	*	300	1200	220	370	980	-



La combinaison de l'accessoire et du chariot doit être objet d'homologation. La fourniture de l'accessoire ne comprend pas la fourniture de la documentation demandée pour l'homologation.

Les références indiquées dans le tableau correspondent aux accessoires standards. Pour les versions spéciales ou personnalisées voir les options à la page 128.



* PIN TYPE

Les références indiquées dans le tableau correspondent aux accessoires standards. Pour les versions spéciales ou personnalisées voir les options à la page 128.

OPTIONS & ÉQUIPEMENTS SPÉCIAUX



DÉBIT D'HUILE

TYPE	REFERENCE	CAPACITÉ MIN (l/min)	CAPACITÉ MAX (l/min)	CAPACITÉ CONSEILLÉE (l/min)
951	toutes	10	30	15
505	toutes	15	30	20
505i	toutes	15	30	20
490	35A2J...	15	30	20
490	35A2U...	20	40	30
600	37AB...	15	30	20
600	37AF...	20	40	30
600	37AJ...	20	40	30
965	ISO2	8	25	15
965	ISO3	12	40	25
965	ISO4	15	50	30
971	toutes	12	40	25



SUPPLÉMENTS

Kit tuyaux et raccords (pour chaque fonction hydraulique)	-
Kit tuyaux et raccords rapides (pour chaque fonction hydraulique)	-
Manomètre	-
Accrochages rapides mécaniques	-
Electrovalve pour fractionnement d'une fonction hydraulique avec kit installation électrique (préciser le voltage)	-
Valve limiteur de pression	-
Valve limiteur de pression sur 3 positions	-
Déplacement latéral semi-intégré constant	ISO2 - ISO3 - ISO4 -
Système de graissage automatique pour déplacement latéral semi-intégré constant	-



ACCESSOIRES SPÉCIAUX

Sur demande on peut fournir accessoires avec caractéristiques différentes de celles illustrées dans ce tarif.

Sur demande les presseurs de charge peuvent être fournis avec ouvertures spéciales avec double vérin.

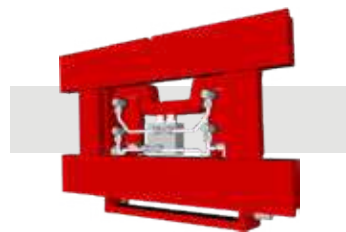



61



870



10. Fourches

10.1	Fourches	Pag. 132
10.2	Rallonges de Fourches	Pag. 133
10.3	61 Fourches Télescopiques	Pag. 134
10.4	870 Déplacement Vertical une Fourche	Pag. 135
10.5	Options & équipements Spéciaux	Pag. 136

FOURCHES

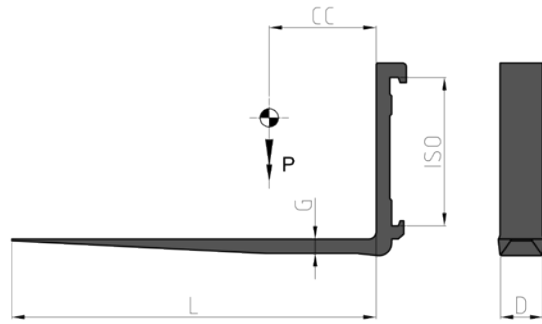

Fourches de chaque capacité, section et longueur pour chaque type de chariot.

RALLONGES DE FOURCHES

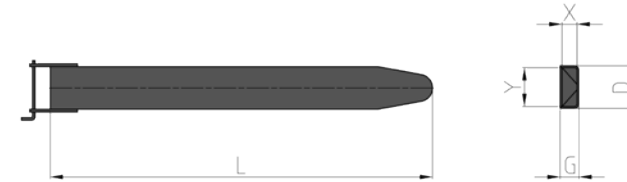

Rallonges de Fourches de chaque capacité, section et longueur pour chaque type de chariot.



Fourches disponibles en toutes les classes ISO, FEM A ou FEM B. Sur demande on peut fournir fourches spéciaux ou pour application pin-type. Prix nets disponibles sur demande.

Les références indiquées dans le tableau correspondent aux accessoires standards. Pour les versions spéciales ou personnalisées voir les options à la page 136.



Rallonges de fourches disponibles pour toutes les classes ISO et avec différentes longueurs. Les rallonges des fourches doivent être au maximum 60% plus longues que les fourches initiales.

Les références indiquées dans le tableau correspondent aux accessoires standards. Pour les versions spéciales ou personnalisées voir les options à la page 136.

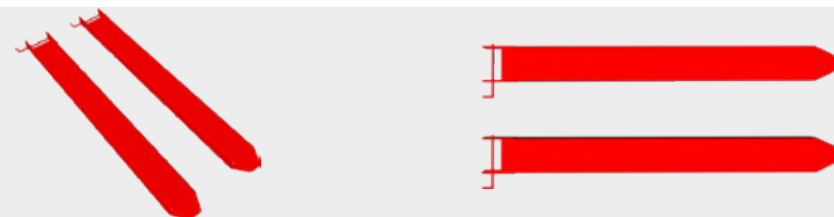

61

FOURCHES TÉLESCOPIQUES HYDRAULIQUES

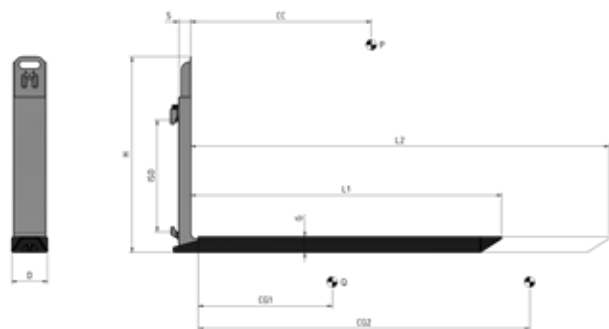

Les Fourches TéléscoPIques de la série 61 sont des accessoires hydrauliques destinées pour la manutention de marchandise sur palette en double profondeur. L'encombrement réduit rend facile les opérations dans les endroits étroits et avec espace très limité pour chaque opération. L'emploi d'un seul vérin permet l'usage de fourches à section réduite et plus grande force de poussée/tirage. Le synchronisme entre les deux fourches est réglé par un boîtier de régulation monté en série sur tous les modèles.

REFERENCE	CAPACITÉ PAR PAIRE P - Kg	CDG CHARGE CC - mm	ISO 2328 FEM	SECTION FOURCHE		HAUTEUR			LONGUEUR		DEPORT	CENTRE DE GRAVITÉ CG1 - mm	CENTRE DE GRAVITÉ CG2 - mm	POIDS PAR PAIRE Q - Kg	PRIX LA PAIRE euro
				D - mm	G - mm	H - mm	L1 - mm	L2 - mm	S - mm						
53UFA2A139	2500	600	II	133	58	725	1000	1650	53	349	481	151	-		
53UFA2A133	2500	600	II	133	58	725	1150	1950	53	402	560	163	-		
53UFA2A126	2500	600	II	133	58	725	1250	2150	53	447	629	174	-		
53UFA2A119	2500	600	II	133	58	725	1350	2350	53	493	699	183	-		
53UKQ3A039	4500	600	III	163	58	850	1150	1950	53	375	511	218	-		
53UKQ3A028	4500	600	III	163	58	850	1250	2150	53	418	575	232	-		
53UKQ3A033	4500	600	III	163	58	850	1350	2350	53	462	641	247	-		



Fonctions hydrauliques demandées: 1.
Pression maxi d'utilisation: 175 bar.
Débit d'huile: voir tableau à page 136.

Les références indiquées dans le tableau correspondent aux accessoires standards.
Pour les versions spéciales ou personnalisées voir les options à la page 136.
Pour position connexions hydrauliques voir détail ci-dessous.

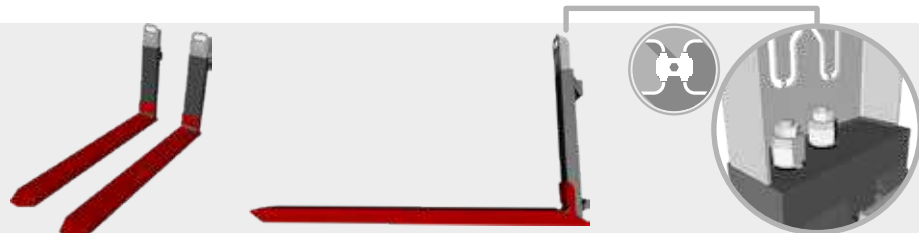

134

870

DEPLACEMENT VERTICAL UNE FOURCHE

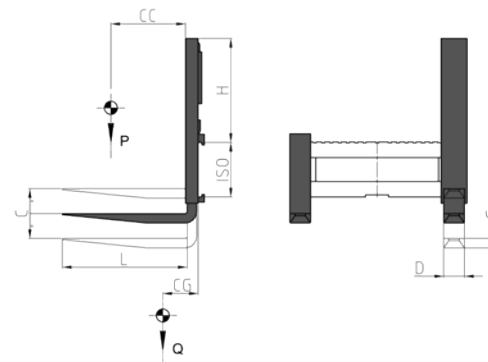

Le Déplacement Vertical d'une Fourche consiste dans un système installé sur fourches standard avec accrochage FEM, pour effectuer le soulèvement de cette fourche et rendre facile par conséquent la manutention de charges qui ne sont pas alignées ou sur surfaces inclinées. Pour la fourniture du déplacement vertical est nécessaire spécifier la longueur des fourches à utiliser.

REFERENCE	CAPACITÉ PAR PAIRE P - Kg	CDG CHARGE CC - mm	ISO 2328 FEM	SECTION FOURCHE			HAUTEUR		LONGUEUR	COURSE	CENTRE DE GRAVITÉ CG - mm	POIDS Q - Kg	*PRIX euro
				D - mm	G - mm	L - mm	H - mm	L - mm	C - mm				
55ABS2A2001	1500	500	II	100	35	1000	650	1000	200	180	98	-	
55AFA2A2001	2500	500	II	130	40	1000	650	1000	200	190	129	-	
55AHY3A4001	3500	500	III	130	45	1000	650	1000	300	210	161	-	
55AKQ3A4001	4500	500	III	150	50	1000	650	1000	300	220	184	-	
55AP94A6001	6500	600	IV	200	60	1200	750	1200	400	250	305	-	

* Le prix du déplacement vertical d'une fourche comprend la fourniture d'une paire de fourches avec caractéristiques indiquées dans le tableau.



Fonctions hydrauliques demandées: 1.
Pression maxi d'utilisation: 175 bar.
Débit d'huile: voir tableau à page 136.

Les références indiquées dans le tableau correspondent aux accessoires standards.
Pour les versions spéciales ou personnalisées voir les options à la page 136.
Pour position connexions hydrauliques voir détail ci-dessous.



135



OPTIONS & ÉQUIPEMENTS SPÉCIAUX



DÉBIT D'HUILE

TYPE	REFERENCE	CAPACITÉ MIN (l/min)	CAPACITÉ MAX (l/min)	CAPACITÉ CONSEILLÉE (l/min)
61	toutes	15	25	20
870	toutes	15	40	20

A-Fourches pin-type
B-Fourches boulonnées
C-Fourches soudées
D-Fourches télescopiques



SUPPLÉMENTS

Kit tuyaux et raccords
(pour chaque fonction hydraulique) -

Kit tuyaux et raccords rapides
(pour chaque fonction hydraulique) -

Valve diviseur de débit
(pour modèle 61) -

Stop palette
(pour modèle 61) -



ACCESSOIRES SPÉCIAUX

Sur demande on peut fournir fourches avec caractéristiques différentes de celles illustrées dans ce tarif.

Sur demande on peut fournir stop palette spéciaux avec ou sans dossierets de charge.



11. Mâts de Levage et Implantations Hydrauliques

11.1	828	Mât Simplex sans Levée Libre	Pag. 138
11.2	810-838	Mât Duplex avec Levée Libre	Pag. 138
11.3	808-809	Mât Triplex avec Levée Libre	Pag. 139
11.4	848	Mât Quadruplex avec Levée Libre	Pag. 139
11.5		Kit Enrouleur	Pag. 140
11.6		Enrouleur électrique à 4 Câbles	Pag. 141

828

MÂT SIMPLEX SANS LEVÉE LIBRE

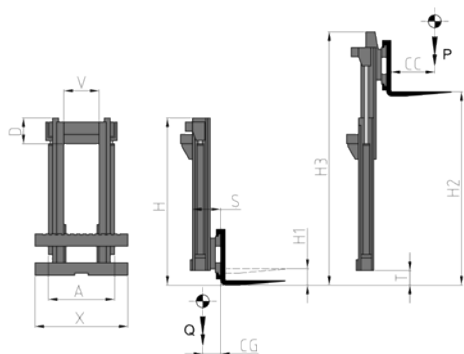

Nous projetons et produisons mâts de levage dans cette configuration avec une capacité de 1t jusqu'à 52t. Ce sont des mâts destinés à de petits chariots, pour navettes laser, pour des applications navales ou pour gros chariots pour la manutention de container complets ou vides, à superposer jusqu'à la huitième rangées. On peut fournir sur demande installations hydrauliques, électriques, déplacements latéraux et positionneurs hydrauliques des fourches ainsi que des accessoires spécifiques de manutention.

808-809

MÂT TRIPLEX AVEC LEVÉE LIBRE

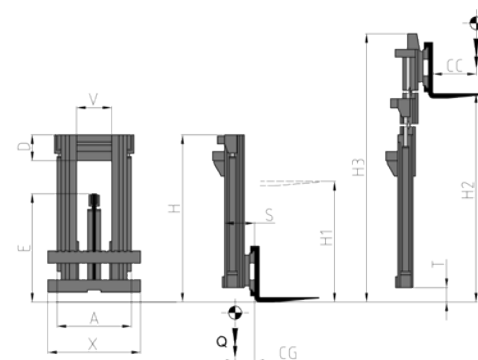

Ces mâts concernent grandes levées avec encombrement réduit en hauteur et levée libre totale du tablier d'origine. On peut fournir sur demande installations hydrauliques, électriques, déplacements latéraux et positionneurs hydrauliques des fourches ainsi que des accessoires spécifiques de manutention. On peut les fournir avec capacités de 1t jusqu'à 52t pour chariots de toute sorte ou pour stations de travail fixes.

810-838

MÂT DUPLEX AVEC LEVÉE LIBRE

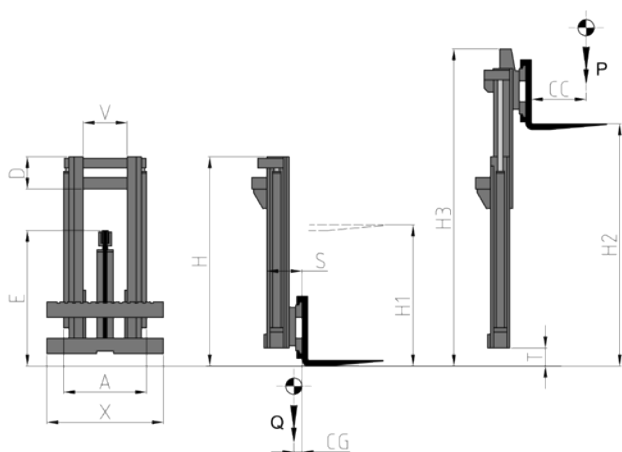

Ces types de mât sont différents des mâts simplex car ils ont la levée libre totale du tablier d'origine. Ils sont destinées pour des travaux avec des encombrements réduits en hauteur avec la nécessité de superposer plusieurs palettes.

848

MÂT QUADRUPLEX AVEC LEVÉE LIBRE

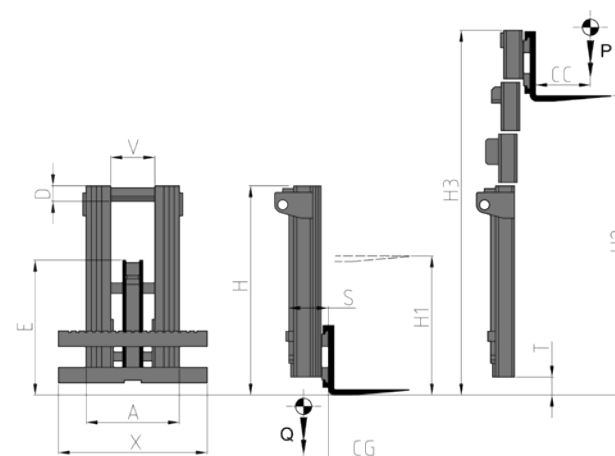

Même utilisation que les mâts Triplex avec avantages supplémentaires dans la réduction de l'encombrement quand le mât est fermé avec des levées supérieures par rapport aux mâts triplex. On peut fournir sur demande installations hydrauliques, électriques, déplacements latéraux et positionneurs hydrauliques des fourches ainsi que des accessoires spécifiques de manutention.

KIT ENROULEUR

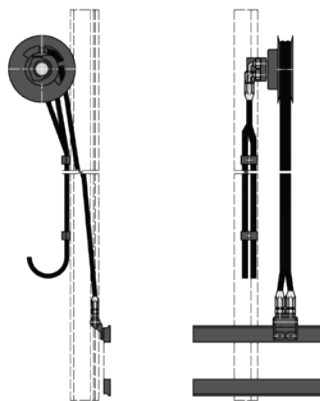

REFERENCE	TUYAU	DIAMETRE TUYAU	TYPE DE TUYAU	DIAMETRE ENROULEUR	LONGUEUR TUYAU	COTE DU MONTAGE	PRIX
67NP2A01	SAE 100 R7	1/4"	JOINT TOURNANT	270 mm	4000 mm	DROIT	-
67NP3A01	SAE 100 R7	5/16"	JOINT TOURNANT	270 mm	3200 mm	DROIT	-
67RP2A01	SAE 100 R7	1/4"	QUEUE DE CROCODILE, TUYAUX	270 mm	4000 mm	DROIT	-
67RP3A01	SAE 100 R7	5/16"	QUEUE DE CROCODILE, TUYAUX	270 mm	3200 mm	DROIT	-
67NP2J01	SAE 100 R7	1/4"	JOINT TOURNANT	270 mm	4000 mm	GAUCHE	-
67NP3J01	SAE 100 R7	5/16"	JOINT TOURNANT	270 mm	3200 mm	GAUCHE	-
67RP2J01	SAE 100 R7	1/4"	QUEUE DE CROCODILE, TUYAUX	270 mm	4000 mm	GAUCHE	-
67RP3J01	SAE 100 R7	5/16"	QUEUE DE CROCODILE, TUYAUX	270 mm	3200 mm	GAUCHE	-
67NP2A02	SAE 100 R7	1/4"	JOINT TOURNANT	295 mm	4700 mm	DROIT	-
67NP3A02	SAE 100 R7	5/16"	JOINT TOURNANT	295 mm	4200 mm	DROIT	-
67NP4A01	SAE 100 R7	3/8"	JOINT TOURNANT	295 mm	3600 mm	DROIT	-
67RP2A02	SAE 100 R7	1/4"	QUEUE DE CROCODILE, TUYAUX	295 mm	4700 mm	DROIT	-
67RP3A02	SAE 100 R7	5/16"	QUEUE DE CROCODILE, TUYAUX	295 mm	4200 mm	DROIT	-
67NP2J02	SAE 100 R7	1/4"	JOINT TOURNANT	295 mm	4700 mm	GAUCHE	-
67NP3J02	SAE 100 R7	5/16"	JOINT TOURNANT	295 mm	4200 mm	GAUCHE	-
67NP4J01	SAE 100 R7	3/8"	JOINT TOURNANT	295 mm	3600 mm	GAUCHE	-
67RP2J02	SAE 100 R7	1/4"	QUEUE DE CROCODILE, TUYAUX	295 mm	4700 mm	GAUCHE	-
67RP3J02	SAE 100 R7	5/16"	QUEUE DE CROCODILE, TUYAUX	295 mm	4200 mm	GAUCHE	-
67NP2A05	SAE 100 R7	1/4"	JOINT TOURNANT	320 mm	5500 mm	DROIT	-
67NP3A05	SAE 100 R7	5/16"	JOINT TOURNANT	320 mm	5000 mm	DROIT	-
67NP4A03	SAE 100 R7	3/8"	JOINT TOURNANT	320 mm	4500 mm	DROIT	-
67RP2A05	SAE 100 R7	1/4"	QUEUE DE CROCODILE, TUYAUX	320 mm	5500 mm	DROIT	-
67RP3A05	SAE 100 R7	5/16"	QUEUE DE CROCODILE, TUYAUX	320 mm	5000 mm	DROIT	-
67NP2J05	SAE 100 R7	1/4"	JOINT TOURNANT	320 mm	5500 mm	GAUCHE	-
67NP3J05	SAE 100 R7	5/16"	JOINT TOURNANT	320 mm	5000 mm	GAUCHE	-
67NP4J03	SAE 100 R7	3/8"	JOINT TOURNANT	320 mm	4500 mm	GAUCHE	-
67RP2J05	SAE 100 R7	1/4"	QUEUE DE CROCODILE, TUYAUX	320 mm	5500 mm	GAUCHE	-
67RP3J05	SAE 100 R7	5/16"	QUEUE DE CROCODILE, TUYAUX	320 mm	5000 mm	GAUCHE	-
67NP2A04	SAE 100 R7	1/4"	JOINT TOURNANT	370 mm	7000 mm	DROIT	-
67NP3A04	SAE 100 R7	5/16"	JOINT TOURNANT	370 mm	6500 mm	DROIT	-
67NP4A02	SAE 100 R7	3/8"	JOINT TOURNANT	370 mm	5500 mm	DROIT	-
67RP2A04	SAE 100 R7	1/4"	QUEUE DE CROCODILE, TUYAUX	370 mm	7000 mm	DROIT	-
67RP3A04	SAE 100 R7	5/16"	QUEUE DE CROCODILE, TUYAUX	370 mm	6500 mm	DROIT	-
67NP2J04	SAE 100 R7	1/4"	JOINT TOURNANT	370 mm	7000 mm	GAUCHE	-
67NP3J04	SAE 100 R7	5/16"	JOINT TOURNANT	370 mm	6500 mm	GAUCHE	-
67NP4J02	SAE 100 R7	3/8"	JOINT TOURNANT	370 mm	5500 mm	GAUCHE	-
67RP2J04	SAE 100 R7	1/4"	QUEUE DE CROCODILE, TUYAUX	370 mm	7000 mm	GAUCHE	-
67RP3J04	SAE 100 R7	5/16"	QUEUE DE CROCODILE, TUYAUX	370 mm	6500 mm	GAUCHE	-

Les références indiquées dans le tableau correspondent aux accessoires standards.
Sur demande nous pouvons fournir aussi des kits avec des spécifications différentes.

ENROULEUR ÉLECTRIQUE À 4 CABLES

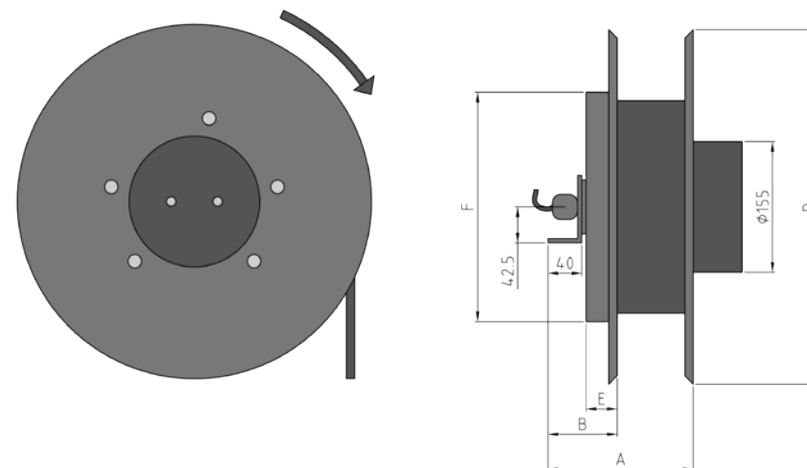

REFERENCE	DIAMETRE CABLE		LONGUEUR CABLE					PRIX
	mm	mt	A - mm	B - mm	D - mm	E - mm	F - mm	
D0010113	9,3	5	161	82	235	30	228	-
D0010109	9,3	10	161	82	295	37	272	-
D0010114	9,3	15	161	82	370	37	322	-

Les références indiquées dans le tableau correspondent aux accessoires standards.
Sur demande nous pouvons fournir aussi des kits avec des spécifications différentes.

Tête Trilatérale pour Chariots VNA



12. Accessoires et Mâts Spéciaux et Personnalisés

Tête Trilatérale pour Chariots VNA	Pag. 142
Ecarteur à Grande Ouverture avec 4 Fourches	Pag. 144
Positionneur de Fourches Intégré avec Bras Articulé pour Chariots Télescopiques	Pag. 145
Pince à Fourches Rotatives 90° avec Adaptateurs Enfourchables Lisses	Pag. 146
Pince à Pneus avec Bras avec Basculement Frontal de 90°	Pag. 147
Mât Duplex avec Pince pour Bobines pour Machines AGV	Pag. 148
Mât Triplex avec Double Positionneurs de Fourches pour Machines AGV	Pag. 149

Ecarteur à Grande Ouverture avec 4 Fourches



Positionneur de Fourches Intégré avec Bras Articulé pour Chariots Téléscopiques



Pince à Fourches Rotatives 90° avec Adapteurs Enfourchables Lisses



Pince à Pneus avec Bras avec Basculement Frontal de 90°



Mât Duplex avec Pince pour Bobines pour Machines AGV



Mât Triplex avec Double Positionneurs de Fourches pour Machines AGV



**A.T.I.B. S.r.l.**

Via Quinzanese snc, Dello, 25020 (BS) - ITALY
(+39) 030 977 17 11
info@atib.com - atib.com

**A.T.I.B. FRANCE S.A.R.L.**

Z.A. La Cray - Rue de la Cray 15, 25420 Voujeaucourt - FRANCE
(+33) 381 90 51 61
info@atibfrance.com - atibfrance.com

A.T.I.B. POLSKA SP z.o.o.

Ul. Pniewska 33, 60-446 Poznań - POLAND
(+48) 517 088 885
rafal.bachanek@atib.com

