

209 Seitenschieber ISO2

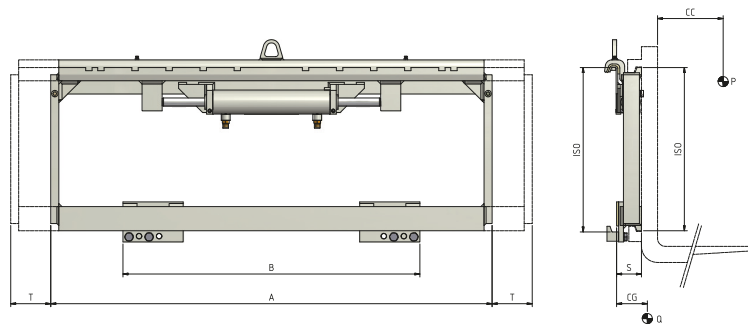

Erforderliche Hydraulikfunktionen: 1 | Maximaler Betriebsdruck: 200 Bar

Merkmale:

- Robuste Struktur, langlebig im Laufe der Zeit.
- Seitliche Verschiebung der Last, quer zur Fahrtrichtung.
- Schnelles und präzises Heben und Positionierung der Lasten.
- Reduzierung der Schäden an Waren und Paletten.
- Vereinfachung Manövern auch auf engster Räumen.

Sonderausführungen:

- Sonder Breite und/oder Schub.
- Kunden-anpassenden Gabelzinken.
- Kundenspezifische Lastschutzzitter.

Artikel	Tragfähigkeit des Anbaugerätes	Lastschwerpunkt	ISO	Körperbreite	Min Gabelträgerbreite	Schub	Vorbaumaß	Eigenschwerpunkt	Gewicht
N°	P (kg)	CC (mm)	2328	A (mm)	B (mm)	T (mm)	S (mm)	CG (mm)	Q (kg)
03LFA2C3001	2500	500	2	920	860	± 100	63	34	48
03LFA2C3008	2500	500	2	970	910	± 100	63	35	49
03LFA2C3003	2500	500	2	1000	940	± 100	63	36	50
03LFA2C3004	2500	500	2	1020	960	± 100	63	36	51
03LFA2C3005	2500	500	2	1040	980	± 100	63	36	52
03LFA2C3006	2500	500	2	1100	1040	± 100	63	37	55
03LFA2C3007	2500	500	2	1150	1090	± 100	63	38	57

Durchflussmengen

ISO	(L/min)
2	10

↔ Seitenschub

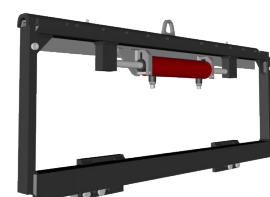

Weitere Sonderausführungen entnehmen Sie bitte unserem Katalog