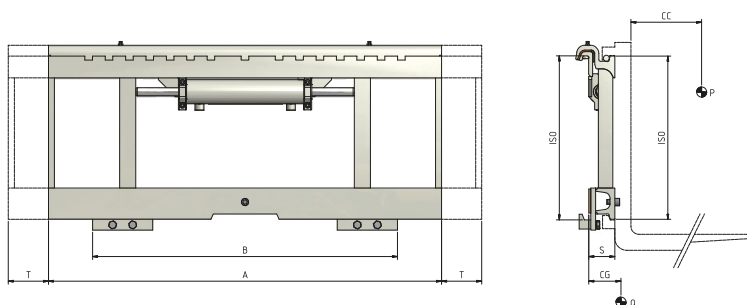

**109** Tablier à Déplacement Latéral à visibilité totale ISO3

**Fonctions hydrauliques: 1 | Pression max d'utilisation: 200 Bar**

**Caractéristiques:**

• Structure robuste, durable dans le temps. • Déplacement de la charge transversalement au sens de marche du chariot. • Levage et positionnement rapides et précis des charges. • Réduction des dommages aux marchandises et aux palettes. • Simplification des manoeuvres même dans les espaces confinés.

**Équipements Spéciaux:**

• Largeurs et/ou courses spéciales. • Fourches personnalisées. • Dosseret de charge personnalisables.

Article	Capacité de L'accessoire	CDG Charge	ISO	Largeur	Pour Tablier D'origine Min	Course	Déport	Centre de Gravité	Poids
N°	P (kg)	CC (mm)	2328	A (mm)	B (mm)	T (mm)	S (mm)	CG (mm)	Q (kg)
03HLL3C3008	5000	500	3	1150	1000	± 100	75	40	103
03HLL3C3010	5000	500	3	1255	1100	± 100	75	41	110
03HLL3C3014	5000	500	3	1350	1200	± 100	75	42	118
03HLL3C3018	5000	500	3	1560	1540	± 100	75	42	130
03HLL3C3020	5000	500	3	1660	1640	± 100	75	43	137

Débit d'Huile	
ISO	(L/min)
3	↔ 15

↔ Déplacement

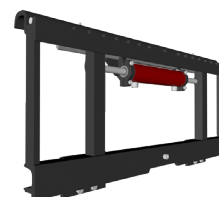

Pour d'autres Équipements Spéciaux, consultez notre catalogue