

30I RFI SLS 360° Drehgerät mit integriertem Zinkenverstellgerät und integriertem Seitenschub

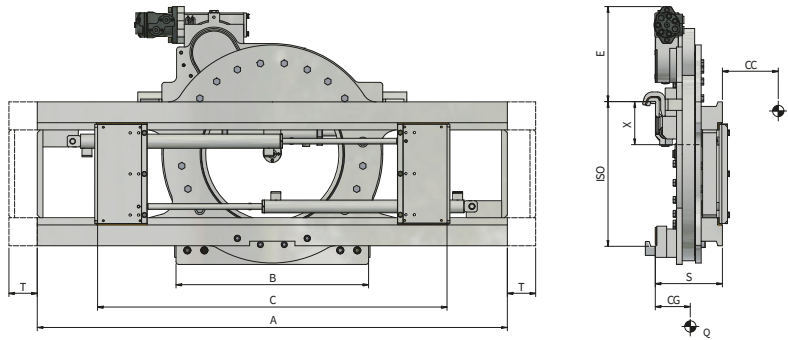

Erforderliche Hydraulikfunktionen: 3 | Maximaler Betriebsdruck: 175 Bar

Merkmale:

- Lastaufnahme durch endlose Drehung 360° in beide Richtungen.
- Gabelabstand hydraulisch verstellbar.
- Geeignet für Lasten verschiedener Größe.
- Benutzung von Gabelzinken mit verstärktem unterem Haken empfohlen.

Sonderausführungen:

- Sonder Breite und/oder Schub.
- Gabelzinken.
- Lastschutzgitter.
- Sonderversionen für Landwirtschaft, Fischereindustrie und Gießerein.

Artikel	Tragfähigkeit des Anbaugerätes	Lastschwerpunkt	ISO	Körperbreite	Höhe	Min Gabelträgerbreite	Drehungszentrum	Öffnungsreich		Drehmoment	Schub	Vorbaumaß	Eigenschwerpunkt	Gewicht
N°	P (kg)	CC (mm)	2328	A (mm)	E (mm)	B (mm)	X (mm)	C Min (mm)	C Max (mm)	Nm P (100 Bar)	T (mm)	S (mm)	CG (mm)	Q (kg)
23EC42C4001	1600	500	2	900	314	700	141	320	900	6700	± 100	212	109	279
23EC42C4002	1600	500	2	1000	314	700	141	320	1000	6700	± 100	212	110	289
23EE82C4010	2200	500	2	1000	314	700	141	320	1000	6700	± 100	212	110	289
23EE82C4002	2200	500	2	1100	314	700	141	320	1100	6700	± 100	212	111	299
23EH23C4006	3000	500	3	1100	335,5	900	185	430	1100	7400	± 100	237	126	437
23EH23C4002	3000	500	3	1150	335,5	900	185	430	1150	7400	± 100	237	127	443
23EH23C4003	3000	500	3	1270	335,5	900	185	430	1270	7400	± 100	237	128	453
23EHS3C4001	3400	500	3	1150	335,5	900	185	430	1150	12300	± 100	237	127	443
23EHS3C4002	3400	500	3	1270	335,5	900	185	430	1270	12300	± 100	237	128	453
23EK63C4001	4200	500	3	1270	335,5	900	185	430	1270	12300	± 100	237	128	453
23EK63C4002	4200	500	3	1660	335,5	900	185	430	1660	12300	± 100	237	133	473
23EL83C4001	4800	500	3	1270	335,5	900	185	430	1270	12300	± 100	237	128	453
23EL83C4002	4800	500	3	1660	335,5	900	185	430	1660	12300	± 100	237	133	473
23ELM4C4001	5000	600	4	1600	305,5	960	235	560	1600	13000	± 100	288	167	771
23END4C4001	5500	600	4	1800	305,5	960	235	560	1800	14100	± 100	288	170	797
23EQ54C4001	7000	600	4	2000	287	1300	262	560	2000	16200	± 150	337	192	985
23ER04C4002	8000	600	4	2000	287	1300	262	560	2000	24200	± 150	337	192	985

 **Durchflussmengen**

ISO	(L/min)		
	↔	↕	↻
2	10	25	35
3	15	25/30*	35
4	18	30	35

- ↔ Seitenschub
- ↕ Öffnung
- ↕ Schließung
- ↻ Drehung

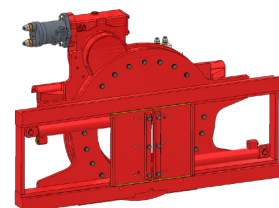

Weitere Sonderausführungen entnehmen Sie bitte unserem Katalog