

## 505i Push-Pull Sobre Horquillas con Recobrador y Expulsor de Hojas

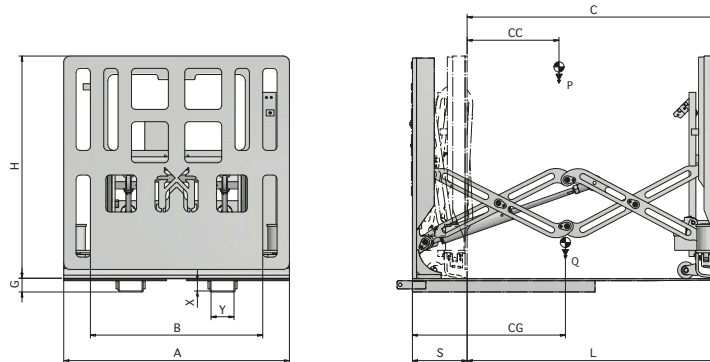

Funciones Hidráulicas: 1 + Funciones Eléctricas: 1 | Presión Máx de Trabajo: 175 Bar

### Características:

- Implementos sobre horquillas.
- Manipulación de mercancías no paletizadas.
- Permite la recuperación de hojas de papel, cartón o plástico.
- La eliminación del palet reduce los costes de embalaje y desorden en los locales de almacenamiento, además aumenta el volumen de la mercancía que se puede transportar.

### Equipamientos Especiales:

- Capacidad y carrera personalizables.
- Disponibles modelos sin Recuperador de hojas.

Ítem	Capacidad Implemento	Centro de Carga	Sección para Horquillas	Carrera	Altura	Plataforma de Carga			Espesor	Centro de Gravedad	Peso
N°	P (kg)	CC (mm)	Y+X (mm)	C (mm)	H (mm)	A (mm)	L (mm)	G (mm)	S (mm)	CG (mm)	Q (kg)
33B2J6D0001	1000	550	117x45	1120	1000	1200	1070	55	270	235	585
33B2J6D0002	1000	650	117x45	1270	1100	1200	1220	55	270	245	650
33B2U6D0001	1500	550	142x45	1120	1000	1250	1070	55	275	240	690
33B2U6D0002	1500	650	142x45	1270	1100	1250	1220	55	275	250	760
33B346D0001	2000	550	142x45	1120	1000	1250	1070	70	300	270	790
33B346D0002	2000	650	142x45	1270	1100	1250	1220	70	300	280	890



### Capacidad de Aceite

P (Kg)	(L/min)	
	↔	↔ •
1000 - 1500	15	10
2000	20	15

↔ Apertura  
↔|• Cierre  
↔|• Apriete

Para más Equipamientos Especiales consultar nuestro catálogo