

598 FS Positionneur de Fourches à Fourches avec Guidage Pin-Type et TDL Intégré constant

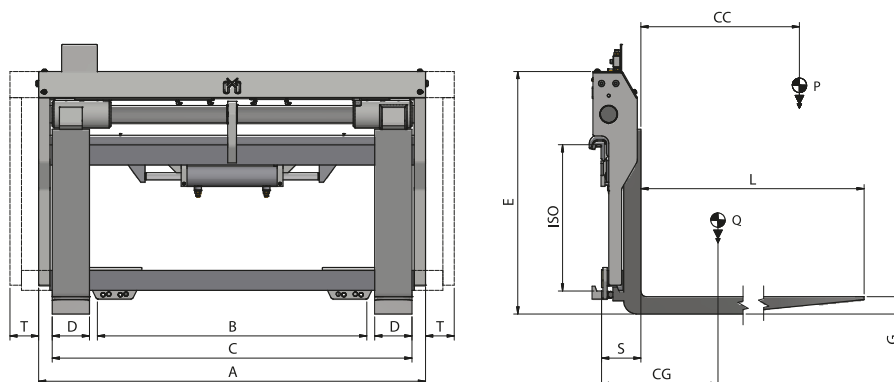

Fonctions hydrauliques: 2 | Pression max d'utilisation: 110 Bar

Caractéristiques:

- Vérins différenciés pour un mouvement de fourche constant et synchronisé.
- Glissement sur l'axe pour des emplois particulièrement lourds.
- Valve limiteur de pression.

Équipements Spéciaux:

- Largeurs et/ou ouvertures spéciales.
- Fourches personnalisées.
- Dosseret de charge.
- Valve anti-retour pour prise fûts.

Article	Capacité de L'accessoire	CDG Charge	ISO	Largeur	Pour Tablier D'origine Min	Ouverture Extérieures Fourches		Dimension Fourches	Hauteur	Course	Déport	Centre de Gravité	Poids
N°	P (kg)	CC (mm)	2328	A (mm)	B (mm)	C Min (mm)	C Max (mm)	DxGxL (mm)	E (mm)	T (mm)	S (mm)	CG (mm)	Q (kg)
18UFA2A2009	2500	500	2a	980	800	395	905	120x40x1200	730	± 100	104	223	238
18UFA2A2003	2500	500	2a	1040	860	395	965	120x40x1200	730	± 100	104	220	242
18UFA2A2013	2500	500	2a	1150	970	395	1075	120x40x1200	730	± 100	104	215	248
18UH23A2001	3000	500	3a	1150	970	465	1085	120x45x1200	840	± 100	122	203	323
18ULL3A2003	5000	500	3a	1250	1070	475	1155	150x50x1200	840	± 100	127	222	409
18ULL3A2004	5000	500	3a	1350	1170	475	1255	150x50x1200	840	± 100	127	220	413
18ULL3A2017	5000	500	3a	1550	1370	475	1455	150x50x1200	840	± 100	127	210	437

Débit d'Huile		
ISO	(L/min)	
	↔	↕
2	15	15
3	15	20

↕ Déplacement
↕ Ouverture
↕ Fermeture

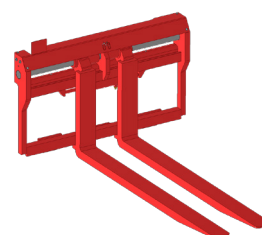

Pour d'autres Équipements Spéciaux, consultez notre catalogue