

213 360° Endlos Kistendrehgerät mit oberem Lasthalter

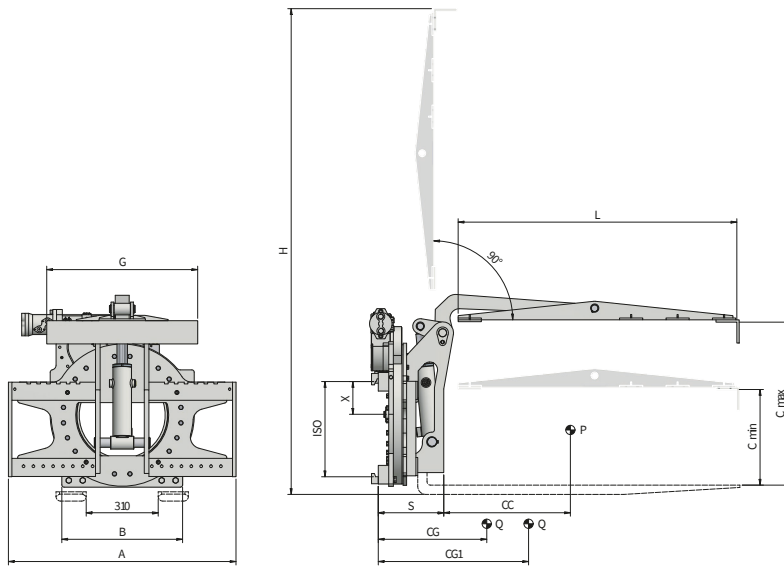

Erforderliche Hydraulikfunktionen: 2 | Maximaler Betriebsdruck: 175 Bar

Merkmale:

- Geeignet für die Entleerung von Container in irgendeiner Verwendung (Schrott, Recycling, Landwirtschaft).
- Ausgestattet mit einem speziellen Verriegelungssystem der Container, während der Drehung aktiviert werden kann.

Sonderausführungen:

- Sonder Breite und/oder Schub.
- Gabelzinken.
- Aufhängungen für Container mit kundenanpassenden Schub und Maßen.
- Lastschutzgitter.

Artikel	Tragfähigkeit Eingefahrenes Gerätes	Lastschwerpunkt	ISO	Körperbreite	Höhe	Min Gabelträgerbreite	Drehungszen-trum	Kistenhöhe ab Gabelniveau	Abmessungen Druckrahmen	Vorbaumaß	Eigenschwerpunkt	Eigenschwerpunkt	Gewicht
N°	P (kg)	CC (mm)	2328	A (mm)	H (mm)	B (mm)	X (mm)	C Min (mm) C Max (mm)	GxL (mm)	S (mm)	CG (mm)	CG1 (mm)	Q (kg)
25A342A0006	2500	500	2	980	1945	500	141	360 680	650x1175	320	175	245	275

Zusätze auf Anfrage

SLS - Separater Seitenschieber (1 zusätzliche Hydraulikfunktion erforderlich)

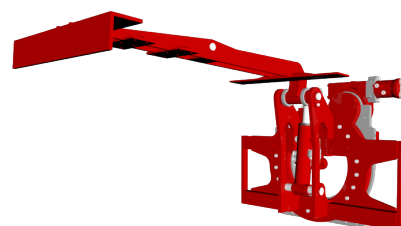

Durchflussmengen		
ISO	(L/min)	
	↻	↑↓
2	25	25

↻ Drehung
 ↑↓ Senkrechte Öffnung/ Schließung

Weitere Sonderausführungen entnehmen Sie bitte unserem Katalog