

213 Retourneur de Conteneurs à 360° à Bras Supérieur

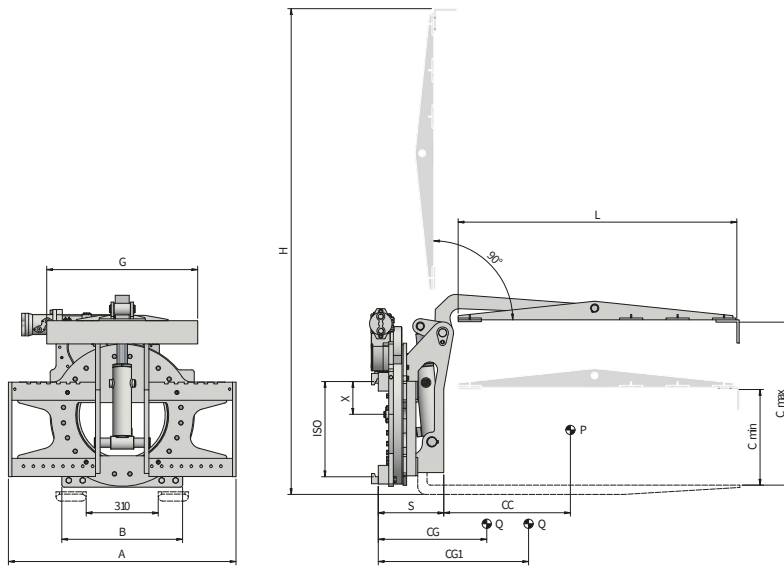

Fonctions hydrauliques: 2 | Pression max d'utilisation: 175 Bar

Caractéristiques:

• Convient pour vider les conteneurs dans tout secteurs (ferraille, recyclage, secteur agricole). • Équipé avec un système spécial de blocage du conteneur pendant la rotation.

Équipements Spéciaux:

• Largeurs et/ou courses spéciaux. • Fourches. • Dossieret de charge. • Accrochages du conteneur avec courses et dimensions différentes.

Article	Capacité de L'accessoire Fermé	CDG Charge	ISO	Largeur	Hauteur	Pour Tablier D'origine Min	Centre de Rotation	Hauteur Conteneurs	Dimension Plateau	Déport	Centre de Gravité	Centre de Gravité	Poids	
N°	P (kg)	CC (mm)	2328	A (mm)	H (mm)	B (mm)	X (mm)	C Min (mm)	C Max (mm)	GxL (mm)	S (mm)	CG (mm)	CG1 (mm)	Q (kg)
25A342A0006	2500	500	2	980	1945	500	141	360	680	650x1175	320	175	245	275

Suppléments sur demande

SLS - Déplacement Latéral semi-intégré constant (nécessite une fonction hydraulique supplémentaire)

Débit d'Huile		
ISO	(L/min)	
	↻	↑↓
2	25	25

↻ Rotation
↑↓ Ouverture/Fermeture Vertical

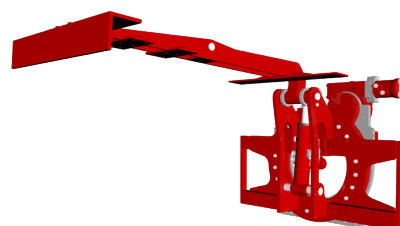

Pour d'autres Équipements Spéciaux, consultez notre catalogue