

474.I2.180 Pinza para Electrodomésticos y Cartones con brazos oscilantes

NUEVO SISTEMA DE CONTROL ELECTRÓNICO

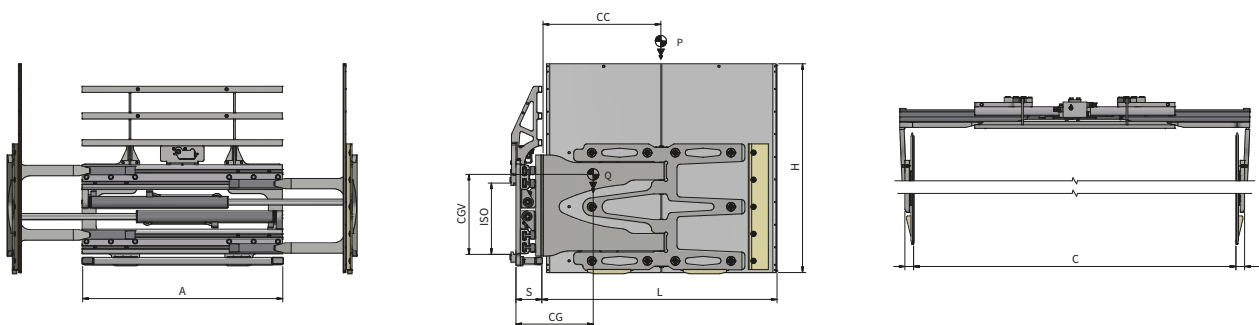

► Hasta 12 electrodomésticos o Cajas de Cartón con una única toma.

Funciones Hidráulicas: 1 | Presión Máx de Trabajo: 175 Bar

Características:

• Manipulación de Electrodomésticos y Cartones, dispuestos en doble profundidad en más filas/niveles. • Brazos con goma oscilantes. • Fuerza de apriete ajustable con válvula hidráulica. • Válvula de máxima presión. • Válvula de bloque. • Válvula regeneradora. • Protector de carga para pinzas con altura superior a 1000 mm.

Equipamientos Especiales:

• Ancho/aperturas personalizables. • Brazos personalizables. • Extensiones de protectores de carga y estructuras de contención en los brazos. • Placas de contacto unidas o separadas. • Bloque mecánico de la oscilación de un brazo. • Desplazador Lateral a válvula o separado.

Ítem	Capacidad Implemento	Centro de Carga	ISO	Ancho del Tablero	Apertura		Dimensión Brazos	Espesor	Centro de Gravedad	Centro de Gravedad Vertical	Peso
N°	P (kg)	CC (mm)	2328	A (mm)	C Min (mm)	C Max (mm)	GxHxL (mm)	S (mm)	CG (mm)	CGV (mm)	Q (kg)
11L15AQ2A0039	1200	500	2	950	500	1740	51x1000x1000	149	385	297	328
11L15AQ2A0041	1200	650	2	950	500	1740	51x1000x1300	149	405	300	378
11L15AQ2A0043*	1200	675	2	950	500	1740	51x1200x1350	149	431	323	517
11L15AQ2A0045	1200	500	2	1050	500	1840	51x1000x1000	149	323	297	437
11L15AQ2A0047	1200	650	2	1050	500	1840	51x1000x1300	149	411	300	487
11L15AQ2A0049*	1200	675	2	1050	500	1840	51x1200x1350	149	437	322	523
11L15AQ2A0051	1200	500	2	1150	450	1850	51x1000x1000	149	332	298	425
11L15AQ2A0053	1200	650	2	1150	450	1850	51x1000x1300	149	421	301	475
11L15AQ2A0055*	1200	675	2	1150	450	1850	51x1200x1350	149	443	321	530

* Platos de contactos separados y protector de carga sobre brazos

Capacidad de Aceite

ISO	(L/min)
	→ +
2	20

→||+ Apriete

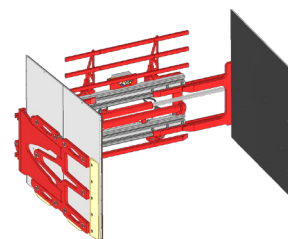

Para más Equipamientos Especiales consultar nuestro catálogo