

474.24.180 Karton- und Weiße-Ware-Klammer mit zwei pendelnden Seitenarmen

NEUES ELEKTRONISCHES STEUERUNGSSYSTEM

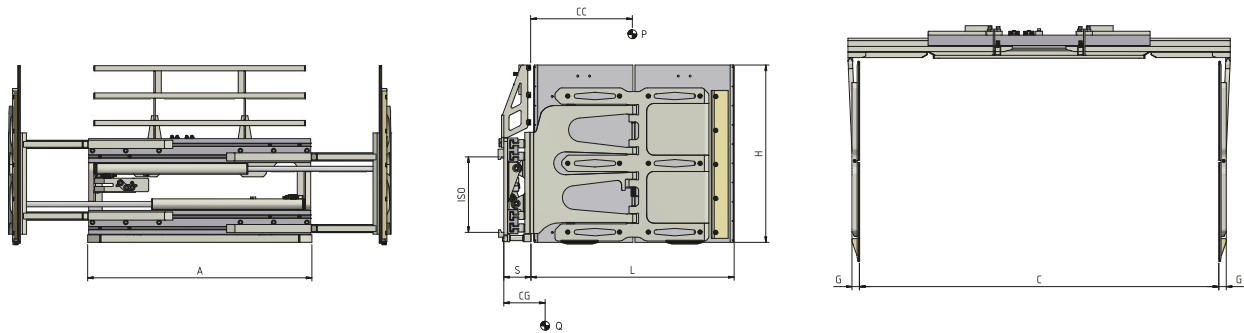

► Bis 24 Stk. Weiße-Waren oder Kartonen in einem einzelnen Klemmen.

Erforderliche Hydraulikfunktionen: 1 | Maximaler Betriebsdruck: 175 Bar

Merkmale:

- Bewegung von Weiße-Waren und Kartonen, in Doppeltiefe, auf mehreren Reihe/Ebenen.
- Gummibeschichtete pendelnden Armen.
- Klemmkraft mit Hydraulikventil verstellbar.
- Druckbegrenzungsventil.
- Rückschlagventil.
- Regenerierventil.
- Lastschutzgitter für Klammer mit Armen mit Höhe mehr als mm 1000.

Sonderausführungen:

- Kundenspezifische Breiten/Öffnungen der Klammer.
- Kundenspezifischen Armen.
- Verlängerungen Lastschutzgitter und Begrenzungsstrukturen über Armen.
- Einzelne oder geteilte Klappe.
- Mechanische Sperrung des Pendelns auf einem Arm.
- Ventilblockseitenschub oder semi-integriertes Seitenschieber.

Artikel	Tragfähigkeit des Anbaugerätes	Lastschwerpunkt	ISO	Körperbreite	Öffnungsreich		Armabmessungen	Vorbaumaß	Eigenschwerpunkt	Gewicht
N°	P (kg)	CC (mm)	2328	A (mm)	C Min (mm)	C Max (mm)	GxHxL (mm)	S (mm)	CG (mm)	Q (kg)
11L15D62A0004*	1500	675	2	1380	420	2040	51x1200x1350	188	448	865
11L15D62A0005*	1500	675	2	1550	460	2260	51x1200x1350	188	436	875
11L15D63A0006*	1900	675	3	1850	560	2760	51x1200x1350	188	407	920
11L15D63A0007*	1900	675	3	2000	460	2710	51x1200x1350	188	402	930
11L15D63A0008*	2000	675	3	2050	420	2680	51x1200x1350	188	401	950

* Geteilten Kontaktplatten und Lastschutzgitter bündig mit dem Arm

Durchflussmengen	
ISO	(L/min)
	→ ←
2	20
3	25

→||← Klemmen

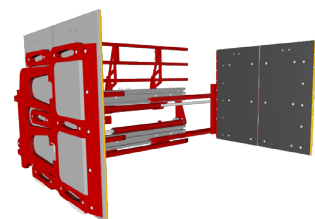

Weitere Sonderausführungen entnehmen Sie bitte unserem Katalog