

975 Potence Accrochable Téléscopique Mécanique

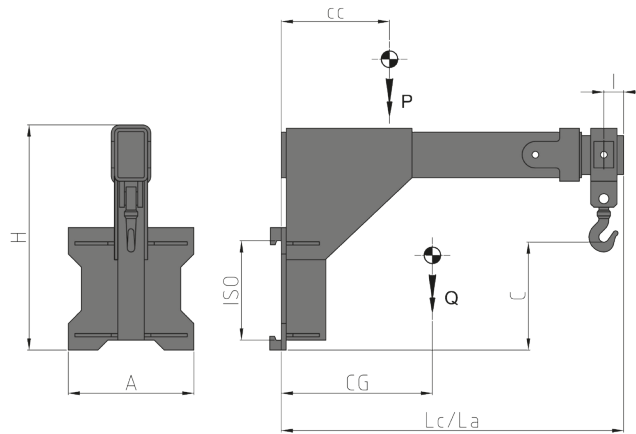

Caractéristiques:

- Manutention de charges suspendus.
- Utilisation de sangles ou chaînes.

Article	Capacité de L'accessoire	CDG Charge	ISO	Largeur	Hauteur	Longueur Ferme	Longueur Ouvert	Distance Trou	Hauteur Crochet	Centre de Gravité	Poids
N°	P (kg)	CC (mm)	2328	A (mm)	H (mm)	Lc (mm)	La (mm)	I (mm)	C (mm)	CG (mm)	Q (kg)
45JFA2C001	2500	500	2	480	912	1376	1976	76	499	460	180
45JHY3C001	3500	500	3	480	1050	1376	1976	76	555	480	260
45JLL3C001	5000	500	3	480	1050	1376	1976	76	555	500	300
45JR04C001	8000	600	4	560	1345	1486	2086	86	695	510	580

NOTE

Le chariot élévateur équipé avec un potence doit être homologué. La fourniture de l'accessoire ne comprend pas la fourniture de la documentation demandée pour l'homologation.